

ROTOR E COMANDO MODELO RT1

ESQUEMA DE LIGAÇÕES E COMPONENTES

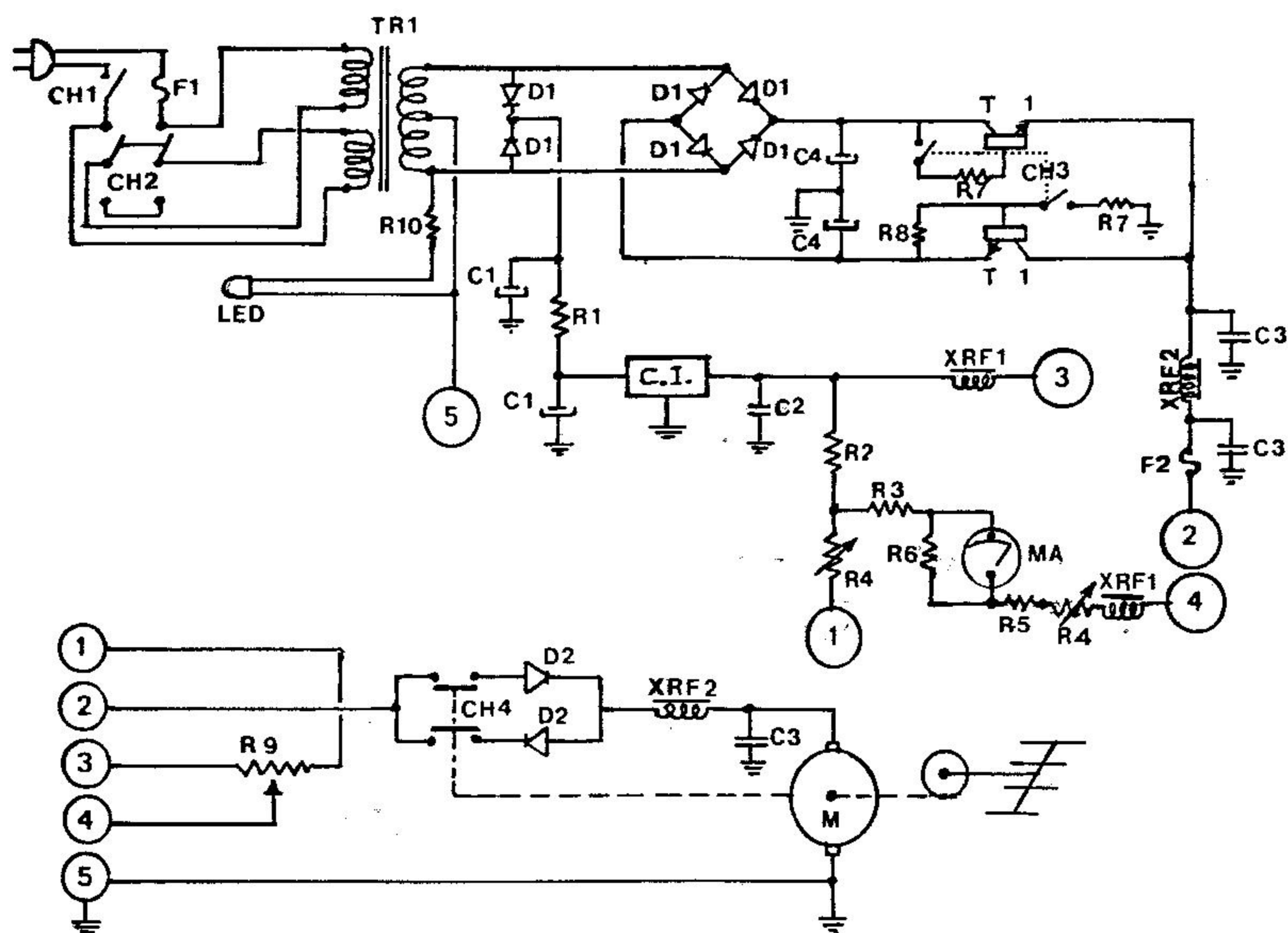

LISTA DE PEÇAS

REF.	TIPO	DESCRIÇÃO	QUANT.
01	CH 1	CHAVE GERAL	1
02	CH 2	CHAVE SELETORA DE VOLTAGEM	1
03	CH 3	CHAVE DE COMANDO	1
04	CH 4	CHAVE LIMITE	1
05	C.I.	CIRCUITO INTEGRADO LM 7812	1
06	C 1	CONDENSADOR ELETROLITICO 470 μ 35V	2
07	C 2	CONDENSADOR POLIESTER 470k	1
08	C 3	CONDENSADOR POLIESTER 100k	3
09	C 4	CONDENSADOR ELETROLÍTICO 2200-40V	2
10	D 1	DIODO RETIFICADOR 1N 4001	14
11	D 2	TRANSISTOR 1712	4
12	F 1	FUSÍVEL AC 0,25A	1
13	F 2	FUSÍVEL DC 2,0A	1
14	MA	MICROAMPERÍMETRO 0 - 100	1
15	R 1	RESISTOR 150 ohms - 1/4W	1
16	R 2	RESISTOR 1,5k - 1/4W	1
17	R 3	RESISTOR 3,3k - 1/2W	1
18	R 4	RESISTOR VARIÁVEL 1,5k	2
19	R 5	RESISTOR SELECIONADO P/AJUSTE ESCALA	1
20	R 6	RESISTOR 2,2k - 1/4W	1
21	R 7	RESISTOR 47 ohms - 5W	2
22	R 8	RESISTOR 1,2k - 1/4W	1
23	R 9	RESISTOR VARIÁVEL 1,5k	1
24	R 10	RESISTOR 1,2k	1
25	TR 1	TRANSFORMADOR 110/220V - 15 + 15V	1
26	T 1	TRANSISTOR 2N 3055	2
27	XRF1	CHOQUE RF 2200 μ H	2
28	XRF2	CHOQUE RF 1003	2
29	LED	LÂMPADA INDICADORA	1

ANTENAS
Electeil

Rua Chamantá, 383 CEP 03127 São Paulo - SP

