

Alinco EMS-98

Vielen Dank, dass Sie sich für Ihr neues Alinco-Zubehör entschieden haben. Bewahren Sie dieses Handbuch auf, bevor Sie das Produkt verwenden, um die volle Leistung zum späteren Nachschlagen, da sie Informationen über den Kundendienst enthält. Falls diesem Produkt Beiblätter oder Errata beiliegen, lesen Sie diese bitte. und bewahren Sie sie zusammen mit dieser Bedienungsanleitung zum späteren Nachsch

Tischmikrofon für Mobilfunk mit RJ 45-8P
 Kann mit Alinco DR-735, DR-235, DR-MD520 Mobilfunkgeräten verbunden werden
 *EMS98 kann für DR138/438/CS10/CS25 verwendet werden, jedoch
 Bitte beachten Sie, dass die Auf-/Ab-Tasten nicht richtig funktionieren.

Tischmikrofon mit Kabel DR-735/DR-MD520

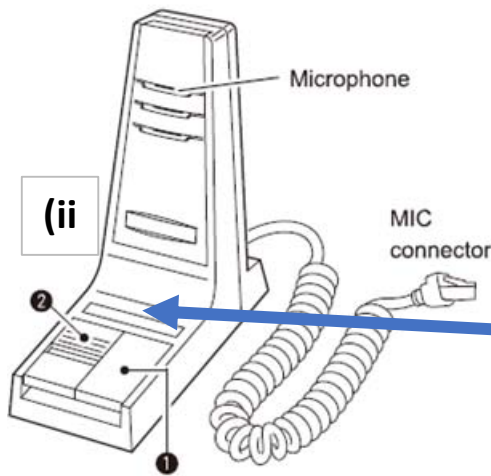

- 1 PTT SWITCH [PTT]**
Hold down to transmit.
Release to receive.
- 2 PTT LOCK [LOCK]**
While holding down [PTT], slide [LOCK] to continuously transmit without having to hold down [PTT]. Slide [LOCK] back to stop transmitting and switch to receive.



- 3 UP DOWN Key [UP] [DOWN]**
Change radio channel go up or go down

Tischmikrofonkabel und ihre Belegung DM1/DR 735 KABEL (im Mikrofon als Standard ein)

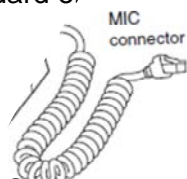

RJ45	DM1/DR 735 CABLE (RJ45)							
1P	2P	3P	4P	5P	6P	7P	8P	
red	orange	green	brown	shield	white	blue	yellow	
Function								
+8V	down	remote	PTT	MIC-GND	MIC+	GND	UP	

JST ZHR-8	DM1/DR 735 CABLE (JST)							
1P	2P	3P	4P	5P	6P	7P	8P	
blue	red	shield	brown	white	green	yellow	orange	
Function								
GND	+8V	MIC-GND	PTT	MIC+	remote	UP	down	

Mikrofonkabel für den Sc... DM1/DR MD520 KABEL

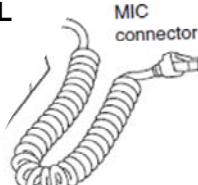

RJ45	DM1/DR-MD520 CABLE (RJ45)							
1P	2P	3P	4P	5P	6P	7P	8P	
brown	red	yellow	orange	shield	white	green	blue	
Function								
ptt.down	+5V	UP	SP+	MIC-GND	MIC+	ptt(sp-)	GND	

JST ZHR-8	DM1/DR-MD520 CABLE (JST)							
1P	2P	3P	4P	5P	6P	7P	8P	
blue	red	shield	brown	white	green	yellow	orange	
Function								
GND	+8V	MIC-GND	ptt.down	MIC+	URX	UP		

Mikrofonkabel für den Sc... DM1/DR 235 KABEL



DM1/DR-MD520 CABLE (RJ45)								
1P	2P	3P	4P	5P	6P	7P	8P	
white	brown	orange	yellow	red	green	shield	blue	
Function								
MIC+	PTT	DOWN	UP	+5V	remote	MIC-GND	GND	

JST ZHR-8	DM1/DR-MD520 CABLE (JST)							
1P	2P	3P	4P	5P	6P	7P	8P	
blue	red	shield	brown	white	green	yellow	orange	
Function								
GND	+8V	MIC-GND	PTT	MIC+	remote	UP	DOWN	



Alinco EMS-98

Wie man das Kabel wechselt

tu gewährleisten.

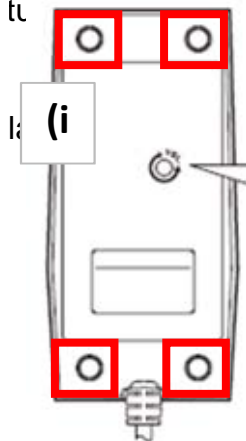

In der EMS98-Verpackung befinden sich 3 Arten von Mikrofonkabeln. Kabel für DR735 (standardmäßig auf Mikrofon eingestellt), DR235 und DRMD520 Mobile Radio. Die Kabelauswahl kann entsprechend Ihren Anforderungen angepasst werden.
***Auf dem Kabel befindet sich ein Etikett mit der Angabe des Kabeltyps.**
***Auf dem Kabel befindet sich ein Etikett mit der Angabe des Kabeltyps, *das hilft, den Kabeltyp zu unterscheiden.**

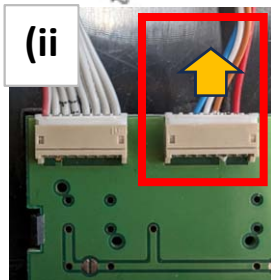

Ziehen Sie das Kabel aus der Klemme.
***Ziehen Sie beim Abziehen des Kabels nicht am Kabel selbst, sondern halten Sie die Klemme fest.**

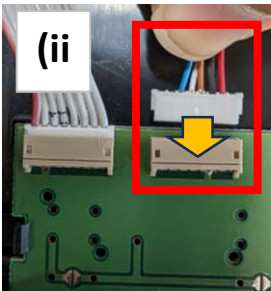

Kabel in die Klemme einführen.
***Achten Sie beim Anschließen des Kabels auf eine sichere Verbindung, indem Sie den Kabelstecker fest einstecken.**

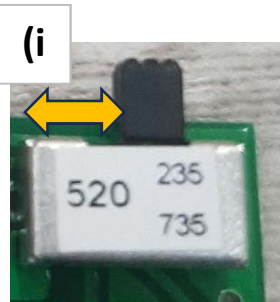

Schalter wählen.
Um den DRMD520 zu wählen, schieben Sie den Schalter nach links. Um den DR235 und DR735 auszuwählen, schieben Sie den Schalter nach rechts.

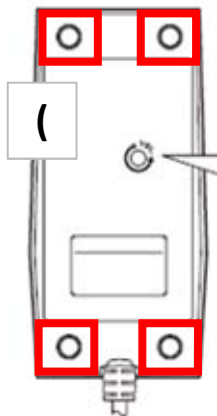

(5 Befestigen Sie die Bodenplatte.
Bringen Sie die Bodenplatte an, drehen Sie die Eckschrauben im Uhrzeigersinn und befestigen Sie das Gummipolster.

Alinco EMS-98



Wenn Sie das DRMD520-Kabel verwenden, sollten Sie nicht nur das Kabel wechseln und den Schalter nach links schieben, sondern auch die Einstellung des DRMD520

1. rufen Sie das Menü auf und drücken Sie die grüne Taste.

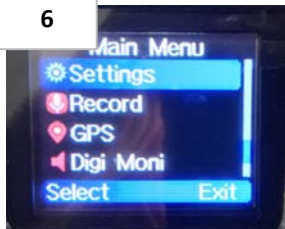

⑥-2. wählen Sie "Einstellungen".

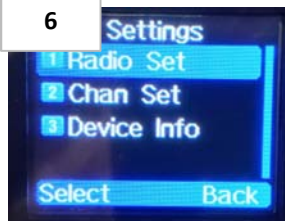

Wählen Sie "Radio Set".



6) - 4. wählen Sie "Andere Func".



⑥-5. wählen Sie "Handtyp".

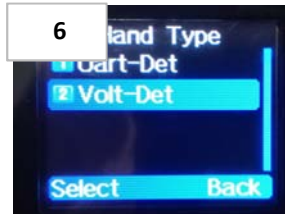

6) - 6. wählen Sie "Volt-Det".

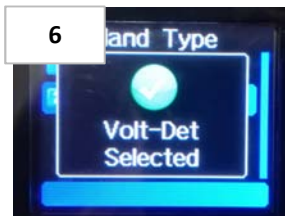

Finden Sie "Volt-Det Selected", wenn die Einstellung erfolgreich

Alinco EMS-98

Desk MIC Ansicht von unten

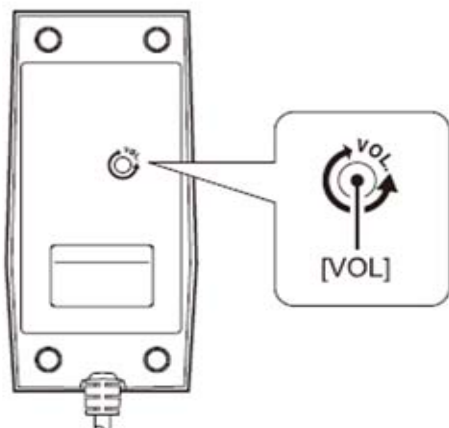

MIC GAIN CONTROL [VOL]

Rotate to adjust the microphone gain.

- ① Use this control as an addition to the transceiver's microphone gain setting, if the connected transceiver has a microphone gain control.
- If your transceiver does not have a microphone gain control, you must adjust the microphone gain in the programming software.

NOTE: Rotate clockwise to decrease, or rotate counterclockwise to increase the microphone gain. Higher levels make the microphone more sensitive to your voice.

Vorsichtsmaßnahmen und Beseitigung

CAUTION: NEVER expose the microphone to rain, snow or any liquids. The microphone may be damaged.

CAUTION: NEVER let metal, wire or other objects protrude into the microphone or into connector.

CAUTION: NEVER touch or operate the desktop microphone with wet hands.

CAUTION: NEVER use harsh solvents such as benzine or alcohol when cleaning, because they will damage the microphone's surfaces.

DO NOT operate or place the microphone in direct sunlight or in areas with temperatures below -25°C (-13°F) or above $+60^{\circ}\text{C}$ ($+140^{\circ}\text{F}$).

DO NOT place the microphone in excessively dusty environments.

Always place the microphone in a secure place to avoid inadvertent use by unauthorized person.

Entsorgen Sie diese Produkte **NICHT** als unsortierte...

Siedlungsabfälle, die entsprechend zu entsorgen sind.
zu den Gesetzen in Ihrem Gebiet.

SPECIFICATIONS

- Microphone type: Unidirectional dynamic microphone (pre-amplifier built-in)
- Power requirements: 8 V DC (supplied by the transceiver)
- Current drain: Less than 10 mA
- Dimensions: (Cable is not included) 70(W) × 169(H) × 167(D) mm
2.8(W) × 6.7(H) × 6.6(D) in

ALINCO lehnt jegliche Verantwortung für den Absturz, die Beschädigung oder die Leistung von ALINCO- oder Fremdgeräten ab, wenn die Störung auf Folgendes zurückzuführen ist:

- Ereignisse höherer Gewalt wie Naturkatastrophen, Unruhen, Aufruhr, Krieg oder radioaktive Verseuchung.
- Verwendung von Fremdzubehör, das nicht von ALINCO genehmigt wurde.

Über Alinco

Herstellung: ALINCO, INC.

odoyabashi Dai-bldg 13FKoraibashi, Chuo-ku, Osaka 541-0043

Japan Telefon: +81-6-7636-2362 Fax: +81-6-6208-3802

<http://www.alinco.com>

-mail:e

Urheberrecht Alinco, Inc.

PS1128/FNFH-NE

Gedruckt in Taiwan

