

INTERFACE SIGNALINK USB



INSTALLATION ET FONCTIONNEMENT

Il y a toujours un risque d'endommager vos autres appareils. Par conséquent, il est extrêmement important que vous preniez le temps de lire ces instructions d'installation pour éviter d'éventuels problèmes.

- INTRODUCTION -

La Signalink USB combine la performance légendaire de notre SL- 1 + avec l'intégration d'une carte son à faible bruit.

Cette conception innovante offre de nombreux avantages par rapport aux interfaces traditionnelles de la carte son que doit utiliser la carte son de l'ordinateur.

Il s'agit, notamment, des performances optimales, l'installation et le fonctionnement très simplifiée, et la capacité de pouvoir facilement exécuter plusieurs interfaces sur un seul ordinateur en même temps.

La Signalink USB prend en charge tous les modes de son numérique et modes vocaux.

Ceci comprend les modes « traditionnels » tels que RTTY, SSTV et CW , ainsi que les modes populaires comme le PSK31, MT- 63, JT65, ROS et EchoLink.

La performance sur tous les modes a été optimisée par l'utilisation de pièces spéciales à faible bruit et une conception technique soignée, ainsi que des commandes de face avant pratiques qui vous permettent de régler votre niveau de transmission audio ainsi que votre niveau de réception audio, également un réglage de retard PTT.

La Signalink USB est conçue et fabriquée en utilisant seulement les meilleurs composants de haute qualité . Le montage se fait à l'aide des équipements de production robotisés.

Des tests rigoureux de chaque unité, et notre niveau élevé de contrôle de la qualité vous assure d'un produit de qualité supérieure qui fournira de nombreuses années de service fiable.

Beaucoup d'efforts ont été consacrés à la conception et la fabrication de la Signalink USB, et nous pensons que vous serez d'accord que nous vous avons offert un niveau d'innovation, de qualité et de valeur qui ne peut être égalé !

- Présentation de l'installation

La Signalink USB est facile à installer et à utiliser. Toutefois, si elle n'est pas installée et utilisée correctement, vous ne réaliserez pas sa meilleure performance et dans les cas extrêmes, vous ne pourrez pas fonctionner du tout.

La Signalink USB sera installée en deux étapes. Vous aurez d'abord à installer les câbles de connexion, puis à connecter l'appareil au port USB de votre ordinateur.

Si après avoir terminé l'installation, vous avez des difficultés, veuillez vous référer à la Section «Dépannage » à la fin de ce manuel. Il couvre la plupart des problèmes courants que vous pourriez rencontrer .

Un support technique pour la Signalink USB est également disponible si vous en avez besoin.

S'il vous plaît, regardez la section " technique Support " de ce manuel pour plus d'informations.

- Ce que vous devez faire

La Signalink USB est fournie avec tout le nécessaire pour se connecter à votre ordinateur et à votre transceiver.

Si les paramètres Signalink des cavaliers pour votre transceiver ne sont pas disponibles sur notre site Web ou le CD, alors vous aurez besoin d'un multimètre pour vérifier le câblage de votre transceiver.

Certains clients peuvent trouver une pince à bec effilée qui sera utile lors de l'installation des cavaliers.

Vous aurez besoin du logiciel pour les tests quand l'installation est terminée.

Nous avons fourni certains des programmes les plus populaires pour les modes les plus courants sur notre CD de logiciel.

Vous pouvez également télécharger des logiciels supplémentaires à partir de la page principale de notre site Web à :

www.tigertronics.com

- L'ouverture du boîtier Signalink USB

Pour ouvrir la Signalink USB, nous suggérons que vous ouvriez l'avant de l'appareil tout en laissant les trois boutons attachés.

Cela peut être fait en retirant les quatre vis Allen avant avec la clé Allen fournie, faites glisser soigneusement la carte de circuit imprimé et pour éviter de rayer ou d'endommager le panneau avant du Signalink, nous suggérons fortement que vous posiez la carte de circuit sur une surface isolée lors de l'installation des câbles de liaison.

Lorsque vous êtes prêts à ré-assembler la Signalink USB, glissez soigneusement le circuit carte dans le boîtier et ré-installer les quatre vis Allen.

(à noter que la carte de circuit repose sur le rail le plus au fond). Si vous avez des difficultés pour la ré-installation de la carte de circuit, vous pouvez retirer le panneau arrière pour plus de facilité.

- CONNEXION DE LA SIGNALINK USB AU TRANSCEIVER -

ATTENTION - Avant de brancher la Signalink USB à votre transceiver, lire cette section entièrement à fond.

La Signalink USB et votre transceiver peuvent être endommagées par une mauvaise installation. Si vous avez déjà connecté la Signalink à votre ordinateur, alors vous aurez besoin de débrancher le câble USB avant d'installer les câbles de liaison.

La Signalink USB est connectée au transceiver via un connecteur RJ-45 à 8 broches situé à l'arrière de l'appareil. Un câble radio avec le cas échéant un connecteur pour votre transceiver a été fourni avec la Signalink USB dans ce but. Une extrémité de ce câble se branche sur le connecteur « RADIO » de la Signalink, et l'autre extrémité se branche soit sur la prise Micro , data , ou accessoire de votre transceiver selon le modèle. Ce câble amène toutes les lignes de radio requises dans la Signalink USB, de sorte que chaque signal peut être connecté à la ligne appropriée correspondante dans la Signalink USB.

La Signalink USB utilise la masse du transceiver, le PTT , les lignes haut-parleur et micro. Parce que la localisation de ces signaux sur le connecteur radio varie d'un transceiver à un autre, nous avons fourni une " prise de programmation " (socket) JP1 à l'intérieur du Signalink (voir le document JP- 1 sur la figure -4) . La prise de programmation offre un moyen pratique pour acheminer les différents signaux à la broche correcte sur le connecteur radio. Ceci est accompli en enfichant les fils de raccordement de sorte que aucune soudure n'est nécessaire.

Réglages des cavaliers

Les informations nécessaires pour la plupart des transceivers communs sont fournies sur le CD Signalink et sur notre site web. Certains de nos câbles de radio comprennent également les paramètres des cavaliers avec le câble. Si les réglages des cavaliers ont été fournis avec le câble de votre transceiver , vous pouvez passer à la section "Installation des fils Jumper " ci-dessous, et installer les cavaliers comme indiqué sur ce document.

Si vous n'avez pas reçu le schéma de paramétrage des cavaliers de votre câble , alors s'il vous plaît consulter la section « Paramètres des cavaliers " du CD Signalink , ou notre site Web.

Si vous trouvez les paramètres de votre transceiver qui y sont énumérés (soyez certain que vous ayez bien le schéma de paramétrage des cavaliers qui correspond au câble qui va avec votre transceiver), passez à l'étape "Installer Fils de cavalier "ci-dessous et installer les cavaliers comme indiqué.

Si vous ne trouvez pas les réglages des cavaliers pour votre transceiver, alors vous aurez besoin de suivre le " Jumper détaillée Procédure d'installation " à la fin de ce manuel , ou contactez le support technique pour assistance.

Installation des fils Jumper

NOTE : La Signalink USB n'a pas besoin d'une alimentation externe.

De la sorte, le jumper JP - 1 n'a pas besoin d'avoir un " PWR " pin comme sur les modèles de Signalink antérieures . Vous pouvez ignorer le " PWR" cavalier lors de l'installation des cavaliers pour la Signalink USB. Tous les autres cavaliers doivent être installés comme illustré.

Nous avons fourni des fils de raccordement pré-dénudés avec la Signalink USB .

Ces fils sont 24GA AWG (0.5 mm rigide)et s'intègrent parfaitement dans le socket de la Signalink. Si vous utilisez un autre fil pour installer les cavaliers, alors ce fil DOIT être 24GA AWG (0.5 mm rigide) , ou vous risquez d'endommager le socket de la Signalink USB.

L'Installation des fils de raccordement peut être faite sans outils, mais vous pouvez le faire plus facilement avec une pince à bec effilé . Si vous n'utilisez pas de pinces, assurez-vous de saisir le fil, près de la fin, que vous installez dans la douille du socket. En poussant les fils dans la prise, faites très attention de ne pas les plier en arrière ou ils pourraient se briser. Les fils sont assez durable et peuvent être ré-installés plusieurs fois si vous êtes prudent , mais si vous cassez un fil

hors de la prise, il n'y a pas moyen de le supprimer. vous devrez installer un nouveau socket ! Cela ne devrait pas être un problème si vous êtes juste un peu prudent.

Une fois que vous avez installé tous les cavaliers, s'il vous plaît prenez quelques minutes pour les vérifier.

Vous ne devriez avoir le cavalier " SPKR " installé que si vous avez Speaker / RX audio disponible sur le connecteur du transceiver que vous utilisez.

Si ce signal n'est pas disponible (il s'agit d'une possibilité avec prises micro), alors ce cavalier ne doit pas être installé.

Au lieu de cela, vous aurez besoin de connecter le câble mono fourni par le haut-parleur externe ou casque de la prise du transceiver, à la prise SPKR sur le panneau arrière de la Signalink USB. Cela va passer le signal audio HP du transceiver dans la Signalink.

Une fois que vous êtes sûr que les cavaliers sont installés correctement, vous pouvez mettre la carte de circuit Signalink USB dans le boîtier (Voir «Ouverture du Signalink " au début de ce manuel).

- SORTIE AUXILIAIRE AUDIO –

La Signalink USB dispose d'une prise audio auxiliaire ("Aux") sur le panneau arrière qui peut être utilisé pour connecter un haut-parleur externe, ou le casque de surveillance du récepteur. Ceci est d'autant plus utile si le haut parleur intégrée de votre transceiver a été coupée par une connexion haut-parleur / casque à la Signalink. A noter que le connecteur auxiliaire ne peut être utilisé avec un haut-parleur / casque si la Signalink USB est connectée à un haut parleur de haut niveau audio. Si la Signalink USB est connectée à un port datas ou un port accessoires de votre transceiver, alors vous ne serez pas en mesure d'utiliser cette sortie pour la surveillance car la quasi-totalité de ces ports ont des sorties audio de bas niveau .

REMARQUE : La connexion ou la suppression d'un haut-parleur externe lorsque vous utilisez le Signalink USB va changer le chargement sur le circuit de haut-parleur du transceiver. cela pourrait provoquer une variation du niveau de l'audio allant au Signalink USB , et peut vous obliger à réajuster le contrôle de niveau RX de la Signalink ou le contrôle du volume du transceiver pour compenser.

SORTIE MONITOR DE TRANSMISSION AUDIO –

Le Signalink USB dispose d'un connecteur jack moniteur de transmission audio ("Mon") sur le panneau arrière qui peut être utilisé avec des haut-parleurs amplifiés ou un casque à haute impédance pour contrôler la transmission du signal audio de la Signalink USB.

Le niveau de sortie sur ce connecteur varie avec la commande du volume de l'ordinateur et fournit un niveau maximum d'environ 400 mV avec une impédance de 1 Kohm.

Ceci est suffisant pour alimenter la plupart des haut-parleurs amplifiés et casque à haute impédance, mais pas des haut-parleurs non-amplifiés.

NOTE : La sortie du moniteur n'est pas isolée de l'ordinateur, de sorte qu'il peut être possible d'entendre un bruit d'alimentation de bas niveau ou du bruit généré par l'ordinateur ou haut-parleurs amplifiés.

Ceci est normal et n'est pas une indication que votre transmission audio est bruyante.

Le signal réel de transmission audio qui va au transceiver est totalement isolé de l'ordinateur et sans bruit.

- Connexion de l'ordinateur

IMPORTANT : Vous devez brancher la Signalink USB à votre ordinateur uniquement après avoir installé les câbles de liaison. Si vous utilisez Windows 98, vous aurez besoin d'avoir votre CD d'installation de Windows disponible lorsque vous connectez la Signalink USB à l'ordinateur.

La Signalink USB peut être connectée à n'importe quel port USB standard 1.1 ou USB 2.0 sur votre ordinateur. Nous avons fourni un câble USB à cet effet. Avant de fixer le câble USB, votre ordinateur doit être activé, et Windows (ou un autre système d'exploitation pris en charge) doit être en cours d'exécution. Tous les programmes de communications et autres logiciels doivent être fermés.

Nous vous conseillons de brancher en premier à l'ordinateur l'extrémité du câble USB, car cela vous aidera à évacuer toute l'électricité statique sur vous, et de minimiser le risque de dommages statiques sur la Signalink. L'extrémité du câble USB qui se branche sur l'ordinateur a une forme rectangulaire plat type «A» et s'intégrera dans la prise USB.

Si cette prise ne rentre pas, alors vous avez soit tourné dans le mauvais sens, ou tenté de le brancher dans une prise non-USB. L'autre extrémité du câble de la Signalink peut être branchée sur le connecteur RJ-45 de la Signalink après que la connexion à l'ordinateur aie été faite. Cette extrémité du câble comporte un connecteur USB de type "B" et se branche sur le panneau arrière "USB" de la Signalink. Ce connecteur est aussi conçu pour qu'il n'entre que dans un seul sens.

Lorsque la connexion USB entre le Signalink et l'ordinateur est faite, Windows (ou autre système d'exploitation pris en charge) va automatiquement détecter et installer les pilotes nécessaires. Au cours de ce processus, vous pouvez voir plusieurs Messages "Nouveau matériel détecté" lorsque les pilotes sont installés. Votre CD d'installation ne sera pas nécessaire, sauf si vous exécutez Windows 98. Sous Windows 98, vous devez avoir votre CD d'installation disponible, ou vous ne serez pas en mesure d'installer la Signalink USB.

Une fois que les pilotes USB Signalink sont installés (cela prend généralement moins d'une minute), votre ordinateur peut afficher un message indiquant que votre nouveau matériel est prêt à l'emploi (certains systèmes ne montrent pas ce message). La Signalink USB est maintenant prête à l'emploi, mais nous suggérons que vous preniez quelques minutes pour configurer Windows et vos programmes de communications pour mieux l'utiliser. C'est facile à faire et est décrit ci-dessous dans la section "Sélection de la Carte son".

NOTE : Si vous déplacez la Signalink USB sur un autre port USB, Windows détectera et réinstallera les pilotes USB Signalink pour le nouveau port. Windows le fait une fois pour chaque port USB que vous utilisez.

SÉLECTION CARTE SON

Parce que la Signalink USB dispose de sa propre carte son intégrée, vous pourrez configurer Windows pour utiliser la carte son intégrée de la Signalink USB à la place de la carte son de votre ordinateur. Votre programme de communication peut alors être configuré pour utiliser uniquement le Signalink USB. Cela permettra d'éliminer les sons indésirables qui risquent d'être transmis accidentellement, et permettre à la carte son de votre ordinateur de fonctionner normalement et à part.

Pour configurer Windows, suivez les étapes ci-dessous. Si vous utilisez un autre système d'exploitation, alors s'il vous plaît communiquez avec notre personnel de soutien technique pour assistance (voir la section Support technique de ce manuel).

- Cliquez sur le bouton "Démarrer" et sélectionner "Panneau de configuration"

- Double-cliquez sur l'icône " Sons et périphériques audio ", Une fenêtre "Sons et périphériques audio " s'ouvre. Cette fenêtre ressemblera à celle illustrée ci-dessous dans la figure 1 .

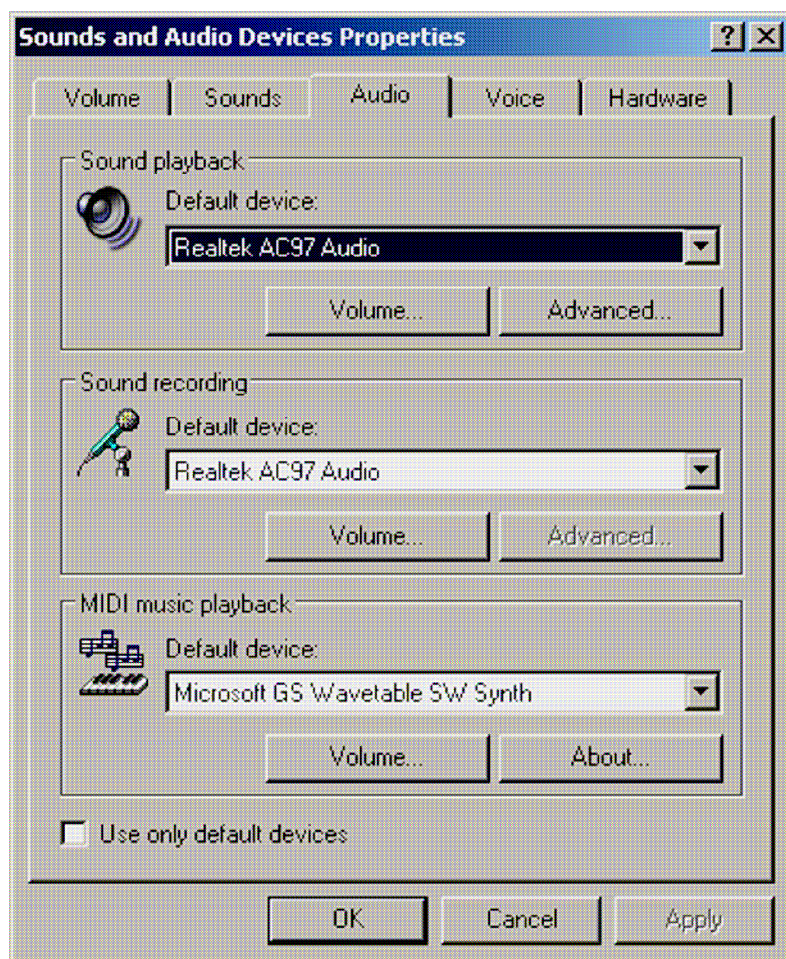

Figure 1 - Sons et périphériques audio

- Cliquez sur l'onglet "Audio" .
- Sous « Lecture audio " et " Enregistrement sonore " , sélectionnez la carte son de votre ordinateur comme " Périphérique par défaut ". Le nom exact de la carte son de votre ordinateur peut varier, mais si vous avez plus d'une carte son installé, vous ne verrez que la carte son de l'ordinateur et la carte son de la Signalink USB répertoriée comme ceci (" USB Audio Codec "). Cliquez sur le bouton OK et fermez le Panneau de configuration.
- Votre ordinateur est maintenant configuré pour envoyer tous les sons du système de la carte et haut-parleurs de votre ordinateur (voir la note importante ci-dessous).

REMARQUE : Si votre ordinateur est utilisé seulement pour fonctionner avec la Signalink USB, c'est à dire que ce PC ne sert que pour faire de la radio, alors vous pouvez sélectionner la Signalink USB (" USB Audio Codec ") comme valeur par défaut de carte son. Cela va forcer tous les programmes (communications et autres) à toujours utiliser la Signalink USB. Cela peut également être fait si vous utilisez un vieux programme qui ne permet pas de sélectionner la carte son que vous souhaitez utiliser. Si vous sélectionnez la carte son intégrée de la Signalink USB comme la carte par défaut et qu'un message d'erreur apparaît, alors nous vous recommandons de désactiver tous les sons système de Windows.

- Fixer les niveaux audio –

La carte son intégrée de la Signalink USB fournit le même niveau de signal audio compatible quel que soit l'ordinateur que vous utilisez, de sorte que la procédure de réglage de niveau audio du logiciel a été considérablement simplifiée.

Avant d'utiliser votre Signalink USB sur l'air, vous devez régler les niveaux BF en émission et en réception à l'aide des potentiomètres TX et RX au niveau de la Signalink USB.

Notez que la Signalink USB n'utilise pas de contrôles d'enregistrement logiciels, donc vous n'aurez pas besoin de vous inquiéter à les adapter.

Le réglage de niveau de réception audio est entièrement effectuée par la commande RX de la Signalink USB

Alors que la plupart des niveaux ne sont pas trop critiques, un mauvais réglage de l'un des ces niveaux peut entraîner un mauvais fonctionnement.

Cette procédure vous indique comment les niveaux doivent être réglés .

Configuration préliminaire

- Avant d'ajuster les niveaux audio, la Signalink USB doit être connectée à l'ordinateur et au transceiver.

Mettez la Signalink USB et le transceiver sous tension et lancez un logiciel de communication que vous avez sélectionné et qui doit déjà être installé sur votre ordinateur.

Notez que vous utilisez le logiciel de communication pour générer les tonalités qui sont utilisées pour ajuster les contrôles de niveau, donc le mode CW ne doit pas être utilisé à moins qu'il ait une fonction " Tune continu".

Le mode PSK 31 est idéal pour faire ces ajustements.

- Ajustez la commande de niveau TX de la Signalink USB au minimum (complètement à gauche) et le contrôle du niveau RX à 50 %.

La commande Delay (" QUOT") peut être réglée au minimum pour le moment.

- Démarrez votre logiciel de communication et vérifiez dans les paramètres de celui-ci que la carte son sélectionnée pour la transmission et la réception est " USB Audio Codec " (c'est le nom de la carte son utilisée par la Signalink USB).

La plupart des programmes vous permettent de sélectionner la carte son que vous voulez utiliser dans leur menu " Configuration ".

Une fois sélectionnée, vous ne devriez pas avoir à sélectionner à nouveau la Signalink USB, tant qu'elle est branchée avant de commencer le programme.

Configuration du transceiver

ATTENTION - Assurez-vous que votre transceiver est connecté à une antenne ou une charge fictive avant de poursuivre.

- Si vous savez déjà comment configurer votre transceiver pour les opérations en modes numériques, alors vous pouvez passer à la section « Transmission Audio Réglage" ci-dessous.
- Si la Signalink USB est connectée à la prise micro de votre transceiver, réglez votre TX en mode "USB" (notez que vous pouvez le modifier ultérieurement si le mode que vous souhaitez exécuter nécessite la LSB).
- Si la Signalink USB est connectée à un port accessoire ou datas, alors vous aurez besoin de mettre votre transceiver sur le mode approprié pour ce type de connexion.
Le mode USB fonctionne sur la plupart des TX, mais vous devrez peut-être sélectionner un mode spécial comme "Datas", "User" ou " D- USB " selon la marque de votre transceiver.
Si vous n'êtes pas sûr du mode à utiliser, consultez votre manuel.
- Réglez Mic Gain contrôle du TX à 50 %. Notez que si la Signalink est connectée à un port de données (data) ou accessoire, ce contrôle ne peut avoir aucun effet sur la puissance de sortie.
- Réglez la puissance HF de votre TX pour fournir une puissance maximale (ce sera réglé ultérieurement pour apporter la puissance jusqu'à un niveau adapté en fonction du mode choisi). On notera que le Contrôle "Power Forward" peut s'appeler " puissance RF " ou "Power Carrier» sur votre TX.
Les TX récents ont un menu avec la commande « RF Power» à la place d'un bouton.
- Le processor et le VOX doivent être éteints.

Réglage du son transmis

- Ouvrez le Panneau de configuration de Windows en cliquant sur le bouton Démarrer et en sélectionnant les programmes (ou " Tous les programmes"), accessoires, Multimédia (ou "Divertissement"), puis la commande de volume.
- Dans le menu Options, sélectionnez Propriétés pour afficher la page Propriétés.
- Dans le menu déroulant " Périphérique mélangeur ", vérifiez que «USB Audio CODEC » est sélectionné.
C'est le nom / identifiant utilisé par la carte son intégrée de la Signalink USB, donc il doit être sélectionné.
- Dans le " Ajuster le volume pour " fenêtre , sélectionnez Lecture.
- Dans la fenêtre " Afficher les contrôles de volume suivants ", vérifiez que le speaker et Wave contrôles sont cochés. D'autres contrôles peuvent également être cochés mais ils ne seront pas utilisés.
- La fenêtre Propriétés doit maintenant ressembler à celle représentée ci-dessous dans Figure 2 . Vérifiez que c'est le cas et puis cliquez sur OK .

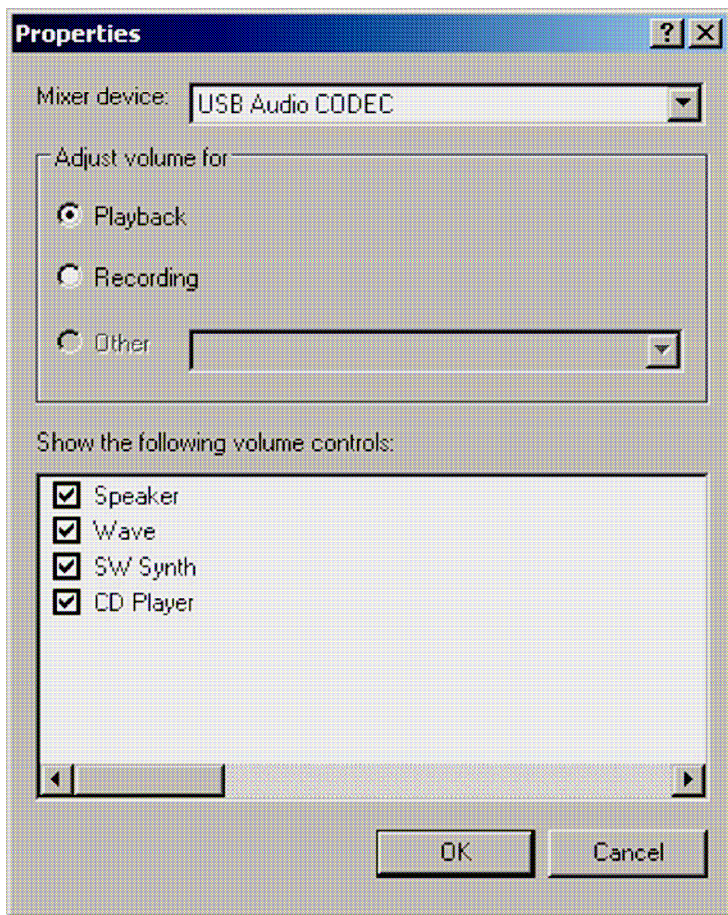
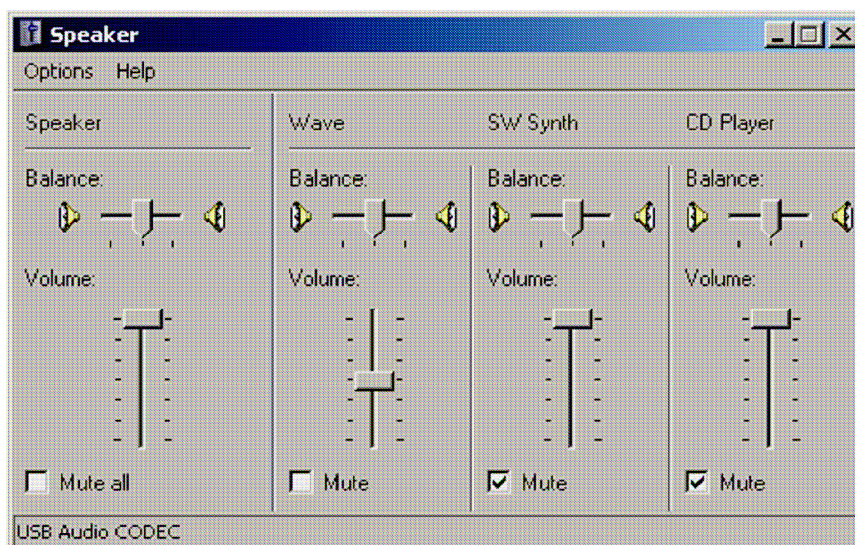

Figure 2 - fenêtre Propriétés

• Le panneau de contrôle du volume s'ouvre alors. Réglez le Contrôle " Speaker " (contrôle gauche) à un volume maximal de 100% , et réglez le Contrôle "Wave" à 50 % . Notez que les contrôles du haut parleur et Wave ne doivent pas être mis en sourdine (MUTE). Toutes les autres commandes peuvent être cochées sur MUTE. Votre panneau de contrôle du volume devrait maintenant ressembler à celui représenté ci-dessous dans la Figure 3 :



Panneau de commande Figure 3 – Volume

- les commandes logicielles de volume de la Signalink sont maintenant réglées pour fournir un niveau audio qui convient pour la plupart des transceivers. Si vous constatez que vous avez besoin de plus de niveau audio (compléter cette première procédure !), alors vous pouvez augmenter le niveau "Wave" contrôle. Un cavalier spécial peut également être installé à l'intérieur de la Signalink USB pour fournir encore plus de niveau audio (voir la section "Cavaliers spécial " de ce manuel)
- Sélectionnez " TUNE" dans votre logiciel de communication. La LED PTT de la Signalink USB devrait maintenant être allumée, et votre TX doit être en émission. Si le voyant PTT n'est pas allumé, vérifiez que vous avez bien la carte son qui est sélectionnée dans votre logiciel de communications ou dans le panneau de commande de volume. Si vous ne pouvez pas obtenir la LED PTT allumée, voyez la section Dépannage à la fin de ce manuel.
- Vous devriez maintenant être en mesure de régler le niveau « TX » de la Signalink USB pour ajuster le niveau de puissance d' émission souhaitée (voir la note importante ci-dessous). Si vous ne pouvez pas obtenir une puissance suffisante, voyez les notes sur le cavalier JP3 en vertu de la Section "Cavaliers spécial " de ce manuel. Si le problème persiste, alors s'il vous plaît, voyez la section Dépannage à la fin du manuel.
- Veillez à réduire le niveau de sortie HF de votre émetteur lorsque vous avez terminé les réglages **IMPORTANT** : Nous vous suggérons fortement que vous consultiez le manuel de votre transceiver pour vérifier les niveaux d'émission maximum et cyclique recommandés par les fabricants. La plupart des modes numériques sont cycliques de 100% et ne peuvent pas être exécutés à pleine puissance sans endommager votre émetteur. En outre, certains modes (comme PSK - 31) n'ont généralement besoin que de 25 watts ou moins pour établir une communication fiable. Vous pouvez réellement " écraser" d'autres utilisateurs si vous utilisez trop de puissance .

Réglage du son en réception

- La Signalink USB n'utilise pas le contrôle logiciel " ENREGISTREMENT ", de sorte que tous les réglages de niveau audio en réception se font avec la commande en face avant de l'appareil "RX" contrôle de niveau. Un réglage de 50 % est généralement suffisant pour la plupart des installations , mais vous pouvez régler ce contrôle plus haut ou plus bas si nécessaire.
- Si vous trouvez que vous avez trop de réception Audio, ou pas assez, alors vous devrez peut-être ajuster le contrôle du volume de votre TX (ou niveau fixe "AF Sortie " contrôle, si vous utilisez un port de datas ou Port accessoire). Jumper JP2 peut également être installé à l'intérieur de la Signalink pour augmenter le niveau audio de réception (voir la section "Cavaliers spécial " de ce manuel pour plus de détails) .
- Si vous ne pouvez pas résoudre le problème de réception, alors s'il vous plaît voir la Section Dépannage à la fin de ce manuel .

REGLAGES GENERAUX DE L'EMETTEUR

Pratiquement tous les modes numériques exigent que vous éteignez tout Speech Processing ou compression qu'offre votre TX. C'est pour assurer la linéarité HF. vous devez couper votre circuit VOX pour l'utilisation de la Signalink . comme mentionné dans la procédure de réglage du niveau audio , vous pouvez généralement utiliser le mode USB de votre TX pour opérer en modes numériques (LSB pour certains groupes) . Toutefois, si la Signalink USB est connectée à un port datas ou accessoire , vous devrez peut-être sélectionner un mode spécial comme " datas " , " USERS " , " D- USB " ou " D- LSB" (pour n'en nommer que quelques-uns).

Si vous n'êtes pas sûr du mode à utiliser, consultez le manuel de votre transceiver.

- CONTRÔLE ET INDICATEURS DE Signalink usb

Interrupteur d'alimentation – Pour alimenter les circuits d'émission et de réception de la Signalink USB, cet interrupteur ne coupe pas l'alimentation de la carte son intégrée. La carte son de la Signalink USB n'est plus alimentée quand l'ordinateur est arrêté ou lorsque l'alimentation de celui-ci passe en mode veille. Lorsque vous n'utilisez pas la Signalink USB, nous vous suggérons de la désactiver.

Voyant d'alimentation - Ce voyant sera allumé lorsque l'ordinateur est sous tension et que le commutateur Power de la Signalink est enfoncé. Si l'ordinateur passe en mode veille et coupe l'alimentation du port USB, cette LED s'éteint, même si le commutateur d'alimentation de la Signalink est activé .

PTT LED - Ce voyant s'allume uniquement lorsque la Signalink USB transmet.

Contrôle TX - Cette commande permet de régler le niveau de transmission audio qui va au TX, et qui affecte directement le niveau de puissance de sortie RF. Augmentez dans le sens horaire pour plus de puissance, et dans le sens antihoraire pour moins de puissance.

Contrôle RX - Cette commande permet de régler le niveau audio de réception (parfois appelée "Cascade Drive") d'entrer dans l'ordinateur. tournez ce bouton dans le sens horaire pour plus de signal audio et anti-horaire pour moins de signal audio.

Contrôle DLY - Cette commande permet de régler le temps de retombée de la transmission pour le circuit auto PTT de la Signalink USB. Avec le contrôle réglé au minimum l'émetteur restera activé pour environ 15 millisecondes après que la transmission audio ai cessé. Ce réglage convient pour les modes qui nécessitent des temps de retour rapide comme le packet. c'est également la meilleure position pour de nombreux autres modes numériques comme PSK - 31 et MT63. Plus de retard jusqu'à concurrence de quatre secondes peut être sélectionné en tournant le bouton dans le sens horaire. Un délai d' environ deux secondes est suffisant pour la plupart des modes voix tels que EchoLink . Pour le mode CW lent AFSK, vous aurez probablement envie de mettre le retard de retombée entre 500 ms et 1 seconde.

- CAVALIERS SPÉCIAUX –

Le Signalink a trois cavaliers qui peuvent être installés pour fournir plus de niveau audio en émission et en réception, et augmenter la sensibilité de l'unité PTT. Ces cavaliers sont décrits ci-dessous et leur emplacement est représenté sur la Figure 4.

JP2 - Ce cavalier peut être installé pour augmenter le signal d'entrée audio en réception dans la carte son intégrée de la Signalink USB.

JP3 - Ce cavalier peut être installé pour augmenter le signal de sortie audio en émission de la Signalink USB. Avec ce cavalier installé, la Signalink USB peut fournir jusqu'à 2Volts dans 600 ohms. Cela devrait être plus que suffisant pour émettre avec n'importe quel émetteur à pleine puissance. Notez que ce n'est pas nécessaire pour la plupart des transceivers.

JP4 - Ce cavalier peut être installé pour augmenter la sensibilité, d'environ 2 fois, du circuit Auto - PTT de la Signalink USB. Ce n'est pas nécessaire pour les modes digitaux, mais peut augmenter les performances pour les applications vocales (Echolink).

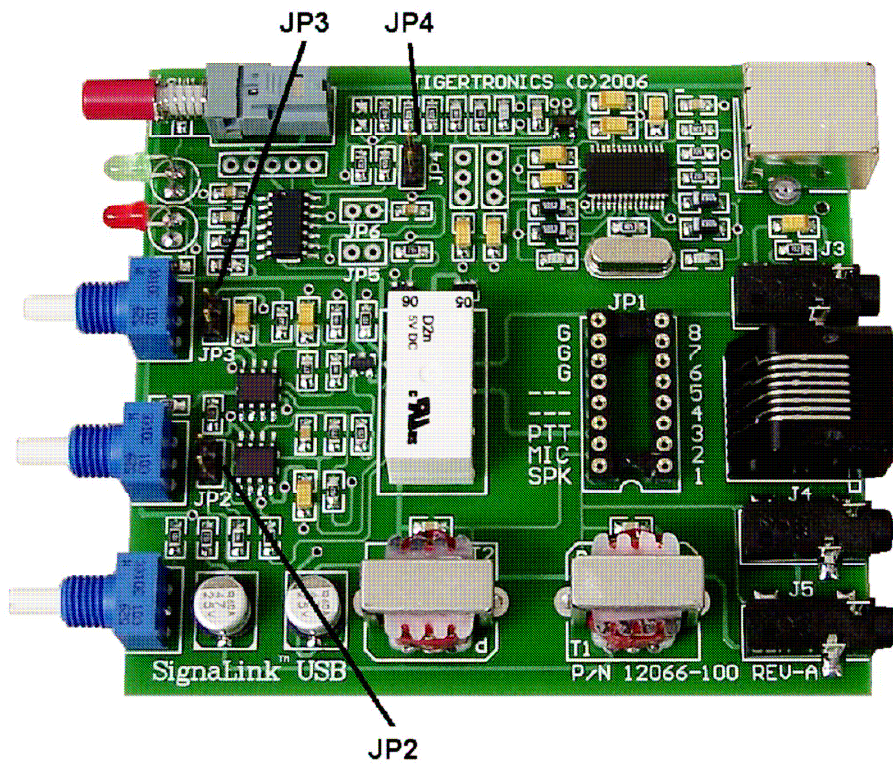

Figure 4 - Emplacement des cavaliers JP2 , JP3 et JP4 .

- VISITE SUR INTERNET –

Si vous avez accès à Internet , s'il vous plaît visitez notre site Web à l'adresse :

<http://www.tigertronics.com>

Notre site contient les dernières nouvelles sur les produits de Tigertronics, des informations de support , et d'autres informations d'intérêt pour tous les Radiomateurs et SWL. C'est aussi la meilleure source pour les logiciels téléchargeables qui fonctionnent avec nos produits. Nous avons aussi tous nos logiciels de distribution et de la documentation disponible pour le téléchargement. Le site est mis à jour souvent, regardez régulièrement pour obtenir les dernières nouvelles et mises à jour .

- SUPPORT TECHNIQUE –

AVANT DE FAIRE APPEL - La grande majorité des problèmes techniques peuvent être résolus avec l'information qui est disponible dans ce manuel et sur le site Web Tigertronics.

Si vous examinez attentivement ces ressources, vous n'aurez probablement jamais besoin d'appeler. S'il vous plaît prenez un certain temps pour lire ce manuel, puis vérifiez les ressources de support en ligne. Assurez-vous que vous avez le logiciel et la documentation la plus récente disponible. Merci.

Si vous rencontrez un problème que vous ne pouvez pas résoudre avec la Signalink (pas logiciel), s'il vous plaît communiquez avec notre personnel de soutien technique au (541) 862-2639.

Ils sont disponibles chaque lundi, mercredi et vendredi, de 13h00-5h00 Heure du Pacifique.

Soyez sûr d'avoir votre équipement disponible pour tester lorsque vous appelez.

S'il vous plaît NE PAS envoyer, par courriel ou par télécopieur vos questions techniques.

Nous nous rendons compte que l'appel est un peu plus cher, mais sera peut être plus efficace en quelques minutes au téléphone qu'en passant des heures de travail !

- DÉCLARATION FCC –

REMARQUE : Cet équipement a été testé et déclaré conforme aux limites d'un appareil numérique de classe B , conformément à la partie 15 des règles de la FCC . Ces limites sont conçues pour fournir une protection raisonnable contre les interférences nuisibles dans une installation résidentielle. Cet équipement peut émettre une énergie de radiofréquence et, s'il n'est pas installé et utilisé conformément aux instructions, peut provoquer des interférences radio communications. Cependant, il n'existe aucune garantie que des interférences ne se produisent pas dans une installation particulière. Si cet équipement provoque des interférences nuisibles à la réception radio ou télévision, qui peuvent être déterminé en mettant l'appareil sous et hors tension, l'utilisateur est encouragé à essayer de corriger l'interférence par l'une des mesures suivantes :

- Réorienter ou déplacer l'antenne de réception .
- Augmenter la distance entre l'équipement et le récepteur .
- Connecter l'équipement à une sortie sur un circuit différent de celui sur lequel le récepteur est connecté .
- Consulter le revendeur ou un technicien radio / TV expérimenté.

Attention: Des changements ou modifications non expressément approuvés par la partie responsable de la conformité pourrait annuler le droit des utilisateurs à utiliser l'équipement.

- CARACTÉRISTIQUES GÉNÉRALES –

Freq Réponse: 100Hz à 10Khz .

Fréquence limite supérieure est intentionnellement limitée par un filtre passe-bas .

Échantillonnage Taille / Rate: 16 Bit , Tous les niveaux standards sont pris en charge jusqu'à 48Khz .

OS d'ordinateur: Windows 98SE/ME/2000/XP Windows Vista / Windows 7

MAC OS 9.1 ou ultérieur

MAC OS X 10.00 ou plus tard

Z Radio In / Out : 600 Ohm (nom) . Niveaux TX / RX sont entièrement réglables pour la compatibilité avec Hi - Z et Connexions radio de Low Z .

Auto -PTT TM Delay: réglable " Hang Time " 30 ms à 3 secondes >

PTT Circuit : Relais 90V 3AMP (max)

Connecteur radio: TX / RX Audio , PTT , GND - RJ-45

RX Audio / Spkr - 3,5 mm Mono

Connecteur PC: USB 1.1/2.0 Compatible

USB standard type "A" Conn Autres connecteurs : Aux . Speaker- 3,5 mm Mono

Boîtier: en aluminium extrudé - 6061T4

Dimensions : 1.6 " x 3.2 " x 3.6 "

Température de fonctionnement : - 30C à +60 C

Procédure d'installation détaillée des jumpers

Si vous ne trouvez pas les paramètres des cavaliers pour votre TX figurant sur le CD de la Signalink CD ou notre site Web, suivez ce guide étape par étape pour installer les cavaliers de votre TX.

Lignes de signaux - Chaque installation nécessite la connexion du Signalink avec au moins trois broches sur la prise Micro du TX, ainsi que sur les ports de données ou connecteur accessoire. Sur le Connecteur Micro les broches sont "entrée micro", "PTT", et "Ground". Sur les ports de données ou Port accessoire, ces mêmes signaux de base sont utilisés, mais ils sont généralement sous un autre nom. Le tableau de la figure 1 montre les signaux MIC communs et leurs équivalents du port data / Accessoires. S'il vous plaît, référez-vous à ce tableau si vous installez le Signalink USB sur un port data ou un Port accessoire.

<u>Mic signal</u>	<u>Data / accessoire Port Signal</u>
PTT (Push-To-Talk)	stand-by, PKS, ou Packet stand-by
Mic / Entrée Mic	TX data, data input, PKD, ou Mod In
AF out/ speaker	RX data, Data Out, RXD, ou RX Audio
PTT Ground	PTT Ground, masse du châssis
Mic GND	GND, GND Mic

Figure 1 – Nom du signal sur port data ou accessoires

Notez que beaucoup de TX ont plusieurs prises de masse (Micro, PTT, etc). La prise de programmation (socket) a plusieurs emplacement masse (G) de connexion pour cette raison. Sur de nombreuses TX le micro, les Connecteurs de données, et accessoires donnent également accès au haut-parleur. Si le speaker audio (ou le signal de données / port accessoire équivalent) n'est pas disponible à partir du connecteur sur votre TX, alors vous aurez besoin d'installer le câble mono fourni de la prise haut-parleur externe ou casque sur votre TX, à la prise SPKR sur le panneau arrière de la Signalink USB. Si ce signal est disponible sur le connecteur, vous vous connecterez plus tard dans cette section.

Avant de procéder à l'installation d'un cavalier, vous devriez vérifier dans votre manuel de radio que la valeur exigée pour la commutation PTT ne dépasse pas la spécification du circuit de chiffrement Signalink. Vérifiez que le PTT se fait par mise à la masse en émission et que le signal PTT ne dépasse pas 3 Ampères à 90V. Cela devrait être dans les notes de toutes les TX modernes mais pourrait être un problème sur certains matériels plus anciens. Si votre TX dépasse les spécifications ou exige un autre arrangement, alors vous devrez utiliser un relais. S'il vous plaît, n'hésitez pas à contacter le support technique si vous avez besoin d'aide avec cela.

Connecteurs de plus de huit Pins - La procédure d'installation du cavalier dans ce manuel est destiné à être utilisé avec des connecteurs radio qui ont 8 broches ou moins. Si vous installez la Signalink sur un port accessoire à 13 broches (actuellement le seul connecteur radio avec plus de huit broches), alors vous aurez besoin d'un câble entièrement assemblé que nous avons, à condition, que vous nous joigniez votre propre connecteur 13 broches que nous monterons sur notre câble non terminé. Dans les deux cas, les paramètres de démarrage et / ou des instructions spéciales pour l'installation du connecteur et cavaliers ont été inclus avec le câble TX. S'il vous plaît, suivez ces instructions à la place de la procédure de ce manuel.

Identifier Emplacements des cavaliers - Identifier les emplacements des cavaliers pour votre TX est un processus en deux étapes. Nous allons d'abord identifier le brochage pour le connecteur du TX, et puis nous allons vérifier que c'est correct. La processus de vérification est très important, car un câblage incorrect pourrait endommager votre équipement. La dernière étape sera de faire un diagramme de câblage en utilisant la figure-2 et d'installer les cavaliers.

- Recherche Brochage - Dans le manuel de votre TX, trouver la page qui identifie le brochage du connecteur Micro, connecteur données (data), ou le connecteur accessoire que vous allez utiliser. Utiliser le manuel, identifier les numéros des broches affectés aux signaux suivants, et les enregistrer ci-dessous. On notera que les signaux disponibles sur ports de données radio et accessoires seront probablement étiquetés différemment de ceux indiqués. S'il vous plaît se référer au tableau de la figure 1 pour les données équivalentes / signaux port accessoire.

____ PTT
____ Entrée Mic
____ Speaker Audio **
____ Mic ground **
____ PTT ground **
____ Terre du châssis **

** Notez que certains TX ont une seule broche de terre.

** Speaker audio n'est pas toujours disponible.

- Vérifiez Pin-out - Cette étape est extrêmement importante puisque tous les fabricants utilisent la même convention de numérotation pour leurs connecteurs. Ceci est particulièrement vrai des TX utilisant un connecteur micro RJ-45. Ce bref processus de vérification pourrait éviter une catastrophe majeure lorsque vous mettez sous tension ! Cette procédure permet de vérifier que les numéros des broches, que vous venez d'identifier dans le manuel du TX, correspondent bien aux numéros figurant sur la prise de programmation (socket). La meilleure façon de le faire est d'utiliser un Multimètre pour vérifier certaines des lignes les plus importantes. Avant de commencer, vous aurez besoin de vous assurer que l'alimentation du TX est stoppée, et qu'il n'y a pas de cavaliers qui sont installés dans JP-1, et que le câble fourni est connecté entre la Signalink et le TX.

Notez que vous ne devriez pas trouver les lignes "brouillées" (brochage mélangé ou inversé). elles seront soit dans le bon ordre ou complètement inversées (broche 1 = 8, 2 = 7, 3 = 6, etc.) Vérifiez d'abord la broche de masse enregistrée plus tôt. Vous pouvez le faire en vérifiant la continuité entre le châssis du TX et les broches numérotées sur la prise de programmation (JP-1). JP-1 est un endroit très pratique pour sonder car il est câblé à 1=1, 2=2, 3=3, etc sur chaque broche du connecteur radio de la Signalink USB. Vous vérifierez les numéros que vous avez enregistrés précédemment dans le manuel TX. Notez que si votre TX a un connecteur micro séparé, il peut y avoir une légère résistance par rapport à la masse du châssis. Toute autre broche de masse devrait être très proche de zéro ohm. Si vous ne pouvez pas obtenir la continuité attendue dans ce test, essayez de vérifier les nombres dans l'ordre inverse (1 = 8, 2 = 7, 3 = 6, etc.) Il serait sans doute très utile de faire une nouvelle table à l'aide des numéros inversés pour éviter les erreurs! Cette étape devrait établir si oui ou non le connecteur du TX est "reverse ordonné" et vous permet de corriger les numéros sur votre table.

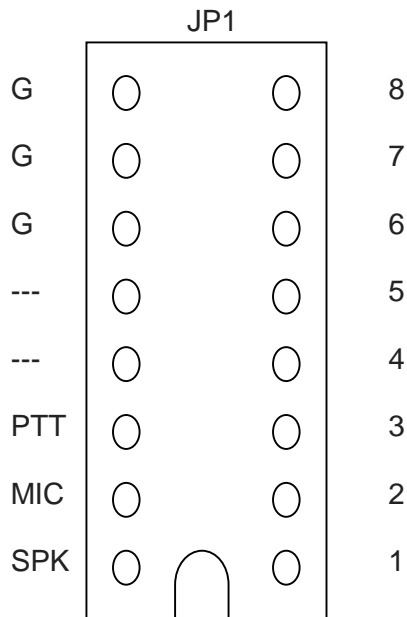

Une fois que vous êtes confiant sur les lignes de masse, vous pouvez passer aux autres broches. Si votre TX fournit une tension pour accessoires, vous pouvez mettre sous tension et utiliser votre multimètre (échelle volts) pour tester la puissance sur la broche appropriée de JP-1. La Signalink USB n'utilise pas l'alimentation du TX, mais cette ligne peut toujours être utilisée à des fins de vérification.

Vous pouvez tester la broche PTT comme suit: d'abord, vérifiez la broche avec votre multimètre (volts). Vous devriez voir une tension sur la broche PTT (5-12v) quand le TX est allumé. Vous devriez être capable de passer en émission en mettant la borne PTT à la masse. Pour des raisons de sécurité, vous devriez mettre à la masse la broche PTT à travers une résistance de faible valeur (100-1000 ohms) au cas où ce ne soit pas la bonne broche ! Soyez sûr que la puissance de votre TX est réglée au minimum et qu'il est relié à une antenne ou à une charge fictive pour réaliser ce test.

Figure 2 - Schéma de câblage Jumper

- Tirer les fils Jumper - Une fois que vous avez vérifié votre plan de câblage et sur du résultat, vous êtes prêt à marquer les lignes de la figure-2 et à dessiner les fils de connexion. Pour ce faire, il vous suffit de tracer une ligne entre les broches sur la gauche de JP-1 (G, PTT, Mic & SPKR) et leur broche appropriée sur le côté droit du diagramme. Pour exemple, tracer une ligne entre la Broche "G" sur la gauche de JP-1 et la ligne que vous avez étiqueté «Ground». La broche "PTT" doit être connectée à la broche que vous avez étiqueté "PTT" et ainsi de suite. Si vous installez la Signalink sur un port datas ou Port accessoire, reportez-vous à la Figure 1 pour les noms de signaux corrects. Un exemple de câblage micro avec les cavaliers pour un Kenwood TS-450 est représenté sur la Figure 3 ci-après.

Si le signal Speaker est disponible sur le connecteur que vous utilisez, vous pouvez essayer de connecter un haut-parleur ou un casque à la broche appropriée sur JP-1 pour voir si vous pouvez entendre le son. Notez que vous n'entendrez rien si la source de haut-parleur est une sortie de niveau bas (Généralement le cas sur les ports datas et accessoires). Il n'est pas facile de tester la ligne micro mais il y aura peu de doute à ce sujet si les autres lignes sont correctes. La principale chose que vous cherchez ici est de déterminer si oui ou non les numéros des connecteurs sont inversées ou pas sur votre TX. Si vous avez des erreurs non résolues, alors vous devriez vérifier à nouveau votre numérotation dans le manuel du TX.

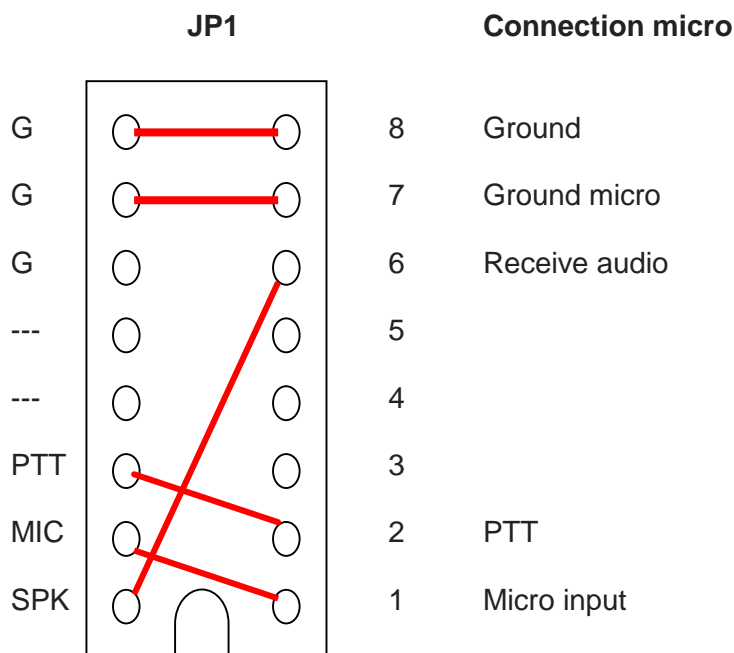

Figure 3 - Exemple de cavalier Schéma fil pour TS-450 Mic

• **NOTE TRES IMPORTANT!** - Vous êtes sur le point d'installer les câbles de liaison. Les fils doivent être 24GA AWG (0.5 mm rigide) ou vous endommagez la prise ! Il serait préférable d'utiliser les fils que nous avons fournis à cet effet pour éviter les dommages.

Installer les fils Jumper - Maintenant que vous savez où les fils de liaison vont aller, tout ce que vous avez besoin de faire est de les installer! La Mise en place des fils de raccordement peut être faite sans outils, mais vous trouverez peut-être plus facile de la faire avec une pince à bec effilé. Si vous utilisez une pince à bec effilé, assurez-vous de saisir le fil près de la fin que vous installez dans la prise. En poussant les fils dans la prise, être très prudent afin de ne pas les plier en arrière ou ils pourraient se briser. Si vous cassez un fil hors de la prise, il n'y a pas moyen de le supprimer. Vous aurez besoin d'installer un nouveau socket ! Cela ne devrait pas être un problème si vous êtes juste un peu prudent.

Une fois que vous avez installé tous les cavaliers, prenez quelques minutes pour les vérifier. Vous devriez avoir le cavalier "SPKR" installé uniquement si vous avez un connecteur Haut-parleur/RX audio disponible sur le TX que vous utilisez. Si ce signal n'est pas disponible (parfois disponible sur la prise micro), alors ce cavalier ne doit pas être installé.

Au lieu de cela, vous aurez besoin d'installer le câble mono fourni entre la prise casque de votre TX et la prise « SPKR » sur le panneau arrière du Signalink USB. Cela va passer le signal haut-parleur du TX dans le Signalink de sorte que l'appareil peut recevoir. Une fois que vous êtes sûr que les cavaliers sont installés correctement, vous pouvez mettre la carte Signalink Circuit USB dans le boîtier.

Dépannage

Si vous ne trouvez pas, listé ici, l'un des problèmes rencontrés, ou si vous ne parvenez pas à résoudre le problème, alors s'il vous plaît se référer au support technique de ce manuel pour savoir comment contacter le Support Technique Personnel.

Le TX ne transmet pas et la led PTT (rouge) de la Signalink USB est éteinte - Vérifiez les points suivants:

- Vérifiez que le voyant PWR (orange) de la Signalink USB est allumé. Si ce n'est pas le cas, Vérifiez votre connexion câble USB à l'ordinateur et à la Signalink.
- Vérifiez que votre programme de communication est configuré pour utiliser la carte son intégrée de la Signalink USB. Le programme devrait avoir "USB Audio CODEC" choisi comme carte son à la fois pour la transmission et la réception.
- Vérifiez que les commandes de volume de lecture de la Signalink USB sont définies selon la procédure «Réglage des niveaux audio». Si elles sont trop faibles, la Signalink USB ne pourra pas transmettre.

Le TX ne transmet pas mais la led PTT de la Signalink est allumée - Si la led PTT de la Signalink USB s'allume mais que le TX ne passe pas émission c'est que vous avez probablement un cavalier mal positionné pour la position PTT sur le connecteur JP-1 (revenir en arrière et vérifiez tous les cavaliers). Si la Signalink est connectée sur un port data ou accessoires de votre TX, c'est que votre TX n'est pas correctement configuré pour utiliser ce port. Consulter le manuel de votre TX et vérifiez que votre TX est en mode correct (USB numérique, etc.)

Le TX transmet mais il n'y a pas de puissance, ou elle est trop faible - La Signalink USB peut fournir suffisamment de niveau audio en émission pour émettre à pleine puissance. Si vous avez réglé la commande de niveau TX au maximum et que vous n'obtenez assez de puissance, vérifiez les points suivants:

- Si vous utilisez une interface CAT pour contrôler votre TX, vous devez désactiver "PTT par le contrôle CAT" (ou une option similaire) dans votre un logiciel de communication, de sorte que la Signalink puisse faire fonctionner le PTT. C'est nécessaire afin d'éviter que le TX cherche à passer en émission par la prise micro lorsque le PTT est commandé par une interface CAT. Remarquez qu'il s'agit d'un problème de conception du TX et n'a absolument rien à voir avec la Signalink.
- Vérifiez que "Power Forward" de votre TX (parfois appelée «puissance RF" ou "Power Carrier») contrôle est réglé au maximum.
- Si la Signalink est connectée à la prise micro de votre TX, essayez d'augmenter la commande Gain micro de votre TX.
- Augmentez le volume de lecture de Windows "Wave".
- Voir la section "Cavaliers spécial" de ce manuel et installer JP3.
Cela va considérablement augmenter le niveau de transmission audio de la Signalink.
Notez que ce n'est pas nécessaire pour la plupart des TX, soyez vraiment sûr que tout le reste est correct avant de faire cela.
- Si la Signalink est connectée à un port accessoire Kenwood 13 broches, c'est que vous avez probablement un cavalier mal positionné pour la position PTT sur le connecteur JP-1. Revérifier le document qui a été fourni avec le câble pour votre TX pour voir si votre TX nécessite un cavalier PTT standard ou le module de diode pour être installé.

Le signal transmis est large ou déformé - C'est généralement le résultat de mauvais réglage de votre TX. Vérifiez que la touche « processor » de votre TX est à l'arrêt. "Power Forward" de votre TX (parfois appelé «puissance RF" ou "Power Carrier») doit être au maximum. Si vous avez réduit ce contrôle pour diminuer votre puissance d'émission, alors vous n'avez pas réglé correctement les niveaux audio, ce qui sature l'étage de modulation de votre TX.

Suivez la procédure "Réglage des niveaux audio" pour corriger ce problème. Si les commandes du TX mentionnées ci-dessus sont correctement définies, essayez de tourner le gain micro, le niveau data ou le gain sur le port accessoire du TX pour voir si cela améliore la qualité du signal. (le Gain des ports data / Accessoire est généralement un réglage dans le menu du TX). Si cela n'a pas d' effet, vérifiez alors les commandes de volume de lecture du logiciel, ou le contrôle du niveau TX de la Signalink USB qui est peut-être réglé à un niveau trop élevé. Voir «Réglage de l'audio Niveaux procédure "pour corriger cela.

Le contrôle TX de la Signalink est près du minimum, mais la puissance d'émission du TX est trop élevé - C'est probablement parce que les réglages du gain micro ou des ports data et accessoires sont trop élevés. Si la Signalink est connectée à la prise micro, essayez de diminuer le gain micro du TX (cela peut aussi affecter le niveau des ports datas / accessoires sur certains TX). Si la Signalink est connectée à un port datas ou accessoires vous devriez trouver dans le menu de votre TX, une option pour régler les niveaux. Notez que certains TX appellent le gain des port datas ou contrôle accessoires "Packet Niveau d'entrée» ou «Packet Gain". Contacter le support technique si vous êtes incapable de résoudre ce problème.

Je n'arrive pas à recevoir - Il existe plusieurs causes possibles à ce problème:

- Le contrôle du niveau RX Signalink USB ou le contrôle du niveau BF du TX est trop faible - Vérifiez que la commande de niveau RX de la Signalink RX est environ à moitié Si vous utilisez le haut parleur du TX (pas le niveau fixe du signal des ports Data / Accy Port), vérifiez que votre volume du TX est également suffisant.

Si toutefois le logiciel de communication ne montre pas de signes de réception Audio (pas de cascade affichée, etc), alors s'il vous plaît examiner les sections "Connexion de l'émetteur» et «Réglage des niveaux audio "de ce manuel.

- Ordinateur trop lent ou incompatible avec le logiciel. Le logiciel n'est pas configuré correctement - Consultez la documentation du programme que vous utilisez et vérifiez que votre ordinateur répond aux exigences minimales. Vérifiez que le programme est correctement configuré (la "USB Audio CODEC» de la Signalink USB devrait être sélectionnée comme carte son). Si tout le reste échoue, essayez d'utiliser un autre programme.

Pourquoi ne puis-je pas recevoir certaines stations - Peu importe la qualité de votre antenne et de votre TX, il y aura toujours certaines stations que vous ne pouvez pas copier (même avec des signaux forts!). Bien que la raison en soit peut-être due à une erreur de l'opérateur (Mauvais mode ou vitesse de transmission, la fréquence de coupure, etc), les problèmes de propagation des ondes radio peuvent souvent vous empêcher de recevoir. Certains modes sont plus sensibles à d'autres. Par exemple, même si généralement le PSK31 fonctionne très bien avec des signaux faibles, les signaux PSK31 parfois forts ne peuvent pas être copiés en raison de multiples problèmes de décalage Doppler selon la propagation. D'autres modes comme le Packet HF et le RTTY ne fonctionnent pas bien avec des signaux faibles et sont sensibles à la propagation par trajets multiples et shift Doppler.

Windows "système Sounds" provoque le passage en émission de la Signalink - Ceci ne se produira pas si vous configurez Windows pour utiliser la carte son de votre ordinateur comme la carte son par défaut. Voir la section "Connexion de l'ordinateur" de ce manuel pour résoudre ce problème.

Réglage de volume du panneau de configuration de Windows n'a aucun effet - Si ce problème se produit, c'est certainement que vous avez mal réglé les commandes de volume pour la carte son. S'il vous plaît revenez à la section "régler les niveaux audio" et portez une attention particulière à la figure 2, où "USB Audio Codec» est sélectionné comme dispositif de mélange.

PLAN GLOBAL DU PRESENT DOCUMENT

Note :	Section 1	Traduction de la notice d'origine de la SIGNALINK USB
	Section 2	Paramétrage avec Windows 7 et 8 (en anglais mais très simple)
	Section 3	Références des câbles
	Section 4	Câblage des jumpers pour tous TX
	Section 4	Cablage spécifique YAESU FT-1000
	Section 6	Références des sockets précablés avec jumpers

Liens : <http://www.soundpacket.org>
<http://hamsoft.ca/pages/mmsstv/sstv-primer.php>
<http://physics.princeton.edu/pulsar/k1jt>
<http://www.qsl.net/w8wn/hscw/papers/hscw-sop.html>

Source : site WEB Tigertronics / Radio33

Notes de F5GVA :

- En traduisant cette notice, je me suis limité à respecter l'esprit rédactionnel d'origine.
- Le but étant, au-delà, de la traduction de regrouper dans un seul document le maximum d'informations sur cette interface.
- Si vous suivez pas à pas cette notice, il faut 15 minutes pour configurer l'interface et le logiciel que vous utilisez. Vous ne devez pas rencontrer de problèmes majeurs avec la Signalink.
- Il se peut qu'avec certains modes et certains TX vous rencontriez des anomalies qui, dans l'ensemble, sont assez simples à régler.
- D'après mon expérience, (Microham III USB, Digibox, Signalink, Rigblaster) la Signalink est la plus universelle des interfaces avec carte son intégrée et peut s'adapter à tous les TX, même les plus anciens. Il vous faudra peut-être réaliser un cordon spécifique.
- Veillez à installer des ferrites clipsables sur l'ensemble des câbles et à raccorder l'ensemble de votre matériel à la terre.
- Je n'ai pas traduit la section concernant Windows Vista/7/8 car les images parlent d'elles-mêmes, il suffit de suivre.
- L'interface et les logiciels les plus courants fonctionnent parfaitement sous Windows 8.1, il suffit de les démarrer en tant qu'administrateur !

73, bons DX

TIGERTRONICS
154 HILLVIEW DRIVE GRANTS PASS OREGON 97527
TEL (541) 474-6700 FAX (541) 474-6703

Notice du 25/09/2012 Rev-E – traduction et compléments : F5GVA mars 2014

Windows 7 / 8 Setup Instructions and General Information

This page contains instructions for configuring the Signalink in the Windows 7 and Windows 8 Operating Systems. For earlier versions of Windows, please see the Signalink printed manual (98SE/ME/2000 and XP), or our [Windows Vista instructions](#).

- [Installing the Signalink USB](#)
- [Program Compatibility & Sample Rate Error](#)
- [Setting the Default Sound Card in Windows](#)
- [Setting the software Playback Levels](#)
- [Setting the software Recording Levels \(Signalink SL-1 and SL-1+ only\)](#)

Installing the Signalink USB

As with previous versions of Windows, the installation of the Signalink USB on the computer is as simple as plugging the Signalink into your computer's USB port. Windows will recognize the Signalink USB's hardware, and after approximately 30 seconds (depending on the speed of your computer), the drivers will be automatically installed by the Operating System. No installation CD, or proprietary software is needed.

Please note that a "New Hardware Found", or "Your hardware is ready to use" type message may not be displayed depending on the speed of your computer, version of Windows, and the way it is configured. There is generally no need to worry if you do not see this message. Simply move on to configuring the sound card in Windows and your communications program, and you'll find that the Signalink's "USB Audio Codec" sound card is available for selection, indicating that the device was successfully installed.

Program Compatibility & Sample Rate Error

We have tested a number of the more popular communication programs in Windows 7 and Windows 8. From the limited testing that we've done and the feedback that we've received, it appears that most programs that work in Windows XP and Vista, also work in Windows 7 and Windows 8. Note that we have tested only the 32 bit versions of Windows 7 and Windows 8. The 64 bit version of Windows 7 and Windows 8 has been used by a number of customers without any trouble, but as with Windows Vista 64, it is not officially supported by us, or our chipset manufacturer.

The standard 11025 Hz sample rate used by most communication programs works just fine in Windows 7 and Windows 8. It does not show any abnormal offset error as it sometimes did with some computers running Windows ME, 2000, and XP. All other standard sample rates also appear to work fine in Windows 7 and Windows 8.

ATTENTION WINDOWS 8 USERS: You will need to first select the "Desktop" charm (tile) in order to follow the instructions below.

Setting the Default Sound Card in Windows

1. As shown in the figure below, right-click the speaker icon located on the Windows Task Bar and select "Sounds".

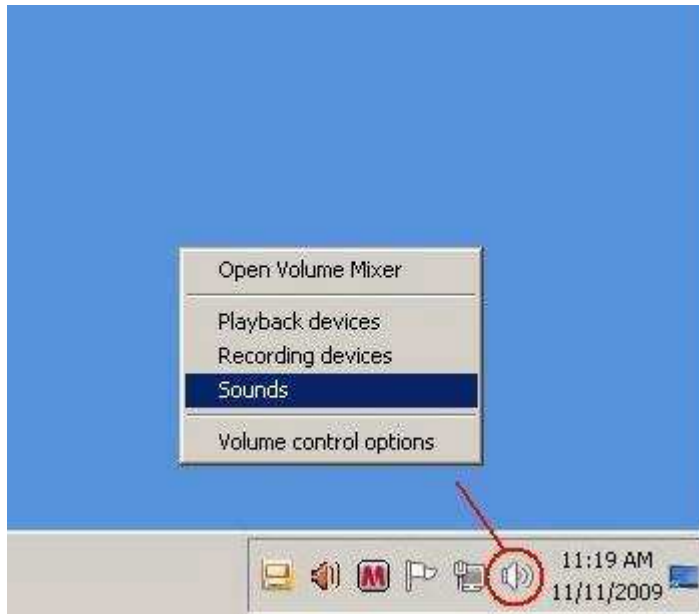

2. In the "Sound" window that opens, select the "Playback" tab as shown below.

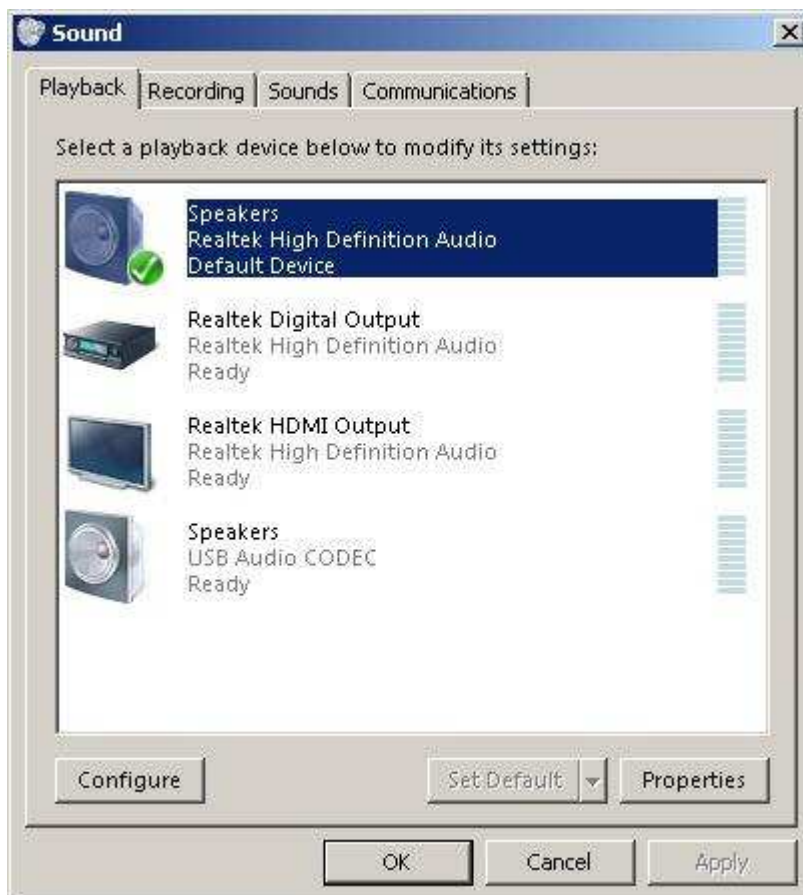

3. In the list of displayed sound cards, select your **computer's sound card** by clicking on it one time. Note that your list of sound cards will likely look different from the sample list shown, so be sure that you select your computer's sound card - **NOT** USB Audio Codec!
4. Click the "Set Default" button to set your computer's sound card as the default card for playback. Your computer's sound card should now have a green check mark next to it as shown in the figure above.

NOTE: If the Signalink's sound card is listed as the "Default Communication Device" (indicated by a green colored telephone handset icon), then if possible, we suggest setting another device (such as a modem) as the Default Communication Device. If this is not possible, then you can leave it set to the Signalink's sound card. We have not noticed any negative affects form doing this.

5. In the "Sound" window, select the "Recording" tab as shown below.



6. In the list of displayed sound cards, select your **computer's microphone** by clicking on it one time.
7. Click the "Set Default" button to set your computer's microphone as the default sound card for recording. Your computer's microphone should now have a green check mark next to it as shown in the figure above. Click OK to keep the changes and close the Window.

Please note that you will not be able to select your computer's microphone as the default if it is disconnected (unplugged). If this is the case with your computer, then you can skip this step. It is not critical and it will not have any affect on the operation of the Signalink.

NOTE: If the Signalink's sound card is listed as the "Default Communication Device" (indicated by a green colored telephone handset icon), then if possible, we suggest setting another device (such as a modem) as the Default Communication Device. If this is not possible, then you can leave it set to the Signalink's sound card. We have not noticed any negative affects from doing this.

Setting the software Playback Levels

NOTE: Do NOT use your communications program's "Set Transmit Levels" ("Transmitter Drive", etc.), or "Set Receive Levels" ("Waterfall Drive", etc.) menus, as these do not seem to work properly in Windows 7 or Windows 8.

1. As shown in the figure below, right-click the speaker icon located on the Windows Task Bar and select "Open Volume Mixer".

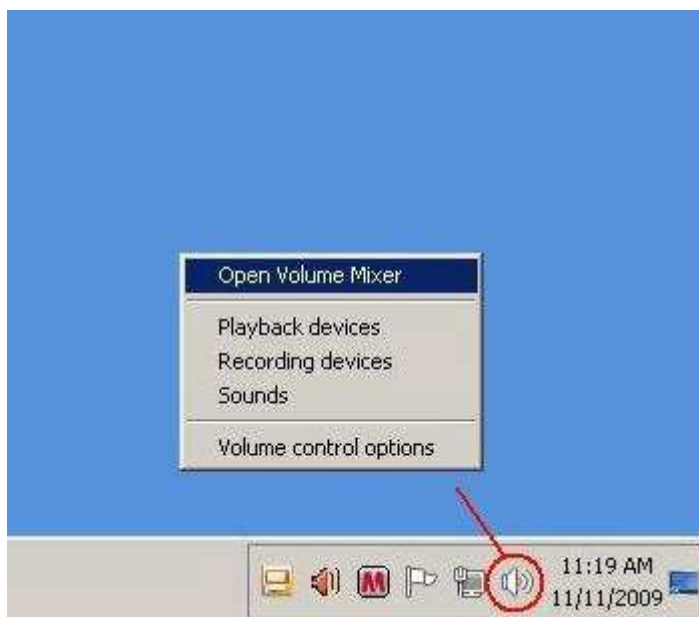

2. In the Volume Mixer window that opens, click the drop-down menu below the speaker icon. If you are using the Signalink USB, then select "Speakers (USB Audio Codec)" as shown below. If you are using the Signalink SL-1 or SL-1+, then you will need to select your computer's sound card since these products do not have a built-in sound card.

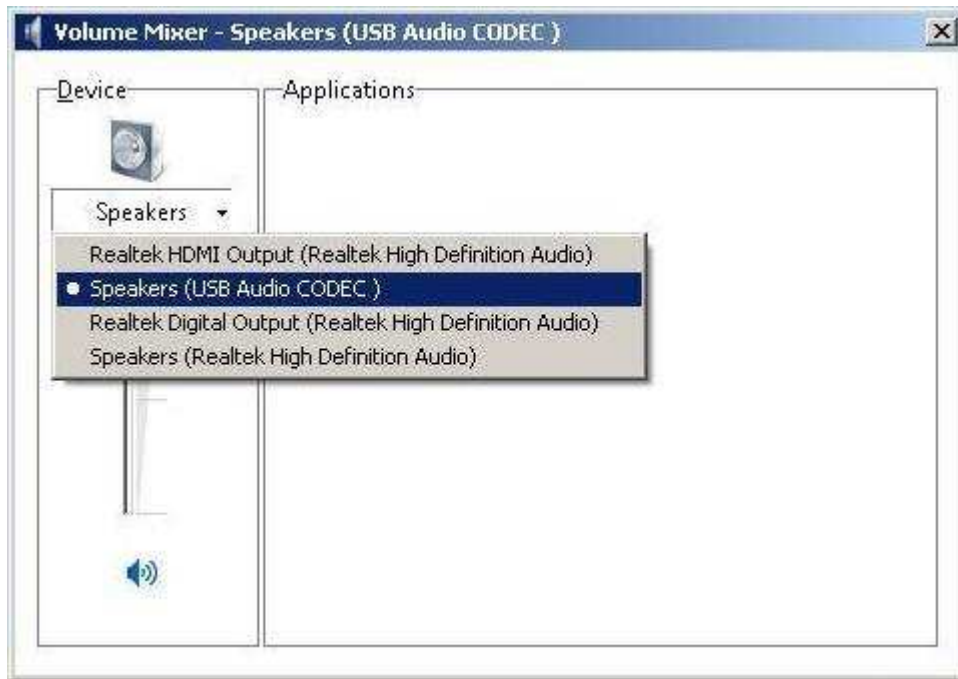

3. You should now see a volume control window similar to the one shown below. Note that the Applications volume control will display the name of your communication program (or something similar), and that it may not be visible unless your program is transmitting. If you do not see the Applications volume control, then you will need to put your program in Transmit and re-open this window.

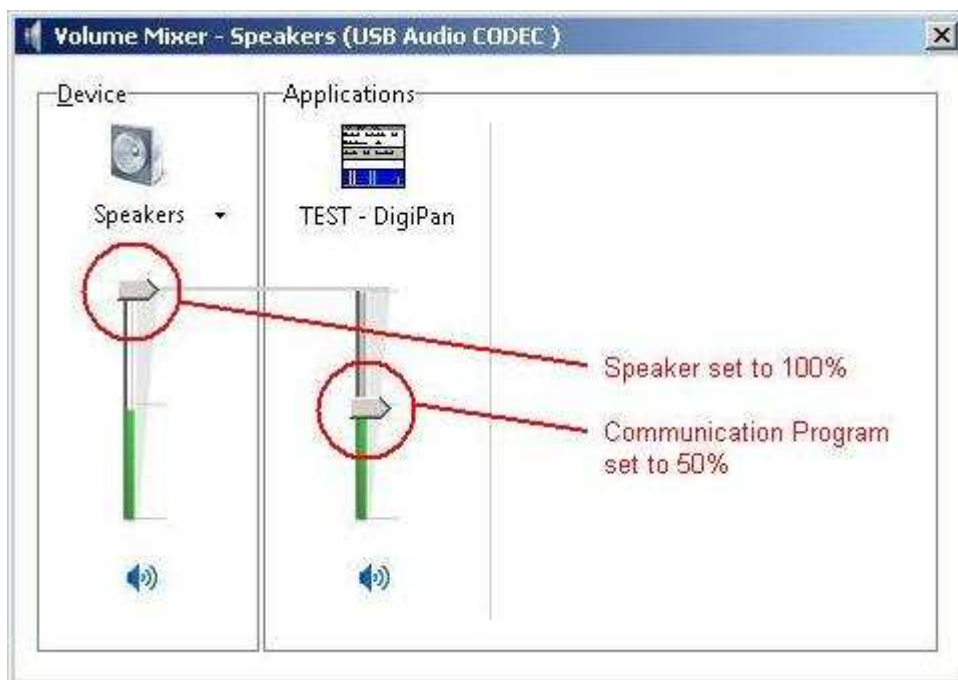

4. If you are using the Signalink USB, then you should adjust the Speakers and Applications controls as shown above. Note that the Speakers control **MUST** be set to 100%, and the Applications control **MUST** be set to 50%. If they are not set correctly, then the Signalink USB's PTT LED will not turn ON, and you will not be able to Transmit.
5. If you are using the Signalink SL-1 or SL-1+, then please note that the "Speakers" and "Applications" controls shown above are the equivalent of the "Master Volume" and the

"Wave" controls referred to in the Signalink SL-1 and SL-1+ manuals. Please refer to the Signalink manual for guidelines on setting these controls.

Setting the software Recording Levels (Signalink SL-1, SL-1+ only)

NOTE: Do NOT use your communications program's "Set Transmit Levels" ("Transmitter Drive", etc.), or "Set Receive Levels" ("Waterfall Drive", etc.) menus, as these do not seem to work properly for Windows 7 or Windows 8.

1. As shown in the figure below, right-click the speaker icon located on the Windows Task Bar and select "Recording Devices".



2. In the Sound window that opens (see figure below), select the "Recording" tab. Click on your computer's Microphone one time to select it, and then click the "Properties" button.



3. In the "Microphone Properties" window that opens, select the "Levels" tab as shown below.

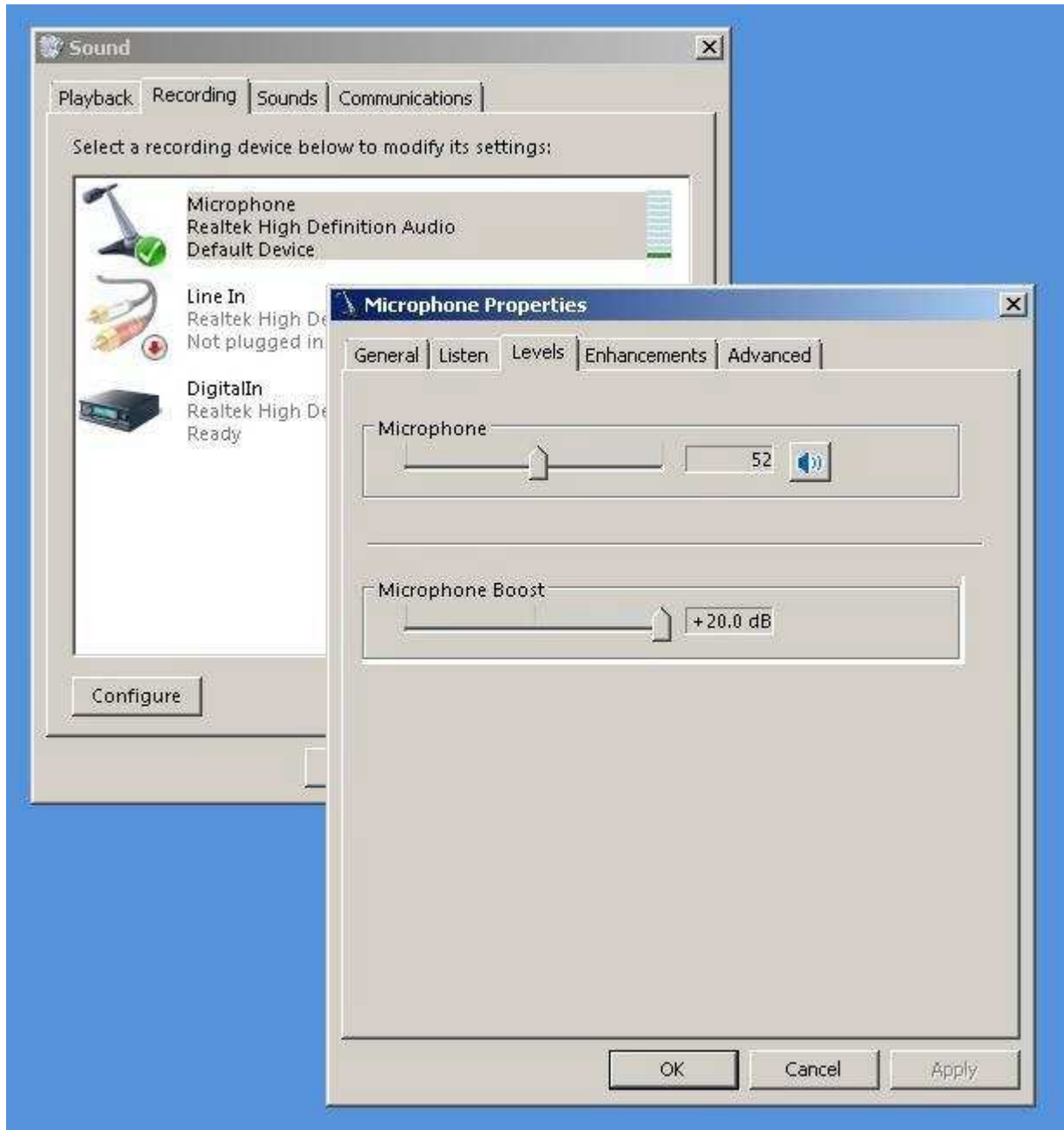

4. You can now adjust the Microphone volume control and Microphone Boost Option (if available). Please refer to the guidelines in the Signalink SL-1 and SL-1+ manuals to adjust the Microphone volume control, and Microphone Boost option. Click OK when done to close the window and save your changes.

REFERENCES DES CABLES

Part Numbers & Options:

Signalink USB Part Numbers (please specify when ordering):

- **SLUSB4R** - For 4-Pin Round Mic Connector
- **SLUSB8R** - For 8-Pin Round Mic Connector
- **SLUSBRJ1** - For RJ-11 Mic Connector
- **SLUSBRJ4** - For RJ-45 Mic Connector
- **SLUSB5PD** - For 5-pin DIN Data / Accessory Port Connector
- **SLUSB8PD** - For 8-pin DIN Data / Accessory Port Connector
- **SLUSB13I** - For ICOM 13-pin DIN Accessory Port Connector
- **SLUSB13K** - For Kenwood 13-pin DIN Accessory Port Connector
- **SLUSB6PM** - For 6-pin mini DIN Data / Accessory Port Connector
- **SLUSBK3** - For the Elecraft K3's rear panel Audio In/Out & PTT jacks
- **SLUSBKX3** - For the Elecraft KX3's Mic and Phones jacks
- **SLUSBHTW** - For various Baofeng, Wouxun and Kenwood HTs including the UV-5R, KG-UV6D, TH-F6A and TH-F7E (click [here](#) for a complete list of supported radios)
- **SLUSBHTY** - For various Yaesu HTs including the FT-60R and VX-8GR (click [here](#) for a complete list of supported radios)
- **SLUSBNC** - Un-terminated cable (bare wires on radio end) for building your own cable

Extra Radio Cables:

NOTE: Mic cables are approximately 18 inches long. Data and Accy Port cables, HT cables, and our un-terminated radio cable are approximately 3 feet long.

- **SLCAB4R** - For 4-Pin Round Mic Connector
- **SLCAB8R** - For 8-Pin Round Mic Connector
- **SLCABRJ1** - For RJ-11 Mic Connector
- **SLCABRJ4** - For RJ-45 Mic Connector
- **SLCAB5PD** - For 5-Pin DIN Data / Accessory Port Connector
- **SLCAB8PD** - For 8-Pin DIN Data / Accessory Port Connector
- **SLCAB13I** - For ICOM 13-Pin DIN Accessory Port Connector
- **SLCAB13K** - For Kenwood 13-Pin DIN Accessory Port Connector
- **SLCAB6PM** - For 6-Pin mini DIN Data / Accessory Port Connector
- **SLCABK3** - For the Elecraft K3's rear panel Audio In/Out & PTT jacks
- **SLCABKX3** - For the Elecraft KX3's Mic and Phones jacks
- **SLCABHTW** - For various Baofeng, Wouxun and Kenwood HTs including the UV-5R, KG-UV6D, TH-F6A and TH-F7E (click [here](#) for a complete list of supported radios)
- **SLCABHTY** - For various Yaesu HTs including the FT-60R and VX-8GR (click [here](#) for a complete list of supported radios)
- **SLCABNC** - Un-terminated cable (bare wires on radio end) for building your own cable

Accessories:

- **Plug & Play Jumper Modules** - Click [here](#) for part numbers and radios supported
- **SLHEAD** - Signalink Programming Header for wiring your own jumper module

Signalink Jumper Settings & Wiring Information For Base & Mobile Radios

Warning: Tigertronics has not verified the accuracy of all of the radio wiring information that is provided here. This information is provided for reference only and is NOT intended to replace the jumper installation procedure in the “Connecting The Radio” section of the Signalink Installation Manual. It is essential that you double-check this information against your radio's manual before doing the actual installation. While it is fairly simple to install the Signalink, it is possible to DAMAGE YOUR RADIO or the Signalink by incorrectly installing it!

Updated: February 11, 2014

IMPORTANT NOTES

- **Signalink USB Users** - The Signalink USB is always powered by the computer's USB jack. When installing the jumpers for the Signalink USB using the settings shown here and in our other documentation, please disregard the PWR jumper (do NOT install it!). All other jumper settings are the same. Note that if you mistakenly install the PWR jumper, it will make no difference in the operation of the unit as this pin is not internally connected.
- **Select The Correct Diagram** - When viewing the jumper settings below, **BE CERTAIN THAT YOU ARE LOOKING AT THE CORRECT DIAGRAM** for the radio connector that you will be using. For any given radio, there are likely to be a different jumper settings for the Mic, Data and Accessory Port connectors.
- **Jumper Wire Color** - The jumper wires in the diagrams below are shown in color for illustrative purposes only. The color of the wires means nothing - they're just easier to see! The actual jumper wires that are included with the Signalink are all the same color and can be used to jumper any signal.
- **RJ-45 Mic Connectors** - There is a lack of standardization in the way that radio manufacturers number their RJ-45 Mic connectors. We have numbered our connector according to the dominant industry standard (as shown below), and all jumper settings shown in our documentation reflect this standard. Icom and Radio Shack follow this standard, but Kenwood, Yaesu and some others do not. All of the jumper settings show below have been corrected as necessary to account for any reversed pin numbering. If your radio is not shown below and you need to

figure out your own jumper settings, then you will need to carefully determine how *your* mic connector is numbered to avoid reversing the connections!

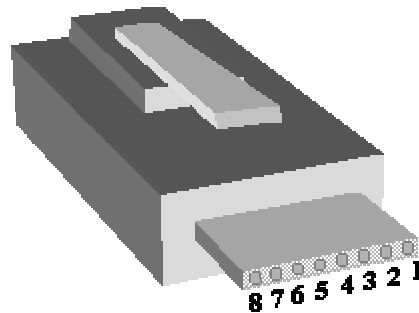

Signalink™, Industry Standard

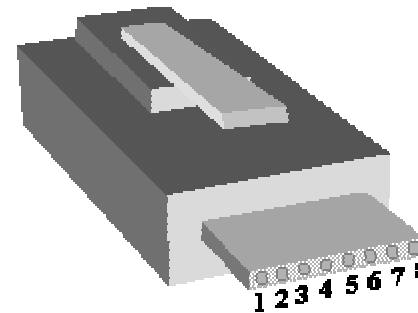

Kenwood, Yaesu, Some Others

- **PTT** - You should verify in your radio manual that the radio PTT requirements do not exceed the specifications of the Signalink keying circuit (please refer to the Signalink manual) and that the PTT line is “Grounded” to make the radio transmit. If your radio exceeds the specifications listed or requires some other keying arrangement, then please contact our Technical Support Staff for suggestions.
 - **POWER** - The Signalink SL-1 and SL-1+ can usually be powered by the Accessory Voltage found on the Mic and Accessory Port connectors of most radios. If power is not shown in the jumper settings for your radio, then consult your radio manual to see if it is available. The Signalink SL-1 and SL-1+ requires **6.75 to 15 VDC** at 13ma (nominal). If this power is not available from your radio, then you will need to power the Signalink SL-1 or SL-1+ externally (see the Signalink manual for details). **Note that the Signalink USB is always powered by the computer, so you can disregard the PWR jumper when installing this unit.**
 - **RECEIVE AUDIO / SPEAKER AUDIO** - Receive Audio is available on the Mic, Data, and Accessory Port connectors of most radios. If Receive Audio is not shown in the jumper settings for your radio, then consult your radio manual to see if it is available. If it is not, then you will need to connect a mono cable between your radio's External Speaker or headphone jack, and the "Speaker" jack on the back of the Signalink. See the Signalink Installation Manual for details.
-

SELECT A MANUFACTURER

NOTE: Please read the "Important Notes" above BEFORE you select your jumper settings. This will save time and may help prevent you from making a mistake that could possibly damage the Signalink or your radio. Note that the Signalink USB does NOT use the PWR jumper wire, so you can disregard this jumper during installation. All other jumper settings are the same.

- [ADI](#) [Alinco](#) [Azden](#) [Drake](#) [Elecraft](#)
[ICOM](#) [JRC](#) [Kenwood](#) [Midland](#) [Radio Shack](#)
[SGC](#) [Ten-Tec](#) [Yaesu](#)

ADI

8-Pin Round Mic Connector (use SLUSB8R, SL1+8R, SL1-8R or SLCAB8R)

JP-1	<u>Pin-out</u>	<u>Radio Models</u>	<u>Notes</u>
	Pin 1 - Mic Input Pin 2 - PTT Pin 3 - N/C Pin 4 - N/C Pin 5 - N/C Pin 6 - Speaker** Pin 7 - N/C Pin 8 - GND	AR-146/147/446	**Speaker audio and power are available on some models. Check your radio manual for availability of these signals and add the appropriate jumpers.

[TOP](#)

ALINCO

8-Pin Round Mic Connector (use SLUSB8R, SL1+8R, SL1-8R or SLCAB8R)

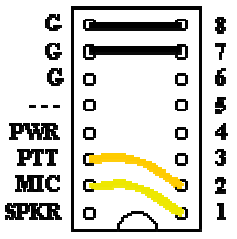
<p align="center">JP-1</p> 	<p><u>Pin-out</u></p> <p>Pin 1 – Mic Input Pin 2 – PTT Pin 3 – N/C Pin 4 – N/C Pin 5 – N/C Pin 6 – N/C** Pin 7 – GND Pin 8 – GND</p>	<p><u>Radio Models</u></p> <p>ALD-24T ALR- 22T/22HT/72T DR-110T/112T DR- 130T/135E/135T DR-150/235T DR- 430T/435E/435T DR-510T/570T DR- 590T/592T/599T DR- 600T/610E/610T DR-620E/620T DX- 70T/70TH/70EH DX-77 DX-SR8T/E</p>	<p><u>Notes</u></p> <p>**Speaker audio and power are available on some models. Check your radio manual for availability of these signals and add the appropriate jumpers.</p>
---	--	---	--

RJ-45 Mic Connector (use SLUSB RJ4, SL1+RJ45, SL1-RJ45 or SLCABRJ4)

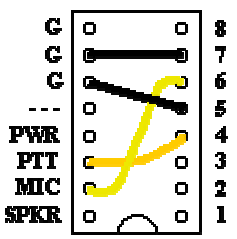
<p align="center">JP-1</p> 	<p><u>Pin-out</u></p> <p>Pin 1 – N/C Pin 2 – N/C Pin 3 – N/C Pin 4 – PTT Pin 5 – Mic GND Pin 6 – Mic Input Pin 7 – GND Pin 8 – N/C</p>	<p><u>Radio Models</u></p> <p>DR-605E/605T</p>	<p><u>Notes</u></p> <p>Speaker audio and power are available on some models. Check your radio manual for availability of these signals and add the appropriate jumpers.</p>
---	--	---	--

AZDEN

8-Pin Round Mic Connector (use SLUSB8R, SL1+8R, SL1-8R or SLCAB8R)

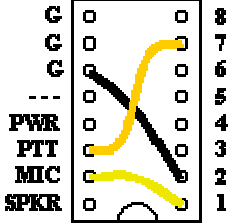
JP-1 	<u>Pin-out</u> Pin 1 – Mic Input Pin 2 – GND Pin 3 – N/C Pin 4 – N/C Pin 5 – N/C Pin 6 – N/C Pin 7 – PTT Pin 8 – N/C	<u>Radio Models</u> PCS 5000/6000 PCS 7000	<u>Notes</u> Speaker audio and power are available on some models. Check your radio manual for availability of these signals and add the appropriate jumpers.
--	---	---	---

[TOP](#)

DRAKE

4-Pin Round Mic Connector (use SLUSB4R, SL1+4R, SL1-4R or SLCAB4R)

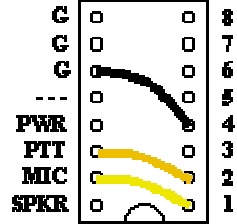
JP-1 	<u>Pin-out</u> Pin 1 – Mic Input Pin 2 – PTT Pin 3 – N/C Pin 4 – GND	<u>Radio Models</u> TR-7/22/33 UV-3	<u>Notes</u> Power is not available on this connector, so you will need to use external power for the Signalink Model SL-1+.
---	---	--	--

[TOP](#)

Elecraft

8-Pin Round Mic Connector (use SLUSB8R, SL1+8R, SL1-8R or SLCAB8R)

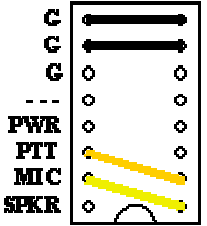
<p align="center">JP-1</p> 	<p><u>Pin-out</u> Pin 1 - Mic Pin 2 - PTT Pin 3 - NC Pin 4 - NC Pin 5 - NC Pin 6 - +5VDC Pin 7 - GND Pin 8 - GND</p>	<p><u>Radio Models</u> K2 K3</p>	<p><u>Notes</u> The Mic jack on the K2 can be wired a number of different ways, so before installing the jumper wires, you MUST verify that the pin-out of your K2 matches that shown here. Sufficient power is not available on this connector, so you will need to use external power for the SignalLink Model SL-1+.</p>
---	---	---	--

Elecraft K3 rear panel Audio In, Audio Out and PTT connectors (use SLUSBK3, SL1+K3, or SLCABK3)

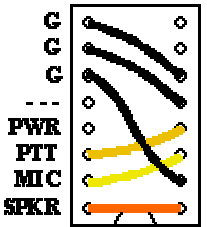
<p align="center">JP-1</p> 	<p><u>Pin-out</u> Pin 1 - SPKR Pin 2 - GND Pin 3 - Mic Pin 4 - PTT Pin 5 - GND Pin 6 - GND Pin 7 - NC Pin 8 - NC</p>	<p><u>Radio Models</u> K3 only</p>	<p><u>Notes</u> Some customers have found that the K3's "Line In" gain (menu setting) is set to zero by default, thereby resulting in no power output when transmitting. If you experience this problem, then please consult your radio manual for instructions on turning up this control. Note that the K3 also has a menu setting for the "Line Out" level, which can be turned up if needed to increase the RX Audio going into the SignalLink.</p>
--	---	--	---

Elecraft KX3 Mic connector (use SLUSBKX3, SL1+KX3, or SLCABKX3)

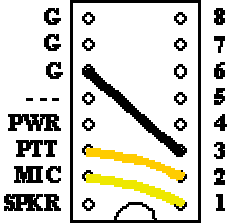
<p style="text-align: center;">JP-1</p>  <th data-bbox="414 177 689 1209"><p><u>Pin-out</u></p><p>Pin 1 - Mic Pin 2 - PTT Pin 3 - GND Pin 4 - NC Pin 5 - NC Pin 6 - NC Pin 7 - NC Pin 8 - NC</p><th data-bbox="689 177 981 1209"><p><u>Radio Models</u></p><p>KX3 only</p><th data-bbox="981 177 1648 1209"><p><u>Notes</u></p><p>Two cable connections are required from the Signalink to the Elecraft KX3 as follows:</p><p>Connect the RJ-45 end of the SLCABKX3 radio cable to the Signalink's "Radio" connector.</p><p>Connect the 4-pin right-angle TRRS plug to the KX3's "Mic" jack, being sure to fully insert the plug.</p><p>Connect the supplied right-angle mono audio cable between the Signalink's "SPKR" jack, and the KX3's "Phones" jack. Be sure that both plugs are fully inserted.</p><p>KX3 Radio Settings:</p><ol style="list-style-type: none">1 - The "Mic Bias" setting in the KX3's menu system should be turned OFF if you are using jumper wires. This setting can be left ON if you are using our SLMODKX3 jumper module as it has a built-in DC blocking capacitor.2 - The "Mic Btn" setting should be set to either "PTT", or "PTT Up.Dn."3 - We recommend turning the KX3's "Audio Effects" feature OFF, as it will likely cause receive problems during digital operation.</th></th></th>	<p><u>Pin-out</u></p> <p>Pin 1 - Mic Pin 2 - PTT Pin 3 - GND Pin 4 - NC Pin 5 - NC Pin 6 - NC Pin 7 - NC Pin 8 - NC</p> <th data-bbox="689 177 981 1209"><p><u>Radio Models</u></p><p>KX3 only</p><th data-bbox="981 177 1648 1209"><p><u>Notes</u></p><p>Two cable connections are required from the Signalink to the Elecraft KX3 as follows:</p><p>Connect the RJ-45 end of the SLCABKX3 radio cable to the Signalink's "Radio" connector.</p><p>Connect the 4-pin right-angle TRRS plug to the KX3's "Mic" jack, being sure to fully insert the plug.</p><p>Connect the supplied right-angle mono audio cable between the Signalink's "SPKR" jack, and the KX3's "Phones" jack. Be sure that both plugs are fully inserted.</p><p>KX3 Radio Settings:</p><ol style="list-style-type: none">1 - The "Mic Bias" setting in the KX3's menu system should be turned OFF if you are using jumper wires. This setting can be left ON if you are using our SLMODKX3 jumper module as it has a built-in DC blocking capacitor.2 - The "Mic Btn" setting should be set to either "PTT", or "PTT Up.Dn."3 - We recommend turning the KX3's "Audio Effects" feature OFF, as it will likely cause receive problems during digital operation.</th></th>	<p><u>Radio Models</u></p> <p>KX3 only</p> <th data-bbox="981 177 1648 1209"><p><u>Notes</u></p><p>Two cable connections are required from the Signalink to the Elecraft KX3 as follows:</p><p>Connect the RJ-45 end of the SLCABKX3 radio cable to the Signalink's "Radio" connector.</p><p>Connect the 4-pin right-angle TRRS plug to the KX3's "Mic" jack, being sure to fully insert the plug.</p><p>Connect the supplied right-angle mono audio cable between the Signalink's "SPKR" jack, and the KX3's "Phones" jack. Be sure that both plugs are fully inserted.</p><p>KX3 Radio Settings:</p><ol style="list-style-type: none">1 - The "Mic Bias" setting in the KX3's menu system should be turned OFF if you are using jumper wires. This setting can be left ON if you are using our SLMODKX3 jumper module as it has a built-in DC blocking capacitor.2 - The "Mic Btn" setting should be set to either "PTT", or "PTT Up.Dn."3 - We recommend turning the KX3's "Audio Effects" feature OFF, as it will likely cause receive problems during digital operation.</th>	<p><u>Notes</u></p> <p>Two cable connections are required from the Signalink to the Elecraft KX3 as follows:</p> <p>Connect the RJ-45 end of the SLCABKX3 radio cable to the Signalink's "Radio" connector.</p> <p>Connect the 4-pin right-angle TRRS plug to the KX3's "Mic" jack, being sure to fully insert the plug.</p> <p>Connect the supplied right-angle mono audio cable between the Signalink's "SPKR" jack, and the KX3's "Phones" jack. Be sure that both plugs are fully inserted.</p> <p>KX3 Radio Settings:</p> <ol style="list-style-type: none">1 - The "Mic Bias" setting in the KX3's menu system should be turned OFF if you are using jumper wires. This setting can be left ON if you are using our SLMODKX3 jumper module as it has a built-in DC blocking capacitor.2 - The "Mic Btn" setting should be set to either "PTT", or "PTT Up.Dn."3 - We recommend turning the KX3's "Audio Effects" feature OFF, as it will likely cause receive problems during digital operation.
--	---	--	---

ICOM

4-Pin Round Mic Connector (use SLUSB4R, SL1+4R, SL1-4R or SLCAB4R)

JP-1	<u>Pin-out</u>	<u>Radio Models</u>	<u>Notes</u>
	Pin 1 – Mic Input Pin 2 – PTT Pin 3 – N/C Pin 4 – GND	IC-22/202/215 IC-245/280/402/502 IC-551 IC-701	Power is not available on this connector, so you will need to use external power for the Signalink Model SL-1+.

8-Pin Round MIC Connector (use SLUSB8R, SL1+8R, SL1-8R or SLCAB8R)

IMPORTANT: This diagram is for the MIC JACK only. If the Signalink is attached to your radio's 8-pin Accessory Port, then please see the diagram below under "8-pin DIN Accessory Port Connector".

JP-1	<u>Pin-out</u>	<u>Radio Models</u>	<u>Notes</u>
	Pin 1 – Mic Input Pin 2 – N/C** Pin 3 – N/C Pin 4 – N/C Pin 5 – PTT Pin 6 – GND Pin 7 – GND Pin 8 – Speaker**	IC-22U/25/27/28 IC-37A/38A/375 IC-45/47/48 IC-228/229/251AE IC-255/260/271/290 IC-471/475/490 IC-505/551/560/575 IC-707/718/720/725/726 IC-728/729/730/735 IC-736/737/738 IC-740/745 IC-746/746PRO IC-751 IC-756/756PRO IC-756PROII/PROIII	**Speaker audio (usually Pin #8) and power (usually Pin #2) are available on some models. Check your radio manual for availability of these signals and add the appropriate jumpers.

		IC-761/765/775/781 IC-820H/901/910 IC-1201/1271/1275 IC-2400/2500 IC-3200/3210/3220/3230 IC-7400/7600/7700/7800	
--	--	--	--

RJ-45 Mic Connector (use SLUSBRJ4, SL1+RJ45, SL1-RJ45 or SLCABRJ4)

<p style="text-align: center;">JP-1</p>	<p><u>Pin-out</u> Pin 1 – +8V** Pin 2 – N/C Pin 3 – Speaker** Pin 4 – PTT Pin 5 – GND (mic) Pin 6 – Mic Input Pin 7 – GND Pin 8 – N/C</p>	<p><u>Radio Models</u> IC-207H**/208H** IC-281A/281E/281H IC-703/706/706MKII IC-2000 IC-2100H**/2200H** IC-2300H** IC-2700**/2720H** IC-2800**/2820** IC-7000** IC-V8000** ID-800H** ID-880**</p>	<p><u>Notes</u> **Speaker audio and power are available on some models. Check your radio manual for availability of these signals and add the appropriate jumpers. **Speaker Audio is NOT available on the Mic jack of this radio.</p>
--	--	--	--

6-pin Mini DIN Data Port Connector (use SLUSB6PM, SL1+6PMD or SLCAB6PM)

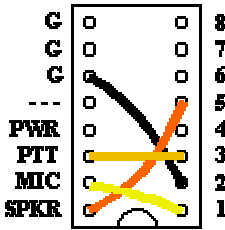
JP-1	<u>Pin-out</u>	<u>Radio Models</u>	<u>Notes</u>
	Pin 1 – Data In Pin 2 – Ground Pin 3 – PTT Pin 4 – 9600 Out Pin 5 – 1200 Out Pin 6 – Squelch	IC-207H/208H IC-2720H IC-2800** IC-2820 IC-703**/706MKIIG** IC-746PRO** IC-7000** IC-7100 IC-7400 IC-910H## ID-880 IC-9100	<p>For special signals requiring un-filtered "discriminator" audio, you will need to move the "SPKR" jumper to pin #4 (9600 baud output). Note that some newer radios do NOT provide this output, so this may not apply to your radio.</p> <p>Power is not available on any 6-pin mini DIN Data Port, so you will need to use external power for the Signalink Model SL-1+.</p> <p>**IC-703 - If you are using the Data Port on this radio, then you must set menu #36 to "1200".</p> <p>**IC-706MKIIG - If you are using the Data Port on this radio, then you must set menu #29 to "1200".</p> <p>**IC-746PRO / IC-7000 - Some users have reported that this radio has a very sensitive Data Port, making power adjustments with the Signalink USB's TX knob somewhat touchy. If this is the case with your radio, then please click here for a simple solution to this problem.</p> <p>**Mic audio is NOT muted on this radio.</p> <p>##You will need to connect the Signalink to the "Main" data port connection on this radio (not the "Sub" port).</p>

8-pin DIN Accessory Port Connector (use SLUSB8PD, SL1+8PD or SLCAB8PD)

IMPORTANT: This diagram is for the ACCY PORT only. If the SignalLink is attached to your radio's 8-pin Round Mic Jack, then please see the diagram above under "8-Pin Round MIC Connector".

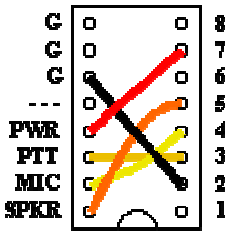
JP-1	<u>Pin-out</u>	<u>Radio Models</u>	<u>Notes</u>
	<p>Pin 1 - RTTY or N/C Pin 2 - Ground Pin 3 - Send Pin 4 - Mod In Pin 5 - AF Out Pin 6 - Squelch Pin 7 - +13.8V Pin 8 - ALC</p>	<p>IC-275A IC-575A/H IC-707 IC-725/726 IC-728/729 IC-735/736/737/738 IC-7400 IC-746** IC-746PRO** IC-756 / 756PRO IC-756PROII / III IC-761/765 IC-775/775DSP IC-781 IC-7600/7700/7800 IC-820H/821H IC-910H IC-M600 IC-M700PRO IC-M710 IC-M802</p>	<p>IC-756PRO users should use digital mode "D-USB" or "D-LSB".</p> <p>**Some customers have reported that the IC-746 (early model only) does NOT mute the Mic when keyed from the Accy Port. If this is the case with your radio, then you will need to turn the radio's Mic Gain down and/or unplug the microphone.</p> <p>**Due to the design of the IC-746PRO, this jack does NOT support VHF operation. If you want to operate both HF and VHF, then you'll need to use the 6-pin mini-DIN Data Port instead.</p> <p>**IC-746PRO users should use "USB/LSB Data" mode (not regular USB/LSB).</p> <p>IC-820H users need to set the Modulation Input Sensitivity switch to "Low", and the Baud Rate Selection switch to "AMOD".</p>

13-pin DIN Accessory Port Connector (use SLUSB13I, SL1+13PI or SLCAB13I)

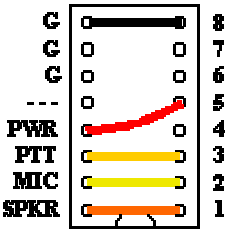
JP-1 	<u>Pin-out</u> Tigertronics manufactures a special cable for ICOM 13-pin Accessory Ports. If you would like to build your own 13-pin cable (not recommended!), please contact our Technical Support Staff for pin-out and wiring information.	<u>Radio Models</u> IC-703 IC-706/706MKII IC-706MKIIG IC-718** IC-970 IC-7000** IC-7100** IC-7200 IC-7410 IC-9100	<u>Notes</u> For VHF operation on the IC-706 and IC-706MKII you will need to move the PTT jumper to Pin #4. For VHF/UHF operation on the IC-706MKIIG and IC-7000, you should turn the following menu item to OFF: Item #30 for IC-706MKIIG Item #20 for IC-7000 This will force the radio to use the same PTT pin for all bands so you will not need to change the Signalink's jumper settings. **The IC-718 does NOT mute the Mic jack when using the 13-pin Accy Port, so you will need to turn the Mic Gain down. **The IC-7000 does NOT mute the Mic jack when using the 13-pin Accy Port, so you will need to turn the Mic Gain down, or use the 6-pin Mini Din Data Port instead. **Some customers have reported that the new IC-7100 doesn't mute the microphone jack, so you will need to turn the Mic Gain down, or use the 6-pin Mini Din Data Port instead.
--	---	--	---

24-pin DIN Accessory Port Connector - Tigertronics does not manufacture a cable for the ICOM 24-pin Accessory Port connector, but you can easily build one using our un-terminated radio cable (p/n SLCABNC). To build your cable, simply wire it straight-through for pin numbers 1-8 (Pin #1 to Pin #1, Pin #2 to Pin #2, etc.). Note that your cable **MUST** be wired straight-through or the jumper settings shown below will **NOT** work, and you might **DAMAGE YOUR RADIO OR THE SIGNALINK!**

<p style="text-align: center;">JP-1</p>	<p><u>Pin-out</u> Pin 1 - NC Pin 2 - +13.8V Pin 3 - PTT Pin 4 - AF Out Pin 5 - Mic Input Pin 6 - NC Pin 7 - NC Pin 8 - GND Pins 9-24 NC</p>	<p><u>Radio Models</u> IC-251AE IC-730/751</p>	<p><u>Notes</u> Pins marked as "NC" are not used by the Signalink, but might be connected internally inside the radio.</p>

[TOP](#)

Japan Radio Company

8-Pin Round Mic Connector (use SLUSB8R, SL1+8R, SL1-8R or SLCAB8R)

<p style="text-align: center;">JP-1</p>	<p><u>Pin-out</u> Pin 1 - N/C Pin 2 - N/C Pin 3 - N/C Pin 4 - +9V Pin 5 - GND Pin 6 - PTT Pin 7 - Mic GND Pin 8 - Mic Input</p>	<p><u>Radio Models</u> JST-145/245</p>	<p><u>Notes</u></p>

[TOP](#)

KENWOOD

4-Pin Round Mic Connector (use SLUSB4R, SL1+4R, SL1-4R or SLCAB4R)

JP-1	<u>Pin-out</u>	<u>Radio Models</u>	<u>Notes</u>
	Pin 1 – Mic Input Pin 2 – PTT Pin 3 – GND Pin 4 – Mic GND	TR-7200A TR-7400A TR-7500 TS-120S/130S/180S TS-511S/520/530 TS-600/700/820/830	Power is not available on this connector, so you will need to use external power for the SignalLink Model SL-1+.

8-Pin Round Mic Connector (use SLUSB8R, SL1+8R, SL1-8R or SLCAB8R)

JP-1	<u>Pin-out</u>	<u>Radio Models</u>	<u>Notes</u>
	Pin 1 – Mic Input Pin 2 – PTT Pin 3 – N/C Pin 4 – N/C Pin 5 – 8 VDC** Pin 6 – Speaker** Pin 7 – Mic GND Pin 8 – GND	TM-201/211/221/231 TM-241/2530/2550 TM-321/331/3530/401 TM-421/431/441/521 TM-531/541/621/631 TM-701/721/731 TM-2570 TR-50/751/851 TS-50/60/140/430/440 TS-450/570/590 TS-660/670/680 TS-690/701/711 TS-780/790/811/850 TS-870/930/940/950 TS-990/2000 TW-4000/4100	**Speaker audio and power are available on some models. Check your radio manual for availability of these signals and add the appropriate jumpers.

RJ-45 Mic Connector (use SLUSBRJ4, SL1+RJ45, SL1-RJ45 or SLCABRJ4)

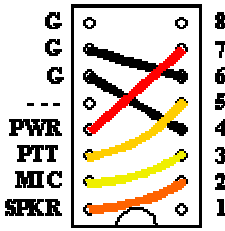
<p style="text-align: center;">JP-1</p> 	<p><u>Pin-out</u></p> <p>Pin 1 – NC Pin 2 – Speaker** Pin 3 – Mic Pin 4 – GND Pin 5 – PTT Pin 6 – GND Pin 7 – +8V** Pin 8 – NC</p>	<p><u>Radio Models</u></p> <p>TK-7102H TM-251/255/261/271/281 TM-451/455/461/641/642 TM-732/733/741/742 TM-941/942 TM-D700/700A TM-D710/710A/E TM-G707 TM-V708 TM-V7A/V71A TS-480HX/SAT</p>	<p><u>Notes</u></p> <p>**Speaker audio and power are available on some models. Check your radio manual for availability of these features and add the appropriate jumpers.</p>
--	--	--	---

6-pin Mini DIN Data Port Connector (use SLUSB6PM, SL1+6PMD or SLCAB6PM)

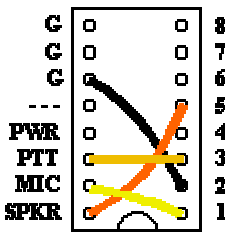
<p style="text-align: center;">JP-1</p> 	<p><u>Pin-out</u></p> <p>Pin 1 – Data In Pin 2 – Ground Pin 3 – PTT Pin 4 – 9600 Out Pin 5 – 1200 Out Pin 6 – Squelch</p>	<p><u>Radio Models</u></p> <p>TM-251/255 TM-271**/271A** TM-451/455 TM-D700/700A TM-D710/710A/E TM-G707 TM-V708 TM-733A TM-V7/V7A/V71A TS-480HX/SAT</p>	<p><u>Notes</u></p> <p>For special signals requiring un-filtered "discriminator" audio, you will need to move the "SPKR" jumper to pin #4 (9600 baud output). Note that some newer radios do NOT provide this output, so this may not apply to your radio.</p> <p>Power is not available on any 6-pin mini DIN Data Port, so you will need to use external power for the Signalink Model SL-1+.</p> <p>**Only European models of the TM-271 and TM-271A have the 6-pin mini-DIN Data Port. All other models will need to use the RJ-45 Mic cable.</p>
---	---	---	--

13-pin DIN Accessory Port Connector (use SLUSB13K, SL1+13PK or SLCAB13K) Our 13-pin cable works with ALL Kenwood radio's that have a 13-pin Accessory Port, however there are two possible jumper settings. If your radio is not listed in Figure 1 or Figure 2, then you will need to try both jumper settings to determine which PTT configuration your radio requires. We suggest that you try the settings in Figure 1 first. **Your radio will NOT be damaged if you install the PTT jumper using the wrong configuration - you just won't be able to transmit!** After you have installed the jumpers, be sure to set the sound card audio levels as outlined in the Signalink manual. If you do not set the levels correctly, then the Signalink may not transmit, and you might mistake the problem for incorrect jumper settings. Note that external power is required for the Signalink Model SL-1+.

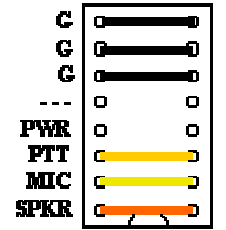
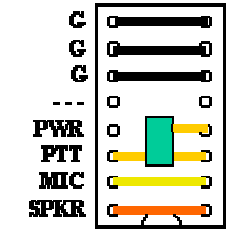
Figure 1	Figure 2	Notes
 <p>This configuration is the most common and works with early Kenwood radios such as the TS-140, TS-450S, TS-850, TS-870 and TS-950. Some newer radios such as the TS-570D, TS-590S, TS-990 and TS-2000/X also use these settings.</p>	 <p>This configuration is less common and is used by some newer radios (TS-690 for example) and some older radios such as the TS-440. These settings are identical to those in Figure 1, except for the PTT jumper, which has been replaced by a diode module (supplied with cable).</p>	<p>TS-2000 users should set menu item 50E to Main, and 50F to 1200 Baud. Menu 50B can be used to increase the radio's power output if it is too low, and menu 50C can be used to adjust the Receive Audio level.. We suggest that you change these menu items even if they already appear to be set correctly (set 50F to 9600, and then back to 1200, etc.).</p> <p>TS-570 users should set Menu #33 to 1 or 2 (a setting of zero will result in no transmit power). Menu #34 should be set at 4-5 and can be increased to provide more Receive Audio if needed.</p> <p>TS-940 users need to use the jumper settings shown in figure 1, except for the PTT jumper. The PTT jumper should be connected to pin #4 instead of pin #3.</p> <p>TS-440 users please note that your radio's Mic Gain control will affect your power output. We suggest setting this control to 50% and then adjust it as needed so that the Signalink's TX knob can be used to adjust the power output properly.</p>

MIDLAND

4-Pin Round Mic Connector (use SLUSB4R, SL1+4R, SL1-4R or SLCAB4R)

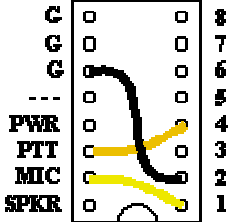
JP-1 	<u>Pin-out</u> Pin 1 – Mic Input Pin 2 – GND Pin 3 – N/C Pin 4 – PTT	<u>Radio Models</u> 13-510	<u>Notes</u> Power is not available on this connector, so you will need to use external power for the SignalLink Model SL-1+.
--	---	--------------------------------------	---

[TOP](#)

RADIO SHACK

RJ-45 Mic Connector (use SLUSBRJ4, SL1+RJ45, SL1-RJ45 or SLCABRJ4)

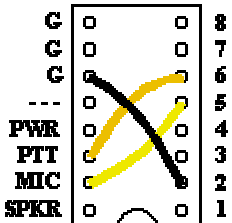
JP-1 	<u>Pin-out</u> Pin 1 – N/C Pin 2 – GND Pin 3 – N/C Pin 4 – N/C Pin 5 – Mic Input Pin 6 – PTT Pin 7 – N/C Pin 8 – N/C	<u>Radio Models</u> HTX-212 HTX-242	<u>Notes</u> Speaker audio and power are available on some models. Check your radio manual for availability of these signals and add the appropriate jumpers.
---	---	--	---

[TOP](#)

SGC

8-Pin Round Mic Connector (use SLUSB8R, SL1+8R, SL1-8R or SLCAB8R)

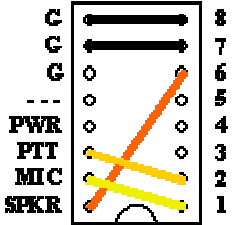
JP-1 	<u>Pin-out</u> Pin 1 – Mic Pin 2 – PTT Pin 3 – NC Pin 4 – NC Pin 5 – NC Pin 6 – RX Audio Pin 7 – Mic GND Pin 8 – GNC	<u>Radio Models</u> SGC-2020	<u>Notes</u> Power is not available on this connector, so you will need to use external power for the Signalink Model SL-1+.
--	---	--	--

[TOP](#)

TEN-TEC

4-Pin Round Mic Connector (use SLUSB4R, SL1+4R, SL1-4R or SLCAB4R)

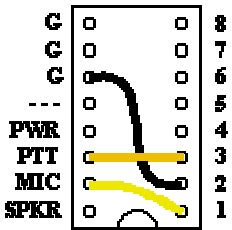
JP-1 	<u>Pin-out</u> Pin 1 – Mic Input Pin 2 – GND Pin 3 – PTT Pin 4 – N/C	<u>Radio Models</u> Omni VI Pegasus Scout	<u>Notes</u> These jumper settings work with most Ten-Tec Mic jacks (not just the Pegasus). However you should verify that your radio has the same pin-out before installing them. Power is not available on this connector, so you will need to use external power for the Signalink Model SL-1+.
---	---	---	---

5-Pin DIN Accessory Connector - (use SLUSB5PD, SL1+5PD, or SLCAB5PD)

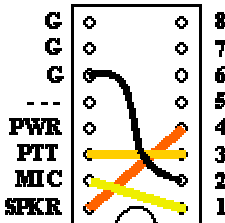
<p style="text-align: center;">JP-1</p> 	<p><u>Pin-out</u> Pin 1 - Mic Input Pin 2 - GND Pin 3 - PTT Pin 4 - AF Output Pin 5 - NC</p>	<p><u>Radio Models</u> Argonaut V Jupiter Omni VII Pegasus</p>	<p><u>Notes</u> The Ten-Tec Jupiter must be in "Line" to use the ACCY jack (set in radio menu).</p> <p>Power is not available on this connector, so you will need to use external power for the Signalink Model SL-1+.</p>
--	--	---	--

8-Pin DIN Accessory Connector - **Eagle, Orion & Orion II Only** (use SLUSB8PD, SL1+8PD, or SLCAB8PD)

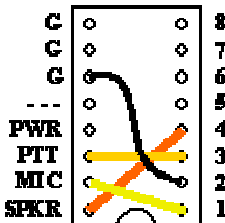
<p style="text-align: center;">JP-1</p> 	<p><u>Pin-out</u> Pin 1 - Aux In Pin 2 - GND Pin 3 - PTT Pin 4 - Line Out Pin 5 - NC Pin 6 - Line Out Pin 7 - FSK Pin 8 - NC</p>	<p><u>Radio Models</u> Eagle Orion** Orion II**</p> <p><u>TEN-TEC Delta II Users:</u> Our 8-pin DIN cable is NOT compatible with the TEN-TEC Delta II. You must connect the Signalink to this radio's 4-pin Mic jack.</p>	<p><u>Notes</u> **On the original Orion, the "Audio" menu determines what audio is available on pins 4 and 6, so the SPKR jumper will need to be set accordingly.</p> <p>**On the Orion II, Pin #4 is ALWAYS the audio output.</p> <p>Power is not available on this connector, so you will need to use external power for the Signalink Model SL-1+.</p>
--	---	--	---

YAESU

4-Pin Round Mic Connector (use SLUSB4R, SL1+4R, SL1-4R or SLCAB4R)

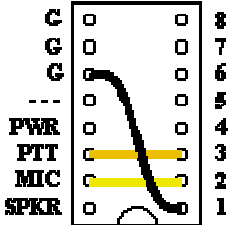
<p align="center">JP-1</p> 	<p><u>Pin-out</u> Pin 1 – GND Pin 2 – Mic Input Pin 3 – PTT Pin 4 – N/C</p>	<p><u>Radio Models</u> FT-7B FT-101/FT-101ZD FT-221 FT-227R FT-901DM</p>	<p><u>Notes</u> Power is not available on this connector, so you will need to use external power for the Signalink Model SL-1+.</p>
---	--	--	---

8-Pin Round Mic Connector (use SLUSB8R, SL1+8R, SL1-8R or SLCAB8R)

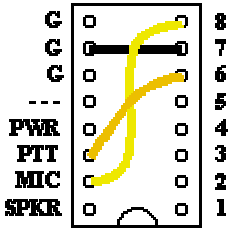
<p align="center">JP-1</p> 	<p><u>Pin-out</u> Pin 1 – N/C Pin 2 – N/C Pin 3 – N/C Pin 4 – N/C Pin 5 – N/C Pin 6 – PTT Pin 7 – GND Pin 8 – Mic Input</p>	<p><u>Radio Models</u> FT-1 FT-102 FT-107/107M FT-290 FT-707 FT-736/736R FT-747/757 FT-757GX/767GX FT-840 FT-847** FT-890** FT-920** FT-950** FT-980** FT-990** FT-1000/1000D** FT-1000MP** FT-2000 FTdx5000** FT-2200 / FT-5100</p>	<p><u>Notes</u> **On the FT-890, FT-980, FT-990, FT-1000 and the FT-1000D, you should also jumper Pin #2 and Pin #5 to Ground. **On the FT-847, FT-920, FT-950, FT-1000MP, and FTdx5000 you should also jumper Pin #5 to Ground. Speaker audio and power are available on some models. Check your radio manual for availability of these signals and add the appropriate jumpers.</p>
--	--	---	---

--	--	--	--

RJ-11 Mic Connector (use SLUSB RJ1, SL1-RJ11, SL1+RJ11 or SLCABRJ1)

<p style="text-align: center;">JP-1</p>	<p><u>Pin-out</u> Pin 1 – N/C Pin 2 – N/C Pin 3 – +9V Pin 4 – GND Pin 5 – Mic Input Pin 6 – SW1/PTT Pin 7 – N/C Pin 8 – N/C</p>	<p><u>Radio Models</u> FT-90/FT-90R FT-100** FT-1500M FT-1802 FT-1900R FT-2600 FT-2800M FT-2900R FT-7800R FT-7900R FTM-350</p>	<p><u>Notes</u> **With the FT-100, the PTT jumper MUST be replaced with a standard 1/4 watt 27k resistor.</p> <p>Other Yaesu models with an RJ-11 Mic jack might also use these same settings (check your radio manual).</p>
--	--	--	--

RJ-45 Mic Connector (use SLUSB RJ4, SL1+RJ45, SL1-RJ45 or SLCABRJ4)

<p style="text-align: center;">JP-1</p>	<p><u>Pin-out</u> Pin 1 – N/C Pin 2 – Speaker Pin 3 – PTT Pin 4 – Mic Input Pin 5 – GND Pin 6 – N/C Pin 7 – N/C Pin 8 – N/C</p>	<p><u>Radio Models</u> FT-2400 FT-2500</p>	<p><u>Notes</u> Speaker audio and power are available on some models. Check your radio manual for availability of these signals and add the appropriate jumpers.</p>
--	--	---	--

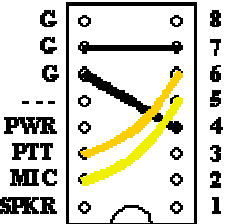
	<p>Pin-out</p> <p>Pin 1 – N/C Pin 2 – N/C Pin 3 – N/C Pin 4 – Mic GND Pin 5 – Mic Pin 6 – PTT Pin 7 – GND Pin 8 – N/C</p>	<p>Radio Models</p> <p>FT-450 FT-600 FT-817 FT-897 FT-900</p>	<p>Notes</p> <p>Power and Receive Audio are not available on this connector. Please see the Signalink Installation Manual for instructions on providing External Power (SL-1+ only) and Receive Audio.</p>
---	---	--	---

5-Pin Din Packet Connector (use SLUSB5PD, SL1+5PD or SLCAB5PD)

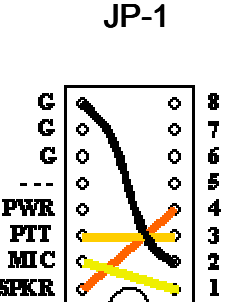
<p>JP-1</p> 	<p>Pin-out</p> <p>Pin 1 – Data In Pin 2 – GND Pin 3 – PTT Pin 4 – Data Out Pin 5 – NC</p>	<p>Radio Models</p> <p>FT-920** FT-1000** FT-1000D** FT-1000MP## FT-1000MPMKV** FT-1000MPMKV-Field** FT-2000 FTDX-5000/D/MP FTDX-9000/D/MP</p>	<p>Notes</p> <p>Power is not available on this connector, so you will need to use external power for the Signalink Model SL-1+.</p> <p>**On the FT-920, the AFSK/FSK switch MUST be set to AFSK, and you must be in "Data" mode (push the front panel "Data" button). The Mic Gain control appears to affect the operation of the Packet jack, so we suggest setting this to 50% and then adjusting as needed..</p> <p>**The FT-1000MPMKV and FT-1000MKV Field MUST be in "Packet" mode (NOT usb!) for digital operation. For PSK31 or other "USB" digital modes, you'll need to set your radio's "User Mode" (selection 8-6) to "PS31U". This will configure the radio to look at the Packet jack and use the correct side band for PSK31. For more detailed information on this (including settings for other modes), see "Digital Modem Operation" in your radio manual.</p> <p>**The 5-pin DIN jack on this radio supports only FM and LSB, which are not compatible with the majority of digital modes. We recommend connecting the Signalink to the Mic jack instead.</p> <p>##Detailed setup information for this radio is now available thanks to Wade Bolling, W5ERX. Please click here for details.</p>
---	--	---	--

6-pin Mini DIN Data Port Connector (use SLUSB6PM, SL1+6PMD or SLCAB6PM)

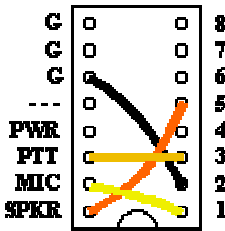
JP-1	<u>Pin-out</u>	<u>Radio Models</u>	<u>Notes</u>
	<p>Pin 1 – Data In Pin 2 – Ground Pin 3 – PTT Pin 4 – 9600 Out Pin 5 – 1200 Out Pin 6 – Squelch</p>	<p>FT-100/100D FT-817/817ND FT-450** FT-840** FT-847** FT-857/897 FT-950** FT-1500M FT-7100/7800R FT-7900R FT-8100 FT-8500 FT-8800R/8900R FTDX-1200 FTDX-3000 FTM-350**</p>	<p>For special signals requiring un-filtered "discriminator" audio, you will need to move the "SPKR" jumper to pin #4 (9600 baud output). Note that some newer radios do NOT provide this output, so this may not apply to your radio.</p> <p>Power is not available on any 6-pin mini DIN Data Port, so you will need to use external power for the Signalink Model SL-1+.</p> <p>**FT-450 - Some users have reported that this radio has a very sensitive Data Port, making power adjustments with the Signalink USB's TX knob somewhat touchy. If this is the case with your radio, then please click here for a simple solution to this problem.</p> <p>**FT-950 - Some users of this radio have reported that the Notch Filter is turned on after a hard reset. If you see a "hole" in your waterfall display, then please make sure that your Notch Filter is turned OFF.</p> <p>**The 6-pin mini-DIN Data Port on the FT-840 and FT-847 supports FM and LSB only. It may also function only on VHF (not HF). Because of this, we recommend using the Mic jack, or on the FT-847, the Data I/O jack (see below).</p> <p>**The FTM-350 requires Yaesu's CT-141 adapter to convert from it's (unusual) 8-pin mini-DIN connector to a standard 6-pin mini-DIN. This adapter should be available from any authorized Yaesu dealer.</p>

FT-847 ONLY - 3.5mm Stereo "Data I/O" jack (use SLUSBNC, SL1+NC or SLCABNC)

NOTE: This jack works great on HF, but it does not appear to work on VHF/UHF. For VHF/UHF operation, you'll need to use the 8-pin Mic jack, or the 6-pin mini-DIN Data Port. For HF operation on the FT-847, we recommend that you attach the SignalLink to the "Data I/O" jack. This jack works for virtually all sound card digital and voice modes, and will let you keep your microphone plugged into the radio.

We do not stock a cable for this jack however, so you will need to build your own using one of our un-terminated radio cables (p/n SLCABNC). The picture below shows how to wire this cable and install the jumper wires.

The values shown below for R1 and C1 have been used for years in a number of our products.

You can use these values, or those shown in the FT-847 manual. Both will work just fine.

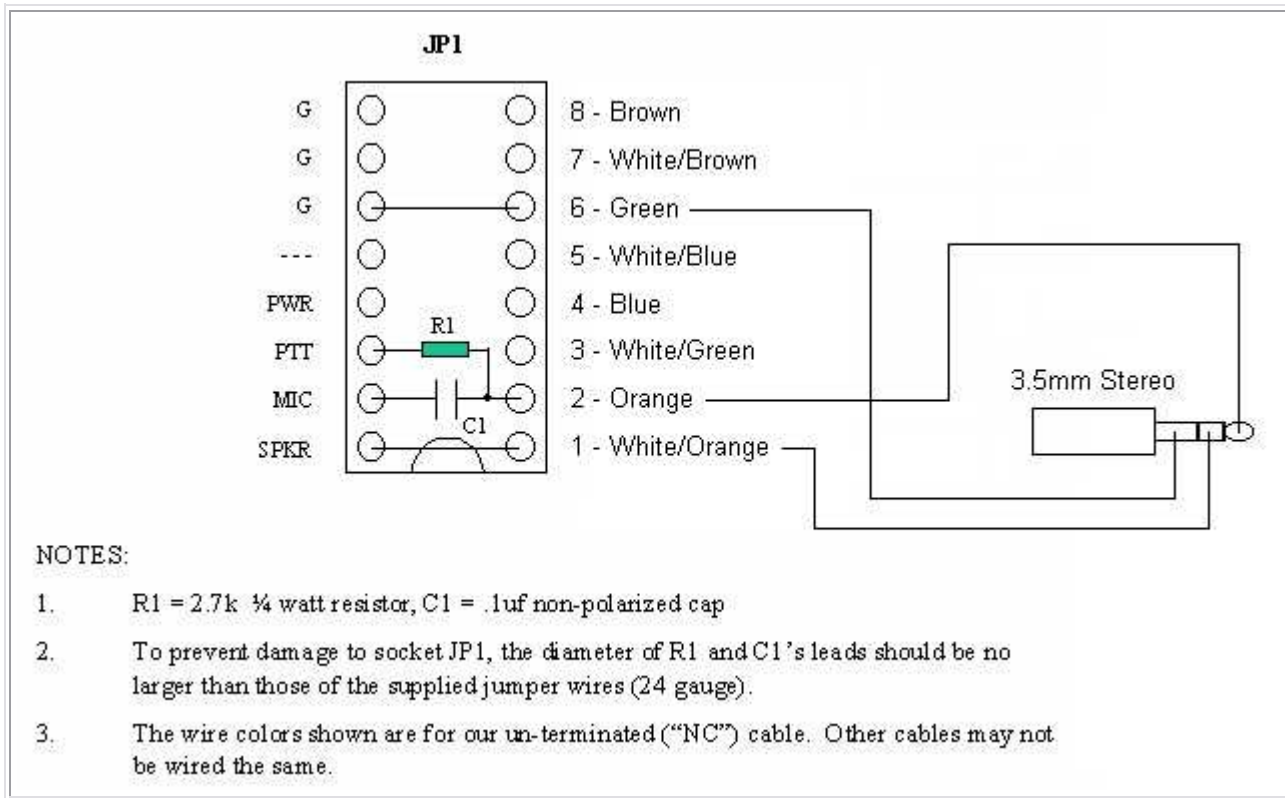

[TOP](#)

NOTE SPECIFIQUE POUR CABLAGE YAESU FT-1000 MP

Concernant le câblage pour le ft-1000 il existe 3 solutions possibles :

- 1) Câblage par la prise micro + cordon HP
- 2) Câblage par la prise accessoires DIN 5 broches
- 3) Câblage sur connecteur Patch + AF out + PTT

Cette dernière solution présente l'avantage de pouvoir transmettre en modes digitaux en USB ce qui n'est pas possible avec la DIN 5 broches contrairement à des transceivers plus récents. Le soft du FT-1000 ne permet pas de choisir entre LSB et USB.

Il faut réaliser un cordon avec d'un coté une prise RJ45 et de l'autre coté deux fiches males RCA et un jack stéréo 3.5

Jack = AF out connecté à la borne 1 sur la RJ45

RCA rouge = PTT connecté à la borne 3 de la RJ45

RCA noire = Patch connectée à la borne 2 de la RJ45

Les masses sont respectivement connectées sur bornes 6, 7 et 8

Sur le connecteur JP1 de la Signalink on installera les jumpers selon le schéma ci-dessous :



Schéma de câblage

Prise RJ45 Signalink VUE DU DESSUS

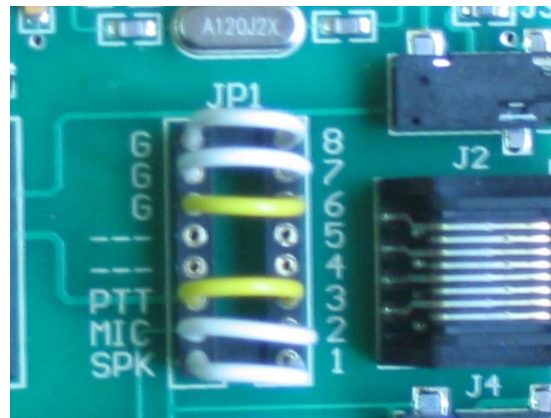
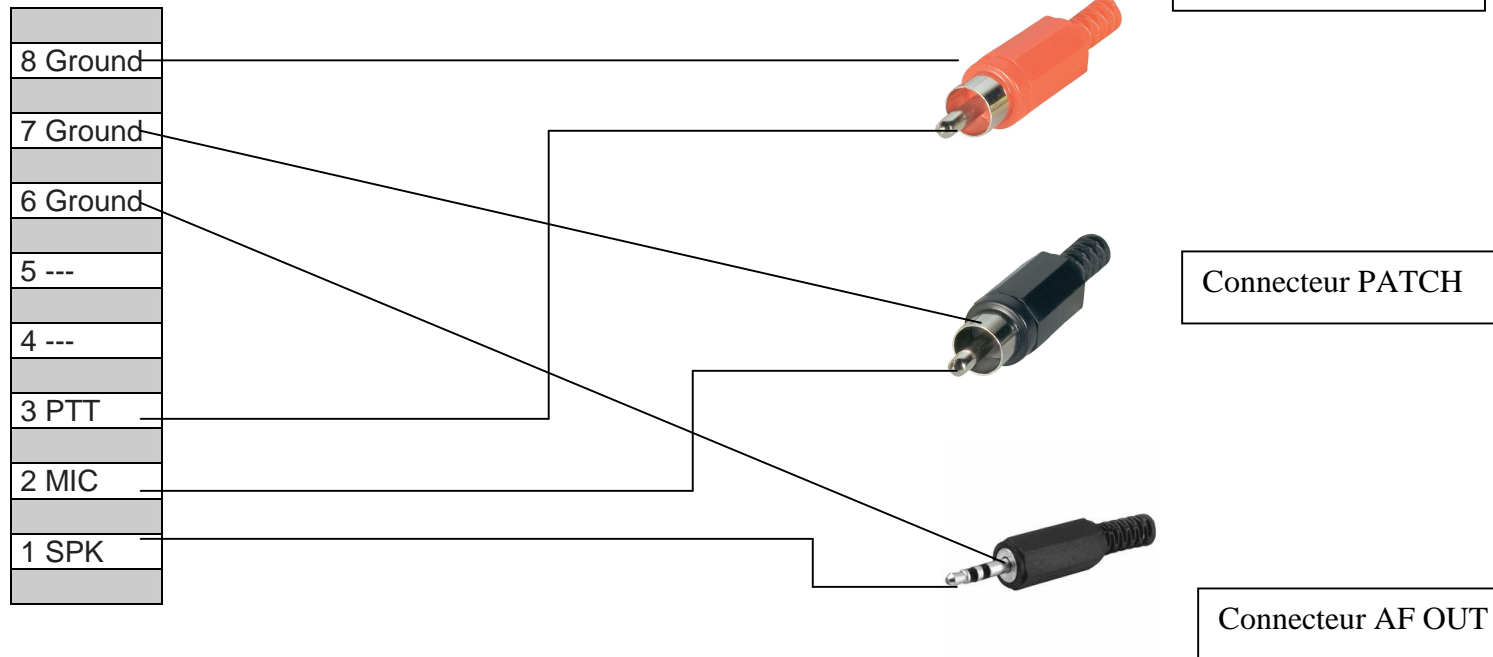

On prendra soin d'utiliser du câble informatique blindé et d'ajouter une ferrite clipsable au ras du connecteur RJ45

Signalink "Plug & Play" Jumper Modules

All Plug & Play Jumper Modules are only \$7.95 each for a limited time!

Our new "Plug & Play" jumper modules plug into the Signalink in place of the jumper wires that you would normally use to configure the unit for your radio. This greatly simplifies installation and completely eliminates the possibility of installing the jumper wires incorrectly. Swapping radios is also easier, as you simply unplug one module and plug in another. All jumper modules are compatible with the Signalink USB, and most will also work with the older Signalink and SL-1+. Modules are currently available for the most popular radio configurations, and new modules for other configurations will be added soon. Be sure to see the [Installation Instructions](#) and [Common Questions](#) below.



Which jumper module do I need for my radio?

Please check the list below to find the module that will work with your radio. If you are not sure which module you need, then please feel free to contact our Sales Staff by telephone and they will assist you.

Part Number	Description
SLMOD6PM	This jumper module is compatible with virtually all ICOM , Kenwood and Yaesu radios that have a 6-pin mini-DIN Data Port . For a list of compatible radios please click here . NOTE: This jumper module also works with our new SLCABHTY radio cable.
SLMOD8PD	This jumper module is compatible with virtually all ICOM radios that have an 8-pin

	<p>DIN Accy Port. For a list of compatible radios please click here.</p> <p>NOTE: This module is for ICOM radios only. It <u>cannot</u> be used with other radio brands (Ten-Tec, etc.) even if they use the same type of connector.</p>
SLMOD13I	<p>This jumper module is compatible with virtually all ICOM radios that have a 13-pin Accy Port. For a list of compatible radios please click here.</p>
SLMOD13K	<p>This jumper module is compatible with virtually all KENWOOD radios that have a 13-pin Accy Port. For a list of compatible radios please click here.</p> <p>NOTE: This module works with the Signalink USB only. It is physically too tall to fit inside the older Signalink SL-1+ model "as is", although some customers have trimmed the PTT jumper leads to make it fit.</p>
SLMODK3	<p>This jumper module is compatible with our rear panel Elecraft K3 radio cable only (p/n SLCABK3, SLUSBK3, or SL1+K3).</p>
SLMODKX3	<p>This jumper module is compatible with our Elecraft KX3 radio cable only (p/n SLCABKX3, SLUSBKX3, or SL1+KX3).</p>
SLMOD5PD	<p>This jumper module is compatible with virtually all Yaesu and Ten-Tec radios that have a 5-pin DIN Accy / Packet port. It is also compatible with the 8-pin DIN Accy / Packet Port of the Ten-Tec Eagle, Orion, and Orion II only. For a list of compatible radios please click here.</p>
SLMOD8RI	<p>This jumper module is compatible with virtually all ICOM radios that use an 8-pin round type Mic jack. For a list of compatible radios please click here.</p>
SLMOD8RK	<p>This jumper module is compatible with virtually all KENWOOD and Alinco radios that use an 8-pin round type Mic jack. For a list of compatible radios please click here.</p>
SLMOD8RY	<p>This jumper module is compatible with virtually all YAESU radios that use an 8-pin round type Mic jack. For a list of compatible radios please click here.</p>
SLMODHT	<p>This jumper module work with our p/n SLUSBHTY and SLCABHTY for use with _____</p>

some Yaesu HTs.

Installation Instructions

The installation of the of the Plug & Play jumper modules is very simply, but you need to be careful that you don't bend any of the pins, or they may break off and become stuck inside the Signalink's socket. You should not have any trouble if you are just the slightest bit careful, but please note that broken pins and/or any damage to the jumper module or the Signalink as a result of broken pins, is not covered under warranty ([see note below](#)). Also, before installing any jumper module, please verify that you are installing the correct module for the radio and/or radio cable you will be using (see part numbers shown above!). **It is possible to damage your radio and/or the Signalink by installing the wrong jumper module, or by installing it backwards, so please check carefully before proceeding.** **The header pins used on all jumper modules are small and relatively sharp, so be careful that you don't stick a finger!**

- **Module Insertion** - To install the jumper module, place it lightly on the Signalink's JP1 jumper socket being careful to align the notch on the jumper module (white board outline) with the notch on the Signalink's circuit board (white colored outline around the JP1 jumper socket). Carefully look at each pin to make sure that all pins are centered in the socket holes, and then gently press down evenly on the module until it is seated securely in the socket. Be careful not to press on any jumper pins that might be mounted on the top of the jumper module (SLMOD13K, SLMOD8RI, etc.).
- **Special Jumpers** - Some jumper modules have one or two special jumpers that may need to be set for your radio (the [PTT Configuration Jumper](#) for the SLMOD13K module is a good example). If this applies to the jumper module that you are installing, then be sure to see the jumper notes in the appropriate compatible radio links shown above.
- **Module Removal** - To remove the jumper module, you will need to pull it straight out while being careful not to bend any pins in the process. Be careful not to drop the module when it pulls loose from the socket! We suggest gripping the module firmly with a pair of pliers, but any suitable tool can be used. Some customers have removed the jumper module with a flat blade screwdriver by slowly prying up on both ends a little at a time until it is out. This is ok **ONLY** if you lift each end up just the slightest bit (going back and forth from one end to another) so that the pins are not bent in the process. If you remove the module this way, you need to go very slow and be sure that you don't lift too much on one end, or put pressure on any of the parts that are mounted on the Signalink's circuit board.

NOTE: Each jumper module is carefully inspected before being packaged and shipped to insure that all pins are straight and the module is in perfect mechanical condition. We use only high quality gold-plated pin strip header, and the header is designed specifically to plug into the machined socket on the Signalink circuit

board repeatedly. However, it is important that the pins do not become bent during installation or removal of the module, or they may break and become lodged in the Signalink's socket. This is NOT covered under warranty and you would need to return the Signalink to the factory to have the socket replaced, as well as purchase a new jumper module.