



EMETTEUR RÉCEPTEUR FM VHF

FT-1802E

NOTICE D'EMPLOI

FRANÇAIS



VERTEX STANDARD CO., LTD.

4-8-8 Nakameguro, Meguro-Ku, Tokyo 153-8644, Japan

VERTEX STANDARD

US Headquarters

10900 Walker Street, Cypress, CA 90630, U.S.A.

YAESU EUROPE B.V.

P.O. Box 75525, 1118 ZN Schiphol, The Netherlands

YAESU UK LTD.

Unit 12, Sun Valley Business Park, Winnall Close
Winchester, Hampshire, SO23 0LB, U.K.

VERTEX STANDARD HK LTD.

Unit 5, 20/F., Seaview Centre, 139-141 Hoi Bun Road,
Kwun Tong, Kowloon, Hong Kong

Table des matieres

Introduction	1	Utilisation du système de mémoires	34
Spécifications	2	Mise en mémoire	34
Accessoires & Options	3	Rappel mémoire	35
Accessoires fournis	3	Libellés mémoires	36
Options	3	Réglage en fréquence par décalage	
Installation	4	de contenu mémoire	37
Inspection préliminaire	4	Masquer des mémoires	37
Recommandations d'installation	4	Emploi des banques mémoires	38
Informations concernant la sécurité	5	Affectation de mémoires à une banque mémoire	38
Considérations sur les antennes	6	Rappel d'une banque mémoire	38
Installation en mobile	7	Enlever des mémoires à une banque mémoire	39
Connexions à l'alimentation du mobile	8	Changer un nom de banque mémoire	39
Haut-parleurs Mobiles	8	Canal mémoire "HOME"	40
Installation en fixe	9	Mode "canal"	41
Alimentation en alternatif	9	Scanning	42
Commandes et commutateurs de la face avant	10	Principes de base d'emploi du scanning	42
Commandes du microphone	12	Options de reprise de recherche automatique	43
Branchements sur panneau arrière	13	Eviter une mémoire en recherche automatique	44
Opérations simples	14	Recherche automatique d'une suite	
Mettre l'émetteur récepteur sous et hors tension	14	de mémoires préférentielles	45
Réglage du niveau du volume audio	14	Scan en banques mémoire chaînées	46
Réglage du Squelch	14	Recherche automatique en mémoire programmée	
Navigation en fréquence	15	(PMS)	47
1) Réglage en fréquence avec le dial	15	Double veille "canal prioritaire"	48
2) Entrée directe de la fréquence au clavier	15	Mode inversion de priorité	48
3) Scanning	15	Scan pour l'alerte météo	49
Emission	16	Marqueur sonore de limite de bande	49
Changer la puissance de sortie de l'émetteur	16	Recherche dynamique	50
Opérations complexes	17	Fonction connexion Internet	52
Réception de la radio diffusion météo	17	Mode SRG ("Sister Radio Group")	52
Fonction verrouillage	18	Mode FRG (Friends' Radio Group)	52
Témoin sonore de clavier	18	ARTS	
Choix du pas d'incrémentement des canaux	19	(Système Automatique de surveillance de liaison)	55
Luminosité de l'afficheur	19	Basic ARTS TM Setup and Operation	55
Squelch HF	20	Option intervalle de temps entre les trames ARTS	56
Trafic via relais	21	Options alerte sonore ARTS	56
Décalage relais standard	21	Initialisation de l'indicatif CW	57
Décalage relais automatique (ARS)	22	Fonction entraînement CW	58
Appel 1750 Hz	22	Emploi du packet	59
Mise en mémoires de fréquences		Réglages divers	60
émission réception séparées	23	Mot de passe	60
Vérification de la fréquence d'entrée du relais	23	Limiteur de temps d'émission (TOT)	61
Emploi des modes CTCSS/DCS/EPCS	24	Mise hors tension automatique (APO)	61
Utilisation du CTCSS	24	Verrouillage du canal occupé (BCLO)	62
Utilisation du DCS	25	Assignation des touches programmables	63
Recherche automatique sur Tonalité	26	Bande passante FM & niveau de déviation TX	64
Mode EPCS	27	Réglage du gain MICRO	64
Emploi de l'avertisseur sonore en		Inversion de code DCS	65
mode CTCSS/DCS/EPCS	29	Procédures de réinitialisation	66
Emploi de tonalités croisées	30	Réinitialisation du microprocesseur	66
Emploi du DTMF	31	Réinitialisation du menu	66
Génération manuelle de tonalités DTMF	31	Clonage	67
Le composeur DTMF	31	Mode Menu	67

INTRODUCTION

Le **FT-1802E** de Yaesu est un transceiver FM mobile solide et performant doté d'une puissance de sortie élevée et de performances hors normes en réception pour la bande amateur 144 MHz. Sont incluses dans le **FT-1802E** les fonctionnalités complémentaires suivantes:

- 50 Watts de puissance de sortie, avec les possibilités de choisir quatre niveaux de puissance de sortie en fonction des conditions d'emploi.
- Large couverture en réception: 136-174 MHz.
- Entrée des fréquences de trafic à partir du clavier du microphone.
- Excellente protection contre l'inter modulation en réception.
- 221 mémoires (200 canaux mémoires de "base", 10 paires de fréquences de limites de bande et un canal "Home") qui peuvent mémoriser les décalages relais, les décalages relais non-standards, les tonalités CTCSS/DCS et des libellés de 6 caractères alphanumériques pour une meilleure identification des canaux.
- 10 canaux de radio diffusion météo NOAA, avec avis d'alerte météo et commande du volume sonore de cette alerte météo.
- Circuits incorporés codeurs/décodeurs CTCSS et DCS.
- La fonction de recherche dynamique™, qui balaie automatiquement une bande de fréquence et qui met en mémoire les fréquences trouvées actives dans des banques mémoires dédiées. Ceci est très pratique pour trouver les fréquences relais existantes dans une région que vous ne connaissez pas.
- Un système de menu étendu qui vous permet de personnaliser les performances votre transceiver.
- Un afficheur LCD multi fonction exclusivité Yaesu.

D'autres fonctions sont également offertes comme un compteur de temps d'émission continue (TOT), un interrupteur automatique d'alimentation (APO), le décalage automatique en mode relais (ARS), avec en plus la possibilité de réduire la largeur du signal transmis dans les zones de forte occupation des différents canaux. Enfin pour finir un squelch HF qui permet de régler l'ouverture du squelch à un niveau déterminé de signal S-mètre.

Nous vous remercions pour votre achat du **FT-1802E**! Que ce soit votre premier équipement ou si votre station est équipée en majorité de matériels Yaesu, Vertex Standard s'engage à assurer pleinement toute votre satisfaction à utiliser ce transceiver très performant, qui peut vous offrir de nombreuses années de trafic. Notre réseau de vente et nos personnels du service après vente assure le suivi de chaque produit, et nous vous invitons à les contacter soit pour un conseil ou une assistance.

Nous vous conseillons vivement de lire la présente notice dans son intégralité d'installer votre **FT-1802E** afin d'utiliser ensuite toutes les possibilités de votre nouvel appareil.

Mise en garde avant utilisation

Ces émetteurs récepteurs fonctionnent sur des fréquences non libres à l'utilisation.

Pour un usage normal, l'utilisateur doit posséder une licence radioamateur.

L'usage n'est permissif que dans les bandes affectées au service radioamateur.

Zone d'utilisation				
AUT	BEL	CYP	CZE	DNK
EST	FIN	FRA	DEU	GRC
HUN	ISL	IRL	ITA	LVA
LIE	LTU	LUX	MLT	NLD
NOR	POL	PRT	SVK	SVN
ESP	SWE	CHE	GBR	-

SPÉCIFICATIONS

Générales

Plages de fréquence:	Tx 144 - 146 MHz Rx 144 - 146 MHz ou 136 - 174 MHz
Pas de fréquence:	5/10/12.5/15/20/25/50/100 kHz
Décalage relais standard:	±600 kHz
Stabilité en fréquence:	Mieux que ±10 ppm (−20 °C to +60 °C)
Mode Emission:	F2/F3
Impédance Antenne:	50 Ohms, asymétrique
Tension d'alimentation:	13.8 V DC ±15%, moins à la masse
Consommation courant:	Rx: moins que 0.7 A, moins que 0.3 A (squelché) Tx: 10 A (50 W) /7 A (25 W) /5 A (10 W) /4 A (5 W)
Température d'emploi:	−20 °C à +60 °C
Dimensions du boîtier:	140 x 40 x 146 mm (WxHxD)
Poids (Approx.):	1.2 kg

Emetteur

Puissance HF:	50 W/25 W/10 W/5 W
Type de modulation:	réactance variable
Déviation Maximum:	±5 kHz (large) ±2.5 kHz (étroit)
Produits indésirables:	Mieux que −60 dB
Impédance microphone:	2 k Ohms

Récepteur

Type de Circuit:	Double Conversion Superhétérodyne
F.I:	21.7 MHz et 450 kHz
Sensibilité (pour 12dB SINAD):	Mieux que 0.2 µV
Sélectivité (−6/−60dB):	12 kHz/28 kHz (large) 9 kHz/22 kHz (étroit)
Rejection F.I:	Mieux que 70 dB
Rejection Image:	Mieux que 70 dB
Sortie BF:	3 W sous 4 Ohms @10 % THD

Les Spécifications peuvent changer sans plus d'information, et sont uniquement garanties sur la bande amateur 144. Les plages de fréquences peuvent varier en fonction de la version du transceiver; vérifier avec votre vendeur.

ACCESSORIES & OPTIONS

ACCESSOIRES FOURNIS

Microphone MH-48A6J	1
Support mobile MMB-36	1
câble alimentation (T9022815)	1
Fusibles rechange 15 A (Q0000075)	2
Manuel d'emploi	1
Carte de garantie	1

OPTIONS

Haut-parleur extérieur	MLS-100
Alimentation secteur	FP-1030A (25 A)

INSTALLATION

Ce chapitre présente la procédure d'installation pour intégrer le **FT-1802E** dans une station radio amateur. Il est supposé que vous ayez les connaissances techniques et la compréhension de tous les concepts qui correspondent à votre statut de radio amateur licencié. Merci de prendre suffisamment de temps pour être certain de maîtriser les recommandations techniques et de sécurité présentées dans ce chapitre.

INSPECTION PRÉLIMINAIRE

Faire le contrôle visuel de l'émetteur récepteur immédiatement après avoir ouvert l'emballage. Vérifier que toutes les commandes et commutateurs peuvent être manipulés sans gêne et que le boîtier ne souffre d'aucune détérioration. Secouer l'émetteur récepteur avec délicatesse pour vérifier qu'aucun composant interne ne serait détaché de son support suite à des manipulations « rugueuses » au cours du transport.

Pour tout dommage évident, relever les éléments et contacter le transporteur (ou votre vendeur local, pour une vente au comptoir) afin d'obtenir les instructions pour remédier promptement aux dommages. Bien conserver l'emballage de livraison, spécialement s'il y a des impacts qui montrent des conditions de transport anormales ; S'il est nécessaire de retourner l'appareil pour réparation ou échange, utilisez l'emballage d'origine en le plaçant toutefois dans un autre emballage afin d'apporter la preuve aux assurances des mauvaises conditions de transport de l'aller.

RECOMMANDATIONS D'INSTALLATION

Pour assurer la plus longue vie possible aux composants, laissez suffisamment d'espace autour du **FT-1802E** pour assurer une bonne ventilation.

Ne pas installer l'émetteur récepteur sur un autre appareil qui dégage de la chaleur comme une alimentation par exemple ou un linéaire, ne pas mettre non plus des matériels, livres ou papiers sur le **FT-1802E**. Dans les pays chauds ne laissez pas non plus votre émetteur récepteur exposer directement aux rayons du soleil. Le **FT-1802E** ne peut pas être utilisé dans un environnement où la température dépasse +60 °C.

INFORMATIONS CONCERNANT LA SÉCURITÉ

Le **FT-1802E** est un appareil électrique, qui comme tel génère de l'énergie HF. Vous devez donc dans ces conditions prendre toutes les précautions de sécurité qui correspondent à ce type d'appareil. Ces recommandations de sécurité concernent toutes les stations radio amateur dignes de ce nom.



Ne jamais laisser des enfants sans surveillance jouer aux abords de votre émetteur récepteur ou de vos antennes.



S'assurer de bien isoler tout câbles ou toutes épissures ou connexion par du ruban isolant afin de prévenir tout risque de court-circuit.



Ne jamais faire passer de câbles ou de fils par les chambranles de portes ou tous autres endroits dans lesquels des frottements intempestifs pourraient amener une usure prématurée.



Ne pas rester juste devant une antenne directionnelle pendant que vous êtes en train de transmettre. De même ne pas installer d'antenne directionnelle aux abords immédiats de lieux de séjour potentiels d'êtres humains ou d'animaux de compagnie.



En mobile, il est préférable d'installer votre antenne sur le toit de votre véhicule afin d'avoir le meilleur contre poids possible pour l'antenne et que les rayonnements HF soient le plus loin possible des passagers et des autres personnes.



En mobile arrêté (sur un parking, par exemple), se mettre en puissance réduite s'il y a une certaine circulation des personnes dans les alentours.



Ne jamais trafiquer en roulant comme pour le téléphone mobile.



Ne jamais composer un numéro à l'aide du micro DTMF en roulant. Pour vous servir de cette fonction rangez-vous préalablement sur le côté de la route.

Attention! :

Une tension de 70.7 V HF voltage (@50 W/50 Ω) est appliquée à la section HF du transceiver pendant l'émission. Surtout ne toucher pas cette partie de l'émetteur à ce moment là.

CONSIDÉRATIONS SUR LES ANTENNES

Le **FT-1802E** est prévu pour être utilisé avec des antennes présentant une impédance de 50 Ohms sur toutes les fréquences opérationnelles. L'antenne (ou une charge 50 Ohms) doivent être déjà mises en place à la mise sous tension de l'émetteur récepteur, pour éviter d'occasionner des dommages résultant d'un passage en émission accidentel sans antenne.

Assurez-vous également que votre antenne est capable de supporter les 50 Watts de votre émetteur. Certaines antennes mobiles à support magnétique, prévues pour être utilisées avec des émetteurs récepteurs portatifs, ne sont pas capables de supporter cette puissance de sortie. Consultez la fiche des caractéristiques de l'antenne éditée par son constructeur pour plus de détails.

La plupart du temps la FM est utilisée avec des antennes fonctionnant en polarisation verticale. Si vous utilisez une antenne directionnelle comme une Yagi ou une Cubical Quad, assurez-vous bien de travailler en polarisation verticale. Pour une Yagi, orientez les éléments verticalement et pour une Cubical Quad, le point d'alimentation doit se trouver au centre d'un des cotés verticaux de l'élément pilote.

Des documents de référence et des logiciels sont disponibles pour l'optimisation des antennes VHF et UHF. Votre vendeur est capable de vous aider pour tout ce qui concerne les problèmes d'antennes.

Utilisez un câble coaxial de 50 Ohm de bonne qualité pour relier votre émetteur récepteur **FT-1802E** à son système d'antennes. Bien souvent tous les efforts déployés pour avoir la meilleure antenne possible sont anéantis par l'utilisation d'un coaxial à fortes pertes. Il faut se souvenir que les pertes dans les lignes coaxiales croissent avec la fréquence, ainsi pour une longueur de coaxial de 8 mètres avec moins de 1/2 dB de pertes sur 29 MHz se retrouve avec des pertes de 1.8 dB voir plus sur 146 MHz; Choisissez votre coaxial avec soin en fonction du type d'installation (mobile ou fixe) et de la longueur nécessaire pour ce dernier (le plus court possible et certaines fois en mobile le plus flexible possible).

A titre d'exemple, le tableau ci-dessous donne les pertes pour quelques types de câbles coaxiaux habituellement employés dans les installations VHF.

En installation à l'extérieur, bien vérifier l'étanchéité des connexions, en cas de pénétration d'humidité dans les câbles les pertes deviennent plus importantes et diminuent de ce fait le rendement de votre installation. Au total l'utilisation d'un coaxial de la meilleure qualité sur les distances les plus courtes possibles doit vous permettre d'obtenir les meilleures performances possibles avec votre **FT-1802E**.

Perte en dB pour 30 m de Câble coaxial 50 Ω

TYPE DE CÂBLE	PERTES À 144 MHz
RG-58A	6.5
RG-58 Foam	4.7
RG-213	3.0
RG-8 Foam	2.0
Belden 9913	1.5
Times Microwave LMR-400	1.5
7/8" "Hardline"	0.7

Les taux de Pertes sont approximatifs; consultez les catalogues des constructeurs de câble pour des spécifications plus complètes.

INSTALLATION EN MOBILE

Le **FT-1802E** ne peut être installé que sur les véhicules disposant d'un système électrique de 13,8 Volts avec moins à la masse. Installez l'émetteur récepteur à l'endroit où l'afficheur, les commandes, et le microphone sont le plus facilement accessibles, en utilisant le support de montage **MMB-36** fourni avec l'appareil.

L'émetteur récepteur peut être installé un peu partout, mais ne doit pas être placé devant les bouches de ventilation et de chauffage ni à tout autre endroit gênant pour la conduite (soit pour la visibilité soit mécaniquement). S'assurer de laisser assez de place autour de l'appareil pour obtenir une circulation d'air suffisante. Prendre exemple sur les dessins représentant les installations conseillées.

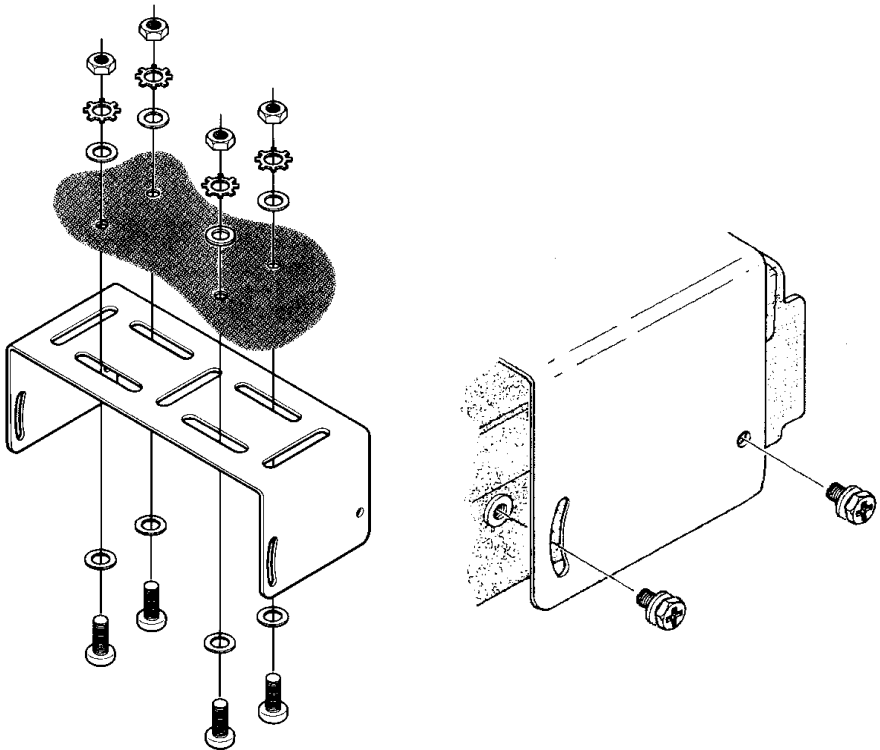

MMB-36 Installation

INSTALLATION EN MOBILE

Connexions à l'alimentation du mobile

Pour minimiser les chutes de tension et éviter de faire fondre les fusibles du véhicule, brancher directement le cordon d'alimentation fourni aux bornes de la batterie. Surtout ne pas enlever les fusibles du câble d'alimentation véhicule, ils vous protègent vous, votre émetteur récepteur, ainsi que le système électrique de votre véhicule.

Attention!

Ne jamais brancher le câble d'alimentation du **FT-1802E** sur le secteur, ne jamais mettre une tension continue sur ce même câble supérieure à 15,8 Volts. Si vous devez remplacer le fusible, n'utilisez qu'un fusible de 15 A à fusion rapide. Toute action non conforme à ces recommandations vous ferait perdre le bénéfice de la garantie constructeur sur ce produit.

- ❑ Avant de brancher l'émetteur récepteur, vérifier la tension aux bornes de la batterie en accélérant le moteur. Si la tension dépasse 15 Volts, faites régler le régulateur de tension du véhicule avant de procéder à l'installation de l'E/R.
- ❑ Brancher le câble d'alimentation **ROUGE** à la borne **POSITIVE (+)** de la batterie, et le câble d'alimentation **NOIRE** à la borne **NEGATIVE (-)** de la batterie. S'il est nécessaire d'agrandir le câble d'alimentation, utiliser un câble en cuivre de diamètre suffisant, souder les extensions avec soin et isoler les raccords avec du ruban isolant.
- ❑ Avant de brancher le câble d'alimentation sur l'émetteur récepteur, vérifier la tension et la polarité du câble d'alimentation coté émetteur récepteur à l'aide d'un voltmètre DC. Après toutes ces vérifications vous branchez alors le câble d'alimentation sur l'émetteur récepteur.

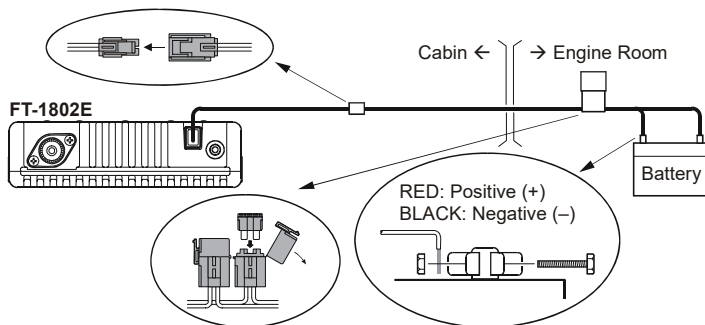

Haut-parleurs Mobiles

Le haut-parleur externe **MLS-100** prévu dans les options comporte lui aussi un support de montage, et il est disponible chez votre vendeur Yaesu.

D'autres haut-parleurs externes peuvent être utilisés avec le **FT-1802E**, s'ils présentent une impédance spécifique de 4 Ohm et s'ils peuvent supporter la puissance de 3 Watts générée par la BF du **FT-1802E**.

INSTALLATION EN FIXE

Le **FT-1802E** peut tout aussi bien être utilisé en fixe. Le **FT-1802E** peut s'intégrer très facilement dans votre station, en utilisant comme guide les informations qui suivent.

Alimentation en alternatif

Pour utiliser le **FT-1802E** en alternatif utiliser une alimentation secteur capable de fournir un courant continu de 13,8 Volts sous au moins 10 Ampères en régime constant. L'alimentation secteur **FP-1030A**, conforme aux caractéristiques demandées, est disponible auprès de votre vendeur Yaesu. D'autres alimentations secteur peuvent être utilisées pour peu que leurs caractéristiques respectent les spécifications.

Utiliser le câble d'alimentation DC fourni avec l'émetteur récepteur pour faire le branchement alimentation. Brancher le câble d'alimentation **ROUGE** à la borne **POSITIVE (+)** de l'alimentation, et le câble d'alimentation **NOIRE** à la borne **NEGATIVE (-)** de l'alimentation

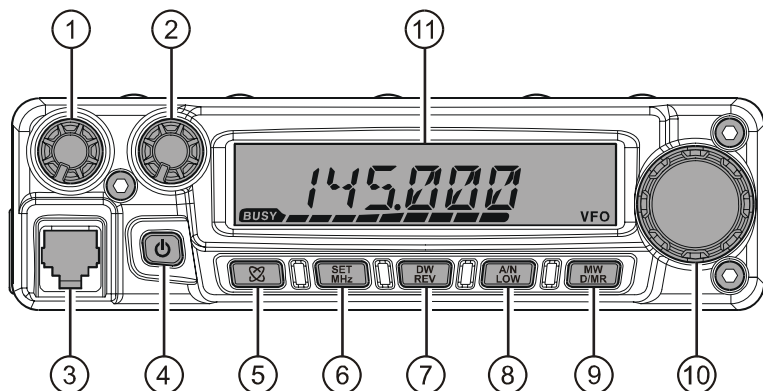

① Bouton **VOL**

Le bouton **VOL** ajuste le niveau audio du haut-parleur du récepteur. Une rotation vers la droite augmente le niveau audio.

② Bouton **SQL**

Le bouton **SQL** est utilisé pour fait disparaître le bruit de fond sur le récepteur. Il faut le tourner juste ce qu'il faut sur la droite pour qu'il atteigne le seuil de silence (l'indicateur "**BUSY**" sur l'afficheur s'éteint), c'est la meilleure position pour être en mesure de recevoir les petits signaux.

③ Prise Microphone

Brancher le microphone **MH-48A6J** sur cette prise.

④ Touche **PWR**

Appuyer et maintenir cette touche pendant une seconde pour mettre le transceiver sous et hors tension.

⑤ Touche [🌐]

Cette touche permet l'utilisation de la connexion Internet.

⑥ Touche [**MHz(SET)**]

Cette touche permet le réglage en fréquence au pas de 1 MHz (le digit des MHz clignote sur l'afficheur). Etant en réception en mode mémoire, l'appui sur cette touche une première fois fait passer en mode réglage mémoire et en appuyant une fois de plus on revient au réglage fréquence au pas de 1 MHz.

Appuyer et maintenir cette touche pendant une seconde pour activer le mode menu.

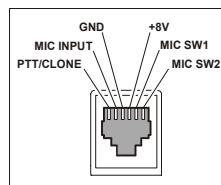

COMMANDES ET COMMUTATEURS DE LA FACE AVANT

⑦ Touche [REV(DW)]

En mode split, comme en mode relais cette touche permet d'inverser les fréquences émission et réception*.

Appuyer et maintenir cette touche pendant une seconde pour activer la fonction double veille, décrite au chapitre "mise en œuvre" ("PRI" est affiché sur le LCD, indiquant le contrôle par le "canal prioritaire").

*: Avec le menu, la fonction "Reverse" peut être désactivée pour permettre un accès direct (une touche) au canal "Home". Voir page 33 pour plus de détails.

⑧ Touche [LOW(A/N)]

En appuyant brièvement sur cette touche il est possible de sélectionner la puissance de sortie de l'émetteur.

Les niveaux de puissance possibles sont:

LOW1 (5 W) → LOW2 (10 W) → LOW3 (25 W) → HIGH (50 W)

Pour faire alterner sur l'afficheur l'indication de la fréquence et le libellé du canal mémoire correspondant, appuyer et maintenir cette touche pendant une seconde en étant en réception sur le canal mémoire concerné.

⑨ Touche [D/MR(MW)]

En appuyant brièvement sur cette touche il est possible de sélectionner la commande de fréquence entre le VFO, le mode mémoire et le canal "Home".

Appuyer et maintenir cette touche pendant une seconde pour activer le mode "mise en mémoire".

⑩ Commande DIAL

Ce commutateur circulaire à 24 positions est utilisé pour la plupart des réglages de fréquence, les sélections mémoires et le paramétrage des fonctions de l'appareil. Les boutons [UP]/[DWN] du microphone dupliquent les fonctions de ce bouton.

⑪ Afficheur

Les digits principaux de l'afficheur indiquent la fréquence, le nom du canal mémoire et certains des nombreux paramètres du menu en phase d'initialisation.

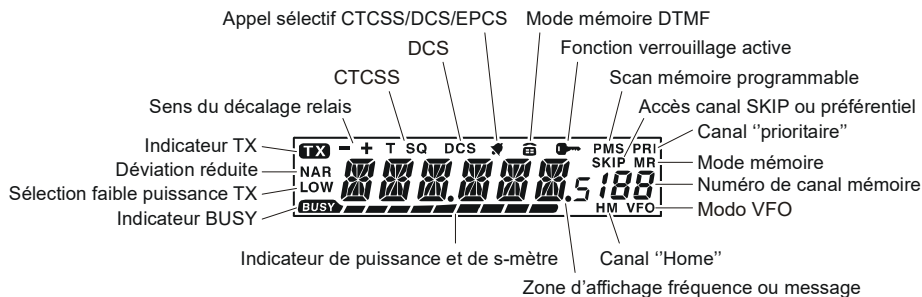

COMMANDES DU MICROPHONE

① Commutateur **PTT**

Appuyer sur ce commutateur pour émettre, et relâcher le pour recevoir.

② Clavier

Ces 16 touches génèrent les tonalités DTMF en émission.

En mode réception, les touches numériques (0 - 9) peuvent être utilisées pour rentrer directement la fréquence et/ou le numéro de Canal mémoire.

Les touches **[A]**, **[B]**, **[C]**, et **[D]**, en réception, duplique les fonctions des touches de la face avant (**[MHz(SET)]**, **[REV(DW)]**, **[LOW(A/N)]**, et **[D/MR(MW)]**). Voir les précisions qui vont suivre.

③ Boutons **[P1]/[P2]/[P3]/[P4]**

Ces quatre touches sont programmables par l'utilisateur, permettant de faire des raccourcis pour accéder aux fonctions les plus utilisées. Les fonctions affectées par défaut sont décrites ci-après.

bouton **[P1]** (**SQL OFF**)

L'appui sur ce bouton désactive les systèmes de réduction de bruit et de squelch.

bouton **[P2]** (**S SRCH**)

L'appui sur ce bouton active la fonction de recherche dynamique.

bouton **[P3]** (**C SRCH**)

L'appui sur ce bouton active la fonction de recherche sur tonalité.

bouton **[P4]** (**T.CALL**)

L'appui sur ce bouton active le 1750 Hz (T.CALL) pour l'accès aux relais.

Il est possible d'affecter une autre fonction aux boutons **[P1]**, **[P2]**, **[P3]**, et **[P4]**. Voir page 63 pour plus de détails.

④ Commutateur **LAMP**

Ce commutateur permet de commander l'éclairage du clavier du microphone.

⑤ Commutateur **LOCK**

Ce commutateur verrouille les boutons du microphone (sauf le clavier et le PTT).

⑥ Bouton **[UP]/[DWN]**

Appuyer sur (ou maintenir) un de ces boutons pour régler (ou lancer un scan croissant ou décroissant) une fréquence de trafic ou le canal mémoire souhaité. Dans de nombreux cas, ces boutons émulent des fonctions pouvant être obtenues à partir du bouton **DIAL** (rotatif).

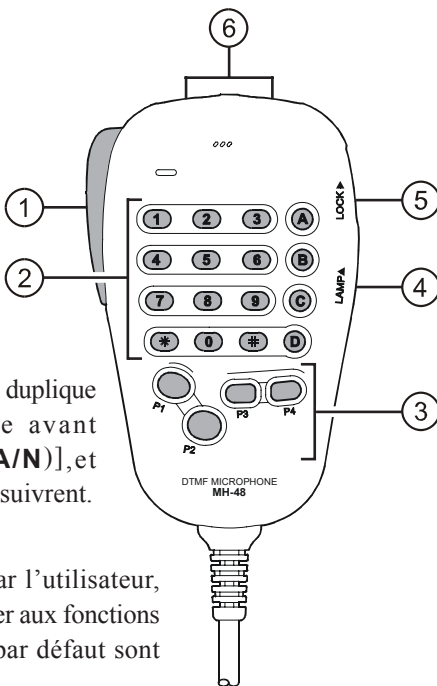

BRANCHEMENTS SUR PANNEAU ARRIÈRE

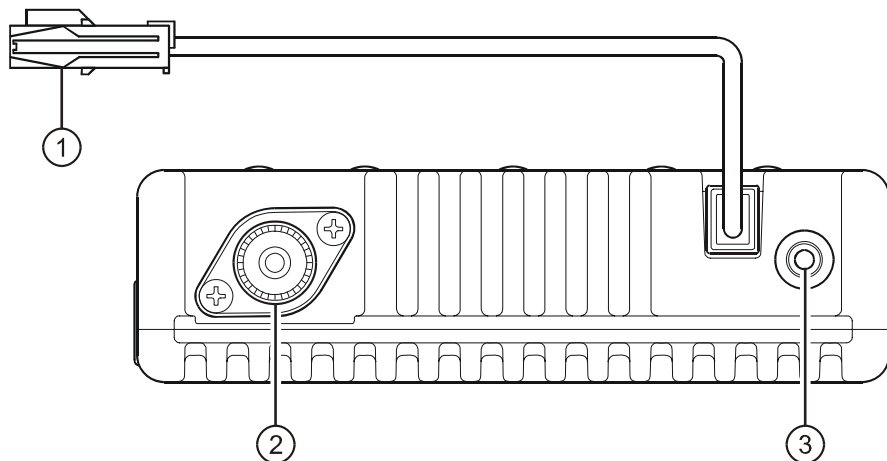

① Prise **13.8V DC**

Cette prise sert pour la connexion d'une alimentation courant continu pour l'émetteur récepteur. Utiliser le câble DC fourni pour brancher cette prise à la batterie du véhicule ou à l'alimentation DC de la station fixe capable de fournir au moins 10 Ampères (en service continu). S'assurer de bien raccorder le connecteur du fil rouge à la borne positive (+) de la source d'alimentation. Le fusible est un 15 A.

② Prise Antenne

Brancher votre antenne 144 Mhz à cet endroit, en utilisant un câble coaxial avec un connecteur de type-M (PL-259). Assurez-vous que l'antenne est prévue pour travailler sur cette bande de fréquences.

③ Prise **EXT SP**

Cette prise double conducteur, 3.5 mm mini est une sortie audio pour un haut-parleur optionnel. L'impédance optimum est de 4 Ohms et le réglage du niveau se fait par la commande **VOL** de la face avant. La mise en place d'une fiche dans cette prise désactive le haut-parleur interne de l'émetteur récepteur.

OPÉRATIONS SIMPLES



Hello, je suis Petite Radio et je vais vous guider tout au long de votre apprentissage des fonctions du FT-1802E. Je sais que vous êtes impatient de trafiquer, mais je vous encourage à bien lire en intégralité le chapitre “Emploi” de ce manuel, afin que vous puissiez tirer le maximum de ce merveilleux émetteur récepteur. Et maintenant ... au boulot !

METTRE L'ÉMETTEUR RÉCEPTEUR SOUS ET HORS TENSION

1. Pour mettre l'émetteur récepteur sous tension, appuyer et maintenir le bouton **PWR** pendant une seconde.

Quand vous allumez le **FT-1802E**, la tension d'alimentation courante est affichée pendant 2 secondes.

Après cet intervalle, l'afficheur reprend son mode normal et indique la fréquence.

2. Pour mettre l'émetteur récepteur hors tension, à nouveau appuyer et maintenir le bouton **PWR** pendant une seconde.

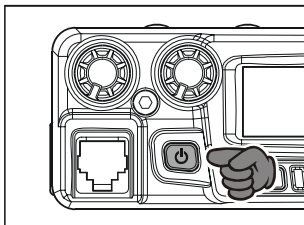

Vous pouvez modifier le message d'accueil (indication de la tension d'alimentation) pour n'importe quel autre message (jusqu'à 6 caractères) via la ligne menu “31 OPN.MSG” voir page 76 pour plus de détails.

RÉGLAGE DU NIVEAU DU VOLUME AUDIO

Tourner la commande **VOL** pour régler le volume audio. Une rotation vers la droite augmente le niveau BF.

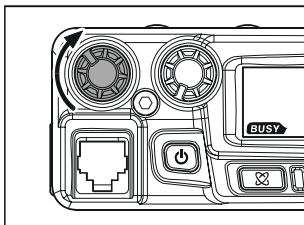

RÉGLAGE DU SQUELCH

Tourner le bouton **SQL** vers la droite de manière à dépasser à peine le seuil de disparition du bruit de fond et que l'indicateur “**BUSY**” s'éteigne. C'est sur cette position que les signaux faibles pourront le mieux être perçus. Si vous dépasser trop ce point votre appareil deviendra passablement “sourd”.

Une fonction particulière de “*Squelch HF*” est disponible sur cette radio. Cette fonction permet de fixer le seuil d'ouverture du squelch pour une valeur S-mètre déterminée.

Voir page 20 pour plus de détails

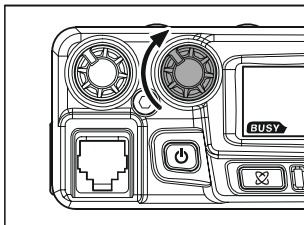

NAVIGATION EN FRÉQUENCE

1) Réglage en fréquence avec le dial.

En tournant le bouton **DIAL** il est possible de faire le réglage en fréquence au pas de fréquence pré programmé. Une rotation vers la droite du bouton **DIAL** fait croître la fréquence de trafic sur le **FT-1802E** alors qu'une rotation vers la gauche fait décroître cette fréquence.

Appuyer sur la touche [**MHz(SET)**] brièvement, puis tourner le bouton **DIAL**, pour changer la fréquence au pas de 1 MHz. Cette fonction est très pratique pour faire des excursions rapides en fréquence sur toute la plage de fréquences du **FT-1802E**. Au lieu d'appuyer sur la touche [**MHz(SET)**], vous pouvez également appuyer sur la touche [**A**] du clavier du microphone pour activer le réglage en fréquence au pas de 1 MHz.

2) Entrée directe de la fréquence au clavier (Microphone MH-48A6J)

Le clavier du microphone DTMF **MH-48A6J** peut être utilisé pour l'entrée directe de la fréquence de trafic.

Pour entrer une fréquence à partir du clavier **MH-48A6J**, appuyer juste sur le chiffre correspondant sur le clavier et ce dans l'ordre du nombre souhaité. Il n'y a pas de touche "point décimal" sur le clavier du **MH-48A6J**. Néanmoins il y a un raccourci pour les fréquences qui terminent par une série de zéros : appuyer sur la touche [**#**] après le dernier digit significatif non nul.

Exemples: Pour entrer 145.520 MHz, appuyer sur [1] → [4] → [5] → [5] → [2] → [0]

Pour entrer 145.000 MHz, appuyer sur [1] → [4] → [5] → [#]



Si la radio n'accepte pas votre entrée, c'est vraisemblablement à cause d'un d'incrément de fréquence qui n'a pas de multiple qui coïncide avec la valeur saisie. (Exemple si vous êtes sur un pas d'incrément de 25 kHz, vous ne pouvez avoir une fréquence de 146.520 MHz). Voir page 19 pour apprendre à changer la valeur du pas d'incrément.

3) Scanning

Etant en mode VFO, appuyer brièvement sur les touches [**UP**]/[**DWN**] du microphone pour lancer le scan respectivement par fréquence croissante ou par fréquence décroissante. Le **FT-1802E** s'arrête quand il reçoit un signal suffisamment fort pour percer le seuil de squelch. Le **FT-1802E** restera sur la fréquence en fonction des options retenues pour le mode "Reprise" de scan (Menu "**41 SCAN**"); voir page 43).

Si vous souhaitez inverser le sens du scan (par exemple aller dans le sens décroissant, au lieu du sens croissant), tourner juste le bouton **DIAL** d'un click vers la gauche pendant que le **FT-1802E** est en train de « scanner ». Le sens du scan sera inversé. Pour inverser à nouveau, pour revenir en scan croissant, tourner le bouton **DIAL** d'un click vers la droite.

Appuyer sur les touches [**UP**]/[**DWN**] à nouveau pour annuler le scanning. Vous pouvez

OPÉRATIONS SIMPLES

NAVIGATION EN FRÉQUENCE

également appuyer brièvement sur le **PTT**; le scan s'arrête, mais pour pouvoir transmettre vous devez relâcher d'abord le **PTT** puis l'enclencher à nouveau.



Si vous avez activé la fonction alerte météo, vous pouvez constater que des canaux météo viennent s'intercaler dans les canaux standards que vous êtes en train de scanner. Ceci est normal, car votre radio reste constamment en supervision d'alerte météo. Voir page 17.

EMISSION

Pour émettre, simplement appuyer sur le commutateur **PTT** (Push To Talk) du microphone quand la fréquence est libre. Tenir le microphone à environ 25 mm de la bouche et parler dans celui-ci avec un niveau de voix normal. Quand votre transmission est terminée, relâcher le **PTT**; le transceiver repasse en mode réception.

Pendant l'émission, l'indication "**TX**" apparaît sur le coin supérieur gauche de l'afficheur.

Changer la puissance de sortie de l'émetteur

Vous avez le choix entre quatre grandeurs de puissance de sortie pour votre **FT-1802E**.

Pour changer la puissance de sortie, appuyer sur la touche [**LOW(A/N)**] (ou la touche [**C**] du microphone) pour choisir une des quatre grandeurs disponibles. Ces puissances de sortie peuvent être sauvegardées, en registre mémoire, au moment de la mise en mémoire (voir page 34 pour plus de détails pour l'utilisation du mode mémoire).

En émission, le bar graphe réalise un certain affichage, en fonction de la puissance de sortie choisie.

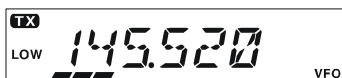

Low 1 (5 watts)



Low 2 (10 watts)



Low 3 (25 watts)



HIGH (50 watts)

OPÉRATIONS COMPLEXES

RÉCEPTION DE LA RADIO DIFFUSION MÉTÉO

Le **FT-1802E** comporte une fonction particulière qui permet la réception de la radio diffusion météo dans la bande de fréquence des 160 MHz. 10 canaux standard affectés à la réception de la radio diffusion météo sont initialisés dans une banque mémoire spéciale.

Pour écouter un canal de radio diffusion météo:

1. Assigner la banque des canaux mémoires météo à une touche programmable du microphone ([**P1**], [**P2**], [**P3**], ou [**P4**]), selon les indications de la page 64.



2. Appuyer brièvement sur la touche programmable pour accéder aux canaux météo.
3. Tourner le **DIAL** pour sélectionner le canal météo souhaité.
4. Si vous voulez vérifier l'activité sur un autre canal météo appuyer juste sur le **PTT** du microphone.
5. Pour revenir en mode normal, appuyer à nouveau sur la touche programmable concernée. Vous vous retrouvez en mode VFO ou en mode mémoire sur le canal où vous étiez au moment de l'appel de la fonction météo.

CH	FREQUENCY	CH	FREQUENCY
01	162.550 MHz	06	162.500 MHz
02	162.400 MHz	07	162.525 MHz
03	162.475 MHz	08	161.650 MHz
04	162.425 MHz	09	161.775 MHz
05	162.450 MHz	10	163.275 MHz

Fonction alerte météo

Dans l'éventualité de perturbations météorologiques très importantes comme des tempêtes des cyclones ou des ouragans, le NOAA envoie des alertes météo accompagnées d'un signal sonore de 1050 Hz sur les canaux météo du NOAA. Il vous est possible d'activer cette fonction via le menu "**57 WX ALT**". Voir page 49 pour plus de détails.

Quand vous scannez sur la bande ou dans les mémoires standards, avec la fonction alerte météo activée vous pouvez voir votre **FT-1802E** accédant à la banque mémoire des canaux météo toutes les cinq secondes pour faire un tour rapide de ces canaux afin de détecter la présence éventuelle d'une tonalité d'alerte de 1050 Hz. Si c'est le cas la radio se verrouille en réception sur le canal diffusant l'alerte; sinon, la radio reprend son scan VFO ou mémoire en cours s'en s'interrompte.

Quand une tonalité d'alerte est reçue, appuyer brièvement sur le **PTT** pour arrêter l'alarme, et le message d'alerte météo devient audible dans le haut-parleur..

OPÉRATIONS COMPLEXES

FONCTION VERROUILLAGE

Afin de prévenir tout changement accidentel de fréquence, les commutateurs et boutons **DIAL** de la face avant du **FT-1802E** peuvent être verrouillés.

Pour verrouiller quelques-unes ou toutes les touches, utiliser le menu décrit ci-dessous :

1. Appuyer et maintenir la touche [**MHz(SET)**] pendant une seconde, puis tourner le **DIAL** pour sélectionner “26 LOCK.”

The LCD display shows the word "LOCK" on the left and the number "26" on the right.

2. Appuyer sur la touche [**MHz(SET)**], puis tourner le **DIAL** pour sélectionner la combinaison souhaitée.

The LCD display shows "K + D" on the left and "5t" on the right.

KEY: Juste les touches de la face avant sont verrouillées.

DIAL: Juste le **DIAL** de la face avant est verrouillé.

K+D: A la fois le **DIAL** et les touches sont verrouillés.

PTT: Le commutateur **PTT** est verrouillé (Emission impossible).

K+P: A la fois les touches et le **PTT** sont verrouillés.

D+P: A la fois le **DIAL** et le **PTT** sont verrouillés.

ALL: L'ensemble des commandes ci-dessus est verrouillé.

OFF: La fonction verrouillage est désactivée.

3. Appuyer et maintenir la touche [**MHz(SET)**] pendant une seconde pour sauvegarder le nouveau réglage et revenir en mode normal.

Quand la fonction verrouillage est activée, l'icône “” apparaît sur le LCD.

The LCD display shows the frequency "145.520" in the center. To the right of the frequency is a key icon. Below the frequency, the word "BUSY" is on the left and "VFO" is on the right.

Pour désactiver la fonction verrouillage, répéter la procédure ci-dessus et choisir “**OFF**” au point 2.

TÉMOIN SONORE DE CLAVIER

Un signal sonore est émis à chaque fois qu'une touche est valablement appuyée.

Si vous souhaitez désactiver ce signal sonore (ou le réactiver):

1. Appuyer et maintenir la touche [**MHz(SET)**] pendant une seconde, puis tourner le **DIAL** pour sélectionner “6 BEEP”.

The LCD display shows the word "BEEP" on the left and the number "6" on the right.

2. Appuyer sur la touche [**MHz(SET)**], puis tourner le **DIAL** pour mettre l'affichage à “**OFF**”.

The LCD display shows the word "OFF" on the left and "5t" on the right.

3. Appuyer et maintenir la touche [**MHz(SET)**] pendant une seconde pour sauvegarder le nouveau réglage et revenir en mode normal.

4. Pour réactiver le signal sonore, choisir “**KEY**” ou “**KEY+SC** (valeur par défaut)” au point 4 précédent.

KEY: Le signal sonore est émis quand vous appuyez sur une touche.

KEY+SC: Le signal sonore est émis quand vous appuyez sur une touche, mais également lorsque le scanner s'arrête.

OPÉRATIONS COMPLEXES

CHOIX DU PAS D'INCRÉMENTATION DES CANAUX

Les pas d'incrément des canaux sont initialisés en usine en fonction des pays dans lesquels la radio est exportée. Pour différentes raisons vous pouvez avoir besoin de modifier ces réglages par défaut. Voici donc la procédure pour changer le pas d'incrément des canaux:

1. Appuyer et maintenir la touche **[MHz(SET)]** pendant une seconde, puis tourner le **DIAL** pour sélectionner "50 STEP".

STEP	50
------	----
2. Appuyer sur la touche **[MHz(SET)]**, puis tourner le **DIAL** pour sélectionner le pas d'incrément souhaité (5/10/12.5/15/20/25/50/100 kHz).

20.0K	50
-------	----
3. Appuyer et maintenir la touche **[MHz(SET)]** pendant une seconde pour sauvegarder le nouveau réglage et revenir en mode normal.

LUMINOSITÉ DE L'AFFICHEUR

La luminosité de l'afficheur du **FT-1802E** a été optimisée pour donner la meilleure lisibilité sans gêner la "vision nocturne" lorsque vous conduisez. La luminosité de l'afficheur est réglable manuellement, à l'aide de la procédure suivante:

1. Appuyer et maintenir la touche **[MHz(SET)]** pendant une seconde, puis tourner le **DIAL** pour sélectionner "16 DIMMER".

DIMMER	16
--------	----
2. Appuyer sur la touche **[MHz(SET)]**, puis tourner le **DIAL** pour sélectionner un niveau de luminosité confortable parmi les possibilités (LVL 0 à LVL10).

LVL	5	50
-----	---	----
3. Appuyer et maintenir la touche **[MHz(SET)]** pendant une seconde pour sauvegarder le nouveau réglage et revenir en mode normal.

OPÉRATIONS COMPLEXES

SQUELCH HF

Une fonction spéciale “Squelch HF” existe sur cette radio. Avec cette fonction il est possible de régler le seuil de squelch sur une valeur S-mètre à partir de laquelle seuls les signaux plus importants pourront ouvrir le squelch.

Quand vous voulez régler le Squelch HF, suivre la procédure suivante:

1. Appuyer et maintenir la touche [**MHz(SET)**] pendant une seconde, puis tourner le **DIAL** pour sélectionner “**42 RF SQL**”.

RF	SQL	42
----	-----	----
2. Appuyer sur la touche [**MHz(SET)**], puis tourner le **DIAL** pour sélectionner le niveau d'ouverture du squelch (**S1** à **S9** ou **OFF**).

S9	S1
----	----
3. Appuyer et maintenir la touche [**MHz(SET)**] pendant une seconde pour sauvegarder le nouveau réglage et revenir en mode normal.



L'ouverture du squelch dépend de deux systèmes de squelch le squelch de bruit “Noise Squelch” et le squelch HF. Prenons un exemple:

- 1) *Si le squelch de bruit (commande SQL) est mis de façon à ce que l'ouverture du squelch se fasse à S3, mais que le squelch HF via le menu 42 soit réglé à S9, le squelch ne s'ouvrira que pour des signaux de S9 ou plus au S-mètre.*
- 2) *Si le Squelch HF est mis à S3, mais que le squelch de bruit soit régler à un haut niveau qui ne laisse passer que les signaux qui dévient pleine échelle au S-mètre, le squelch ne s'ouvrira que pour des signaux qui dévient pleine échelle au S-mètre. Dans ce cas, le squelch de bruit prend le pas sur le squelch HF.*

TRAFIC VIA RELAIS

Le **FT-1802E** comporte un certain nombre de fonctions qui rendent le trafic via relais simple et aisé.

Ce transceiver offre trois méthodes de décalage relais :

- Sélection manuelle du décalage relais standard ;
- Décalage relais automatique (ARS), avec activation automatique du décalage relais dans une bande de fréquence déterminée; et
- Chargement de fréquences entrée et sortie indépendantes (correspondant à des décalages relais non-standards)

DÉCALAGE RELAIS STANDARD

Pour activer manuellement le décalage relais standard vous devez utiliser le menu:

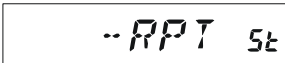

1. Appuyer et maintenir la touche **[MHz(SET)]** pendant une seconde, puis tourner le **DIAL** pour sélectionner “**43 RPT**”. 
2. Appuyer sur la touche **[MHz(SET)]**, puis tourner le **DIAL** pour sélectionner le sens du décalage (**-RPT**, **+RPT** ou **SIMP**). 
3. Appuyer et maintenir la touche **[MHz(SET)]** pendant une seconde pour sauvegarder le nouveau réglage et revenir en mode normal.



Vous pouvez également utiliser une de touches programmables du microphone ([P1] ~ [P4]) pour avoir un accès rapide à la procédure ci-dessus. Voir page 63 pour plus de détail pour programmer ces touches.

Le décalage relais étant activé, vous pouvez inverser temporairement les fréquences de réception et d'émission en appuyant sur la touche **[REV(DW)]** (ou la touche **[B]** du microphone). Utiliser cette fonction pour afficher la fréquence d'émission sans transmettre et pour vérifier la force des signaux sur la voie entrante (de façon à déterminer pas exemple si une station particulière n'est pas en mode simplexe).

Le décalage relais est fixé à 600 kHz en usine. Vous pouvez changer ce réglage par défaut à l'aide de la procédure qui suit:

1. Appuyer et maintenir la touche **[MHz(SET)]** pendant une seconde, puis tourner le **DIAL** pour sélectionner “**46 SHIFT**”. 
2. Appuyer sur la touche **[MHz(SET)]**, puis tourner le **DIAL** pour sélectionner le décalage voulu. Noter que la résolution d'un décalage relais standard se fait au multiple de 50 kHz le plus proche. 
3. Appuyer et maintenir la touche **[MHz(SET)]** pendant une seconde pour sauvegarder le nouveau réglage et revenir en mode normal.



Ne pas utiliser cette procédure pour initialiser un couple de fréquences entrée sortie très particulier ! Cette programmation de type “split” est présentée en page 23.

TRAFIC VIA RELAIS

DÉCALAGE RELAIS AUTOMATIQUE (ARS)

La fonction de décalage relais automatique (ARS) de ce transceiver est une fonction particulièrement pratique, qui applique automatiquement le décalage relais approprié quand vous vous calez dans une sous bande relais standard. La fonction ARS est initialisée en usine en fonction des standards de sa région d'importation.

La fonction ARS est activée en usine. Pour la désactiver:

1. Appuyer et maintenir la touche **[MHz(SET)]** pendant une seconde, puis tourner le **DIAL** pour sélectionner "4 ARS."
2. Appuyer sur la touche **[MHz(SET)]**, puis tourner le **DIAL** pour mettre l'afficheur à "OFF."
3. Appuyer et maintenir la touche **[MHz(SET)]** pendant une seconde pour sauvegarder le nouveau réglage et revenir en mode normal.

A digital display showing the text "ARS" followed by the number "4".

A digital display showing the text "OFF" followed by "5t".

Pour activer la fonction ARS à nouveau, choisir "ON" au pas 2 ci-dessus.

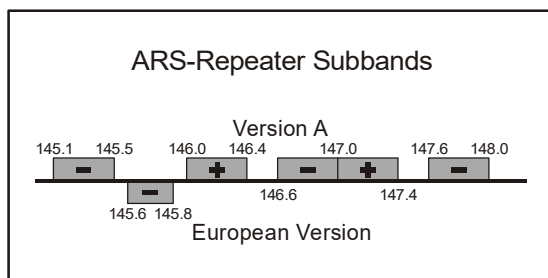

APPEL 1750 Hz

Si les relais de votre pays requièrent l'appel 1750-Hz pour ouvrir les relais, appuyer et maintenir la touche **[P4]** (T.CALL) du microphone pendant la durée spécifiée dans les caractéristiques du relais concerné. L'émetteur est automatiquement activé et un signal de 1750-Hz se superpose à la porteuse. Une fois que l'accès au relais a été réalisé vous devez relâcher la touche **[P4]** et utiliser ensuite le **PTT** pour assurer les passages en émission.



La touche [P4] est une des touches programmables, reçoit par défaut l'assignation de la fonction "Tone Call". Merci de noter que si vous changez cette assignation par une autre fonction, le "Tone Call" ne sera pas disponible.

MISE EN MÉMOIRES DE FRÉQUENCES ÉMISSION RÉCEPTION SÉPARÉES

Tous les canaux mémoires peuvent charger des fréquences émission réception indépendantes pour permettre des décalages de fréquence non-standards avec des résolutions de fréquence plus grande que celle utilisée pour les décalages standards.

1. Tout d'abord charger la fréquence de réception (sortie relais). En mode VFO, régler le transceiver sur la fréquence de réception souhaitée. Ensuite appuyer et maintenir la touche [**D/MR(MW)**] de la face avant pendant une seconde.
2. Dans les cinq secondes qui suivent l'appui sur la touche [**D/MR(MW)**] à l'aide du **DIAL** ou des touches [**UP**]/[**DWN**] du microphone choisir le canal mémoire dans lequel vous mettez la paire de fréquences.
3. Ensuite appuyer brièvement sur la touche [**D/MR(MW)**] pour mettre la fréquence de réception dans le canal mémoire sélectionné.
4. On s'occupe parés cela de la fréquence émission (entrée relais). Etant toujours en mode VFO, régler le transceiver sur la fréquence émission souhaitée.
5. Ensuite appuyer et maintenir la touche [**D/MR(MW)**] pendant une seconde.
6. Appuyer et maintenir le **PTT** et appuyer brièvement sur la touche [**D/MR(MW)**] tout en maintenant l'appui sur le **PTT**. Ceci ne fait pas passer l'appareil en émission mais signifie au que vous êtes en train de programmer une fréquence émission séparée en mémoire.

Quand vous avez terminé la procédure ci-dessus, appuyer brièvement sur la touche [**D/MR(MW)**]. Le numéro de canal mémoire et la fréquence de sortie du relais apparaissent sur l'afficheur. Si vous appuyez sur le **PTT** vous pouvez voir la fréquence changer c'est la fréquence d'entrée du relais qui est affichée. Noter également l'indication "**- +**" dans le coin supérieur gauche de l'afficheur; cela indique qu'un décalage non standard a été mémorisé dans ce canal.

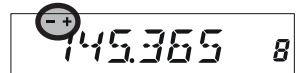

VÉRIFICATION DE LA FRÉQUENCE D'ENTRÉE DU RELAIS

C'est souvent très pratique pour vérifier la fréquence d'entrée d'un relais pour voir si une station qui appelle n'est pas restée en mode simplexe.

Pour ce faire, appuyer juste sur la touche [**REV(DW)**]. Vous pouvez constater que l'afficheur est sur la fréquence d'entrée du relais.. En appuyant à nouveau sur la touche [**REV(DW)**] l'afficheur revient sur la fréquence de sortie du relais et qui est la position normale de veille d'un relais. Quand vous écoutez la fréquence d'entrée du relais à l'aide la touche [**REV(DW)**], l'icône du décalage relais clignote.



EMPLOI DES MODES CTCSS/DCS/EPCS

UTILISATION DU CTCSS

Plusieurs systèmes de relais demandent à ce qu'une tonalité base fréquence audio soit superposé à votre porteuse FM de telle manière à ouvrir le relais. Ce moyen permet d'éviter des activations intempestives du relais par des signaux radar ou des signaux indésirables d'autres émetteurs. Ce système de tonalités, appelé "CTCSS" (Continuous Tonalité Coded Squelch Système), est incorporé à votre **FT-1802E**, et il est très facile à mettre en oeuvre.

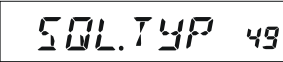

L'initialisation du mode CTCSS présuppose deux actions: réglage du mode de la tonalité et ensuite réglage de la fréquence de la tonalité. Ces actions sont effectuées à l'aide des lignes menu #49 (SQL.TYP) et #52 (TN FRQ).

1. Appuyer et maintenir la touche [**MHz(SET)**] pendant une seconde, puis tourner le **DIAL** pour sélectionner "49 SQL.TYP." 
2. Appuyer sur la touche [**MHz(SET)**], puis tourner le **DIAL** pour faire apparaître "TONE" sur l'afficheur; ceci active l'encodeur CTCSS, qui permet l'accès au relais. 
3. En tournant le **DIAL** vers la droite d'un "click" supplémentaire fait apparaître l'indication "TSQL". Quand la mention "TSQL" apparaît, ce la signifie que le squelch de tonalité est actif, celui-ci rend silencieuse la partie réception de votre **FT-1802E** jusqu'à ce qu'il reçoive un signal d'une autre radio affecté de votre code CTCSS. Ceci permet de laisser votre radio silencieuse pour tous les messages qui ne vous concernent pas.

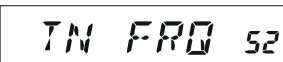

- 1) Il peut arriver que l'indication "RV TN" apparaisse sur l'afficheur quand vous tournez le **DIAL** à ce niveau de la procédure; cela signifie que le squelch de tonalité inverse est activé, celui-ci rend silencieuse la partie réception de votre **FT-1802E** quand un signal correspondant à votre code CTCSS arrive sur votre radio. L'icône "TSQ" clignote sur l'afficheur quand le système squelch de tonalité inverse est active.
- 2) Vous pouvez noter qu'une icône "DCS" apparaît en plus quand vous tournez le **DIAL** un peu plus loin. Nous reparlerons du système DCS un peu plus tard.

4. Quand vous avez fait la sélection du mode tonalité CTCSS, appuyer brièvement sur la touche [**MHz(SET)**], puis tourner le **DIAL** de trois "click" vers la droite pour sélectionner la ligne menu "52 TN FRQ." 

La sélection de ce menu permet de choisir la fréquence de la tonalité CTCSS à utiliser.

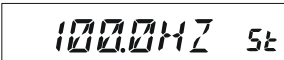
5. Appuyer sur la touche [**MHz(SET)**] pour activer la fonction réglage fréquence CTCSS.
6. Tourner le **DIAL** pour faire apparaître sur l'afficheur la fréquence de la tonalité qui sera utilisée. 

CTCSS TONE FREQUENCY (Hz)					
67.0	69.3	71.9	74.4	77.0	79.7
82.5	85.4	88.5	91.5	94.8	97.4
100.0	103.5	107.2	110.9	114.8	118.8
123.0	127.3	131.8	136.5	141.3	146.2
151.4	156.7	159.8	162.2	165.5	167.9
171.3	173.8	177.3	179.9	183.5	186.2
189.9	192.8	196.6	199.5	203.5	206.5
210.7	218.1	225.7	229.1	233.6	241.8
250.3	254.1	-	-	-	-

7. Quand vous avez fait votre sélection appuyer et maintenir la touche [**MHz(SET)**] pen-

EMPLOI DES MODES CTCSS/DCS/EPCS

UTILISATION DU CTCSS

dant une seconde pour sauvegarder le nouveau réglage et revenir en mode normal.



Votre relais peut ou ne pas ré émettre une tonalité CTCSS - certains systèmes utilisent juste le CTCSS pour commander l'accès au relais, mais ne peuvent le passer en émission. Si le S-Mètre dévie, mais que le FT-1802E ne sort aucun signal BF, répéter les points "1" à "3" ci-dessus, mais tourner le DIAL pour obtenir l'indication "TONE" ce qui vous permettra d'entendre tout le trafic sur le canal en réception.

Vous pouvez utiliser le menu pour programmer une des touches [P1] à [P4] du microphone pour avoir un accès rapide à la ligne menu #52 (TN FRQ), à partir duquel vous pouvez ensuite exécuter la procédure d'initialisation présentée ci-dessus. Voir page 63 pour plus de détails sur l'initialisation des touches programmables.

UTILISATION DU DCS

Une autre forme d'accès commandé par tonalité est le DCS (Digital Code Squelch). C'est un nouveau système par tonalité, plus performant qui normalement garanti une meilleure immunité aux signaux erronés par rapport à ce qui existe avec le CTCSS. L'encodeur/décodeur est incorporé dans votre **FT-1802E**, et sa mise en œuvre est très similaire à ce qui vient d'être décrit pour le CTCSS. Votre système relais peut être configuré en emploi DCS; Si ce n'est pas possible, il est souvent alors plus simple de se mettre en simplexe si votre (vos) correspondants utilisent un (des) émetteur(s) récepteur(s) équipé(s) de cette fonctionnalité.



Tout comme en CTCSS, le DCS implique que vous mettiez le mode de tonalité à DCS et que vous choisissiez un code tonalité.

1. Appuyer et maintenir la touche [MHz(SET)] pendant une seconde, puis tourner le **DIAL** pour sélectionner "49 SQTYP:"

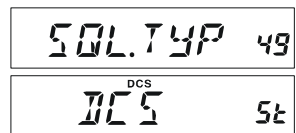

2. Appuyer sur la touche [MHz(SET)], puis tourner le **DIAL** pour faire apparaître "DCS" sur l'afficheur; ceci active l'encodeur DCS.

3. Maintenant appuyer brièvement sur la touche [MHz(SET)], puis tourner le **DIAL** pour sélectionner le menu "14 DCS CD."

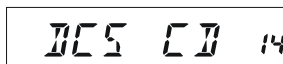

4. Appuyer brièvement sur la touche [MHz(SET)] pour rendre possible le choix du code DCS.
5. Tourner le **DIAL** pour sélectionner le code

DCS CODE									
023	025	026	031	032	036	043	047	051	053
054	065	071	072	073	074	114	115	116	122
125	131	132	134	143	145	152	155	156	162
165	172	174	205	212	223	225	226	243	244
245	246	251	252	255	261	263	265	266	271
274	306	311	315	325	331	332	343	346	351
356	364	365	371	411	412	413	423	431	432
445	446	452	454	455	462	464	465	466	503
506	516	523	526	532	546	565	606	612	624
627	631	632	654	662	664	703	712	723	731
732	734	743	754	-	-	-	-	-	-

EMPLOI DES MODES CTCSS/DCS/EPCS

UTILISATION DU DCS

DCS souhaité(un nombre à trois chiffres).

6. Quand vous avez fait votre sélection appuyer et maintenir



la touche **[MHz(SET)]** pendant une seconde pour sauvegarder le nouveau réglage et revenir en mode normal.



Souvenez-vous que le DCS est un système avec encodage/décodage, ainsi votre récepteur restera silencieux tant que les signaux entrants ne porteront le code DCS prévu. Désactivez le quand vous êtes juste en réglage de fréquence dans la bande!

RECHERCHE AUTOMATIQUE SUR TONALITÉ

Dans certains cas d'emploi ou vous ne connaissez pas les tonalités CTCSS ou DCS utilisés par vos correspondants, Vous pouvez mettre votre radio en écoute des signaux entrants et de rechercher automatiquement les tonalités utilisées. A ce sujet il faut se souvenir de deux choses:

- Vous devez être sûr que votre relais est sur le même type de tonalité (CTCSS ou DCS).
- Certains relais ne peuvent pas passer des tonalités CTCSS; vous pouvez être obligé d'écouter la fréquence d'entrée du relais pour faire cette recherche automatique de tonalité.

Pour rechercher la tonalité utilisée:

1. Mettez la radio en décodage soit CTCSS soit DCS (voir à ce sujet les explications précédentes). En cas d'emploi du CTCSS, "TSQ" apparaît sur l'afficheur; et dans le cas d'emploi du DCS, "DCS" apparaît sur l'afficheur.
2. Appuyer brièvement sur la touche **[P3]** du microphone pour lancer le scanning des codes ou tonalités entrantes.
3. Quand la radio détecte la tonalité ou le code correct, il arrête sa recherche, et le signal BF est entendu.
4. Appuyer brièvement sur la touche **[P3]** du microphone pour verrouiller sur le code ou la tonalité trouvé puis revenir en mode normal.



*Si la fonction de recherche automatique sur la tonalité ne trouve aucun code ni tonalité, elle poursuit sa recherche indéfiniment. Quand ceci arrive, il s'avère que le correspondant n'utilise aucun code ni tonalité. Vous pouvez appuyer sur la touche **[P3]** du microphone pour arrêter la recherche à tout moment.*

Vous pouvez écouter les signaux dissimulés des autres stations pendant une recherche sur tonalité quand le menu "54 TS MUT" est mis à "OFF". Voir page 80 pour plus de détails. Vous pouvez également changer la vitesse de la recherche automatique sur tonalité à l'aide du menu "55 TS SPD". Voir page 80 pour plus de détails.

La recherche sur tonalité fonctionne soit en mode VFO soit en mode mémoire.

EMPLOI DES MODES CTCSS/DCS/EPCS

MODE EPCS

Le **FT-1802E** intègre un codeur décodeur CTCSS amélioré et un microprocesseur dédié aux fonctions mode page et appel sélectifs. Ceci vous permet d'appeler une station spécifique (Paging), et de recevoir directement et uniquement pour vous les appels de votre choix (Code Squelch).

Les systèmes « paging » et « code squelch » utilise deux paires de tonalités CTCSS (commutées alternativement) et qui sont chargées dans les mémoires « page ». Ainsi, votre récepteur reste silencieux jusqu'au moment où il reçoit les paies de tonalités stockées dans la mémoire « pager ». Le squelch alors monte, le correspondant est entendu et la sonnerie du mode « page » retenti si elle est activée. Quand vous appuyez sur le **PTT** pour transmettre, la paire de tonalité CTCSS mémorisée dans la mémoire page émission est transmise automatiquement.

Sur une radio fonctionnant en mode page, le squelch retombe automatiquement à la fin de chaque séquence entrante.

Mise en mémoire de la paire de tonalités CTCSS pour le mode EPCS

1. Appuyer et maintenir la touche [**MHz(SET)**] pendant une seconde pour entrer en mode MENU.
2. Tourner le **DIAL** pour sélectionner le menu “**34 PAG.CDR**” pour la paire de tonalités CTCSS réception ou le menu “**35 PAG.CDT**” pour la paire de tonalités CTCSS émission.
3. Appuyer brièvement sur la touche [**MHz(SET)**] pour passer en mode réglage.
4. Tourner le **DIAL** pour mettre en place le nombre de la première tonalité CTCSS de la paire en question.
5. Appuyer sur la touche [**REV(DW)**] ou la touche [**LOW(A/N)**], puis tourner le **DIAL** pour déterminer le nombre de la deuxième tonalité CTCSS de la paire en question.
6. Appuyer et maintenir la touche [**MHz(SET)**] pendant une seconde pour verrouiller ce code ou cette tonalité et revenir en mode normal.

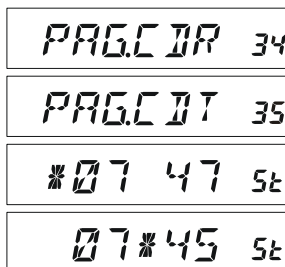

 *Le FT-1802E ne sait pas reconnaître l'ordre des deux tonalités. Pour lui les paires CTCSS “10, 35” et “35, 10” sont identiques.*



CTCSS TONE NUMBER

No.	Hz	No.	Hz	No.	Hz	No.	Hz	No.	Hz
01	67.0	11	94.8	21	131.8	31	171.3	41	203.5
02	69.3	12	97.4	22	136.5	32	173.8	42	206.5
03	71.9	13	100.0	23	141.3	33	177.3	43	210.7
04	74.4	14	103.5	24	146.2	34	179.9	44	218.1
05	77.0	15	107.2	25	151.4	35	183.5	45	225.7
06	79.7	16	110.9	26	156.7	36	186.2	46	229.1
07	82.5	17	114.8	27	159.8	37	189.9	47	233.6
08	85.4	18	118.8	28	162.2	38	192.8	48	241.8
09	88.5	19	123.0	29	165.5	39	196.6	49	250.3
10	91.5	20	127.3	30	167.9	40	199.5	50	254.1

EMPLOI DES MODES CTCSS/DCS/EPCS

MODE EPCS

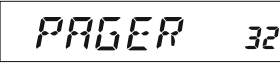
Activation du mode EPCS



1. Appuyer et maintenir la touche [MHz(SET)] pendant une seconde, puis tourner le **DIAL** pour sélectionner le menu “32 PAGER”.

2. Appuyer sur la touche [MHz(SET)], puis tourner le **DIAL** pour mettre ce menu à “ON”.

3. Appuyer et maintenir la touche [MHz(SET)] pendant une seconde pour sauvegarder le nouveau réglage et revenir en mode normal.
4. Pour désactiver le mode EPCS, répéter la procédure ci-dessus, en tournant le **DIAL** pour obtenir l’indication “OFF” au point 2 ci-dessus.

Quand le mode EPCS est activé l’indication “P” apparaît à côté du digit des 100 MHz de la fréquence affichée.

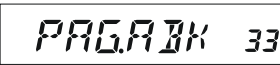
Retour d’appel mode page

Quand vous appuyez sur le **PTT** pour répondre à un appel mode page, le **FT-1802E** transmet la tonalité CTCSS émission de la paire de tonalité. Cette tonalité ouvre le code squelch de la station appelante. Autrement dit vous pouvez avoir le **FT-1802E** qui répond automatiquement aux appels mode page (mode transpondeur)



Pour activer cette fonction:

1. Appuyer et maintenir la touche [MHz(SET)] pendant une seconde, puis tourner le **DIAL** pour sélectionner le menu “33 PAG.ABK”.

2. Appuyer sur la touche [MHz(SET)], puis tourner le **DIAL** pour mettre ce menu à “ON”.

3. Appuyer et maintenir la touche [MHz(SET)] pendant une seconde pour sauvegarder le nouveau réglage et revenir en mode normal.
4. Pour désactiver le retour d’appel mode page, répéter la procédure ci-dessus, en tournant le **DIAL** pour obtenir l’indication “OFF” au point 2 ci-dessus.

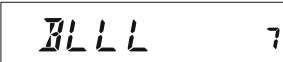
EMPLOI DES MODES CTCSS/DCS/EPCS

EMPLOI DE L'AVERTISSEUR SONORE EN MODE CTCSS/DCS/EPCS

Vous pouvez régler votre **FT-1802E** pour qu'il "sonne" quand un signal avec un codage CTCSS/DCS est reçu en mode CTCSS, DCS ou EPCS. La procédure décrite ci-après permet d'activer la sonnerie en CTCSS/DCS/EPCS:

1. Mettre l'émetteur récepteur en mode CTCSS, mode DCS ou en mode EPCS comme décrit précédemment.
3. Régler la fréquence souhaitée sur le canal souhaité.
4. Appuyer et maintenir la touche [**MHz(SET)**] pendant une seconde, puis tourner le **DIAL** pour sélectionner le menu "7 BELL". 
5. Tourner le **DIAL** pour choisir le nombre de sonneries désiré. Les choix possibles sont "1 T", "3 T", "5 T" ou "8 T" sonneries, la répétition continue "CONTINUE" or rien "OFF". 
6. Appuyer et maintenir la touche [**MHz(SET)**] pendant une seconde pour sauvegarder le nouveau réglage et revenir en mode normal.

Quand une station envoie une tonalité CTCSS, un code DCS ou une paire de tonalités CTCSS qui correspond à votre tonalité CTCSS, code DCS ou paire de tonalités CTCSS active, la sonnerie retenti selon le mode programmé. Quand le mode sonnerie CTCSS/DCS/ EPCS est activé, l'icône "📡" apparaît sur le LCD. 

EMPLOI DES MODES CTCSS/DCS/EPCS

EMPLOI DE TONALITÉS CROISÉES

Le **FT-1802E** peut être configuré en mode tonalités croisées via le menu, de façon de pouvoir opérer sur les relais en utilisant le mélange des commandes CTCSS et DCS.

1. Appuyer et maintenir la touche [**MHz(SET)**] pendant une seconde, puis tourner le **DIAL** pour sélectionner le menu “**48 SPLIT**”.
2. Appuyer sur la touche [**MHz(SET)**], puis tourner le **DIAL** pour mettre ce menu à “**ON**”. (Pour activer la fonction tonalités croisées).
3. Appuyer et maintenir la touche [**MHz(SET)**] pendant une seconde pour sauvegarder le nouveau réglage et revenir en mode normal.

SPLIT	48
-------	----

ON	54
----	----

Quand la fonction tonalités croisées est activée, vous pouvez voir les paramètres additionnels à la suite du choix “**RV TN**” (en sélectionnant le menu “**49 SQL.TYP**”):

D CODE: Encodage DCS seul (L’icône “**DCS**” clignote)

T DCS: Encodage d’une tonalité CTCSS et décodage d’un code DCS
(L’icône “**T**” clignote et l’icône “**DCS**” est affichée)

D TONE: Encodage d’un code DCS et décodage d’une tonalité CTCSS
(L’icône “**TSQ**” est affichée et l’icône “**DCS**” clignote).

Choisissez le mode opératoire souhaité à partir des sélections présentées ci-dessus.

EMPLOI DU DTMF

Le clavier du microphone à 16 touches permet une numérotation DTMF facile pour l'accès aux autocommutateurs, à la télécommande des relais et aux liens Internet. En plus des touches numériques de [0] à [9], le clavier inclut les caractères [*] et [#], plus les tonalités [A], [B], [C], et [D] souvent utilisées pour la télécommande des relais.

GÉNÉRATION MANUELLE DE TONALITÉS DTMF

Il est possible d'envoyer manuellement des tonalités DTMF quand on est en émission.

1. Appuyer et maintenir la touche [MHz(SET)] pendant une seconde, puis tourner le **DIAL** pour sélectionner le menu "17 DT A/M".
2. Appuyer sur la touche [MHz(SET)], puis tourner le **DIAL** pour mettre ce menu à "MANUAL" (ceci active la génération manuelle de tonalités DTMF).
3. Appuyer et maintenir la touche [MHz(SET)] pendant une seconde pour sauvegarder le nouveau réglage et revenir en mode normal.
4. Appuyer sur le **PTT** pour passer en émission.
5. Etant en émission, appuyer sur les chiffres du clavier concernant les tonalités DTMF à envoyer.
6. Quand vous avez envoyé tous les chiffres nécessaires, relâcher le **PTT**.

DT A/M 17MANUAL dt

LE COMPOSTEUR DTMF

Un composteur DTMF à 9 mémoires est disponible sur le **FT-1802E**. Chaque mémoire du composteur DTMF peut recevoir jusqu'à 16 caractères d'un numéro de téléphone, pour être utilisé par un auto commutateur via relais ou autre usage. (Non autorisé en France).

Pour faire la mise en mémoire de composteur DTMF, utiliser de la procédure suivante:

1. Appuyer et maintenir la touche [MHz(SET)] pendant une seconde, puis tourner le **DIAL** pour sélectionner le menu "19 DT SET".
2. Appuyer sur la touche [MHz(SET)], puis tourner le **DIAL** pour choisir le numéro de canal dans la mémoire Composteur DTMF ("C0" à "C9") dans lequel vous souhaitez mettre le numéro de téléphone à saisir.
3. Appuyer brièvement sur la touche [LOW(A/N)], puis tourner le **DIAL** pour sélectionner le premier emplacement du numéro que vous souhaitez saisir.
4. Quand vous avez choisi le premier caractère, appuyer brièvement sur la touche [LOW(A/N)]. Ensuite, tourner le **DIAL** pour sélectionner le second des 16 chiffres possibles dans le registre mémoire courant du composteur DTMF.
5. Répéter cette procédure pour chaque chiffre du numéro de téléphone. Si vous faites une erreur, appuyer sur la touche [REV(DW)] pour revenir sur l'emplacement du premier

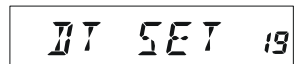
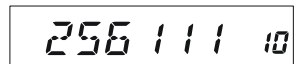
DT SET 19C00256 111 10



EMPLOI DU DTMF

LE COMPOSTEUR DTMF

chiffre, puis re-saisir le chiffre correct.

- Appuyer et maintenir la touche [**LOW(A/N)**] pendant 2 secondes pour effacer toutes les données après le curseur qui vous avez mis peut être précédemment par erreur.
- Quand la saisie est complète, appuyer brièvement sur la touche [**MHz(SET)**].
- Si vous souhaitez mémoriser une autre trame DTMF, puis répéter les points 2 à 6 ci-dessus.
- Appuyer et maintenir la touche [**MHz(SET)**] pendant une seconde pour sauvegarder le nouveau réglage et revenir en mode normal.

Pour émettre un numéro de téléphone mémorisé, utiliser la procédure suivante:

- Appuyer et maintenir la touche [**MHz(SET)**] pendant une seconde, puis tourner le **DIAL** pour sélectionner le menu “17 DT AM”.
- Appuyer sur la touche [**MHz(SET)**], puis tourner le **DIAL** pour mettre ce menu à “AUTO”.
- Appuyer et maintenir la touche [**MHz(SET)**] pendant une seconde pour sauvegarder le nouveau réglage et revenir en mode normal.
- En mode composteur, que vous avez justement activé, appuyer tout d’abord sur le **PTT**, puis appuyer sur la touche numérique ([0] à [9]) qui correspond à la mémoire DTMF qui contient la trame que vous voulez. Une fois que l’émission de la trame est lancée, vous pouvez relâcher le commutateur **PTT**, le composteur enverra automatiquement la totalité de la trame DTMF.



Tout le temps où le composteur DTMF est activé l’icône “” apparaît sur le LCD.



Pour désactiver le mode composteur DTMF, sélectionner “**MANUAL**” au point 2 ci-dessus.

La vitesse d’envoi des caractères DTMF peut être modifiée. Deux vitesses sont disponibles: basse (10 caractères par seconde) et haute (20 caractères par seconde -valeur par défaut-).

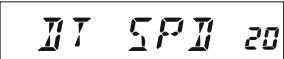
Pour permuter entre ces deux vitesses suivre la procédure ci-après :

- Appuyer et maintenir la touche [**MHz(SET)**] pendant une seconde, puis tourner le **DIAL** pour sélectionner le menu “20 DT SPD”.
- Appuyer sur la touche [**MHz(SET)**], puis tourner le **DIAL** pour sélectionner la vitesse souhaitée (“50” pour la vitesse haute ou “100” pour la vitesse basse).
- Appuyer et maintenir la touche [**MHz(SET)**] pendant une seconde pour sauvegarder le nouveau réglage et revenir en mode normal.

EMPLOI DU DTMF

LE COMPOSITEUR DTMF

Vous pouvez également mettre un délai plus long entre le moment où vous lancez la transmission et celui où le premier caractère de la trame part effectivement.

Pour mettre ce délai, utiliser la procédure suivante:

1. Appuyer et maintenir la touche [**MHz(SET)**] pendant une seconde, puis tourner le **DIAL** pour sélectionner le menu “**18 DT DLY**”.

A rectangular display box showing the text "DT DLY 18" in a digital font.

2. Appuyer sur la touche [**MHz(SET)**], puis tourner le **DIAL** pour sélectionner le délai souhaité (**50/250/450/750/1000** ms).

A rectangular display box showing the text "450ms 5t" in a digital font.

3. Appuyer et maintenir la touche [**MHz(SET)**] pendant une seconde pour sauvegarder le nouveau réglage et revenir en mode normal.

UTILISATION DU SYSTÈME DE MÉMOIRES

Le **FT-1802E** fournit un grand choix de systèmes de mémorisation. Cela comprend:

- 200 canaux mémoire «Standard», numérotés de “0” à “199”.
- 1 canal “Home”, pour le stockage et le rappel rapide d’une première fréquence.
- 10 couples de limites de bandes mémoires désignés comme canaux «de recherche en mémoire programmable», appelés “L1/U1” à “L10/U10”.
- 8 banques mémoires désignées de “BANK 1” à “BANK8” Chaque banque mémoire peut contenir jusqu’à 200 canaux parmi les canaux mémoires “standard”.

Chaque mémoire peut recevoir un libellé alpha numérique pouvant comporter jusqu’à six caractères pour l’identifier plus facilement.

MISE EN MÉMOIRE

Un grand nombre de mémoires est disponible sur le **FT-1802E**. Au total 220 mémoires sont là et chacune peut recevoir un libellé alpha numérique pouvant comporter jusqu’à six caractères pour l’identifier plus facilement.

La banque de mémoires de base du **FT-1802E** comprend 200 mémoires. Nous apprendrons tout d’abord la procédure très simple de mise en mémoire et de rappel de contenu mémoire avant de se pencher sur des fonctions mémoires plus complexes.

Mémoriser une fréquence:

1. Choisir la fréquence souhaitée, étant en mode VFO. Valider également en même temps les tonalités CTCSS ou DCS que vous souhaitez, ainsi que tous les décalages de fréquences pour les relais et les niveaux de puissance en émission.
2. Appuyer et maintenir la touche [**D/MR(MW)**] pendant une seconde. Un numéro de canal mémoire apparaît sur le coin inférieur droit de l’afficheur. Si le numéro de canal clignote, c’est u’il n’y a aucune données dans ce canal mémoire; si le canal mémoire ne clignote pas c’est qu’il contient des données et que vous ne pouvez pas l’utiliser pour faire la mémorisation sauf si les données ne vous intéressent plus
3. Dans un délai de cinq secondes après l’appui sur la touche [**D/MR(MW)**], utiliser le **DIAL** pour sélectionner la mémoire que vous souhaitez utiliser pour mémoriser votre fréquence..
4. Appuyer à nouveau sur la touche [**D/MR(MW)**], cette fois brièvement pour mémoriser les données affichées dans le numéro de canal choisi. Le libellé mémoire disparaît (tant que vous opérez en mode VFO).
5. Pour mémoriser d’autres fréquences, répétez les points 1 à 4, sans oublier de préciser éventuellement les décalages relais, les tonalités et codes CTCSS/DCS et le niveau de puissance d’émission approprié.



La procédure ci-dessus est à suivre pour toutes les mises en mémoire. Si vous avez besoin de programmer une paire de fréquence émission réception comportant un décalage non standard, utiliser la procédure présentée en page 23.

UTILISATION DU SYSTÈME DE MÉMOIRES

RAPPEL MÉMOIRE

Une fois que vous avez chargé la ou les mémoires souhaitées, vous devez alors passer du mode “VFO” au mode “Rappel mémoire”, ainsi vous pouvez utiliser les canaux mémoires que vous venez juste de charger.

1. Appuyer sur la touche [**D/MR(MW)**], plusieurs fois si nécessaire, pour faire apparaître l’icône “**MR**” et un numéro de canal mémoire sur l’afficheur; Ceci indique que vous êtes maintenant en mode “rappel mémoire”. 
2. Quand plusieurs mémoires sont affectées d’une fréquence, utiliser le **DIAL** pour choisir l’une des mémoires afin de l’utiliser. D’une autre manière, les touches [**UP**] ou [**DWN**] du microphone peuvent être utilisées pour se déplacer parmi les canaux mémoires disponibles. Quand vous utilisez les touches [**UP**] ou [**DWN**] du microphone, un appui bref sur une de ces touches fait avancer d’un pas dans le sens géré par la touche ([**UP**] ou [**DWN**]); un appui pendant une seconde sur une de ces touches lance le scan dans le sens géré par la touche ([**UP**] ou [**DWN**]).

Rappel mémoire à partir du clavier du microphone:

Quand la radio est déjà en mode mémoire, le clavier du microphone **MH-48A6J** peut être utilisé pour faire un rappel direct des canaux mémoires par leurs numéros respectifs.

Pour ce faire, appuyer sur les touches pour composer le numéro du canal mémoire que vous souhaitez rappeler, puis appuyer sur la touche [**#**]. Par exemple, pour rappeler le canal mémoire “5”, appuyer [**5**] → [**#**]. Pour rappeler le canal mémoire “118”, appuyer [**1**] → [**1**] → [**8**].

Vous pouvez également rappeler les canaux mémoires (PMS) dénommés “**LO/UO**” à “**L9/U9**” en utilisant les nombres suivants: Canal PMS **LO** = “200”, **UO** = “201”, **L9** = “218” et **U9** = “219”.

UTILISATION DU SYSTÈME DE MÉMOIRES

LIBELLÉS MÉMOIRES

Vous voulez désigner une mémoire par un libellé alphanumérique, pour faciliter son identification (comme par exemple un nom de club, etc.). Cela peut être fait facilement en mode Menu.

1. Rappeler le canal mémoire que vous voulez libeller.
2. Appuyer et maintenir la touche [**MHz(SET)**] pendant une seconde, puis tourner le **DIAL** pour sélectionner le menu “**30 NM SET**”.
3. Appuyer sur la touche [**MHz(SET)**]. Vous pouvez voir le premier emplacement de caractère clignoter donnant la confirmation que vous êtes bien en mode saisie alpha numérique (“A/N”). Etant dans ce mode A/N, tourner le **DIAL** pour sélectionner les caractères; en appuyant sur la touche [**LOW(A/N)**] fait déplacer la position de saisie vers la droite.
4. Tourner le **DIAL** pour choisir le caractère suivant (chiffre, lettre ou symbole), puis appuyer sur la touche [**LOW(A/N)**] pour passer au caractère suivant. Faites un déplacement de deux positions pour faire apparaître un espace. Appuyer sur la touche [**REV(DW)**] si vous voulez revenir d’une position.
5. Répéter le point 4, pour programmer les lettres, chiffres ou symboles restant du libellé souhaité (jusqu’à six caractères), puis appuyer brièvement sur la touche [**MHz(SET)**] pour sauvegarder le nom A/N qui vient d’être saisi.
6. Appuyer et maintenir la touche [**MHz(SET)**] pendant une seconde pour revenir en mode normal.

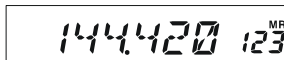

144.420 123^{MR}

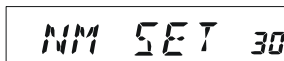

NM SET 30



␣ 1



N 1



VE 2

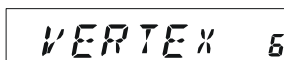

VERTE X 5

Quand vous êtes en mode “rappel mémoire”, appuyer et maintenir la touche [**LOW(A/N)**] pendant une seconde pour faire basculer l’affichage entre l’indication de la fréquence et le libellé du canal mémoire.

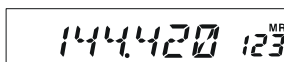

144.420 123^{MR}

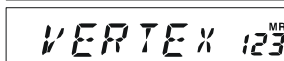

VERTE X 123^{MR}

UTILISATION DU SYSTÈME DE MÉMOIRES

RÉGLAGE EN FRÉQUENCE PAR DÉCALAGE DE CONTENU MÉMOIRE

Après avoir rappeler un canal mémoire particulier, vous pouvez aisément changer la fréquence, comme si vous étiez en mode “VFO”.

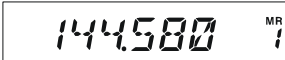
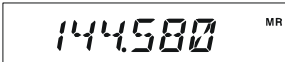
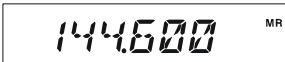
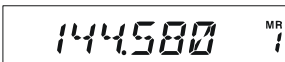
1. Avec le **FT-1802E** en mode “MR” (rappel mémoire), sélectionner le canal mémoire souhaité. 
2. Appuyer brièvement sur la touche [**MHz(SET)**]. L'indication “MR” clignote et le numéro de canal mémoire disparaît; Ceci indique que le mode “réglage mémoire” est activé. 
3. Tourner le **DIAL** ou appuyer sur les touches [**UP**] ou [**DWN**], pour se régler sur la nouvelle fréquence souhaitée. L'incrément de fréquence dans le mode réglage de fréquence par mémoire sera celui du mode VFO en vigueur sur la bande courante. 
4. Si vous souhaitez revenir sur la fréquence d'origine, appuyer brièvement sur la touche [**D/MR(MW)**]. L'indicateur “MR” ne clignote plus et le numéro de canal mémoire est à nouveau affiché. 
5. Si vous voulez mettre en mémoire une nouvelle fréquence, appuyer et maintenir la touche [**D/MR(MW)**] pendant une seconde, puis compléter la procédure normale de mise en mémoire. Assurez-vous bien de sélectionner un canal mémoire disponible lorsque vous faites cela.

MASQUER DES MÉMOIRES

Dans certaines situations on souhaite pouvoir masquer des mémoires de façon à ce quelles ne soient plus visibles en sélection mémoire ou en recherche automatique. Par exemple, plusieurs mémoires utilisées pas souvent dans un contexte géographique particulier peuvent être mémorisées puis masquées en attente d'utilisation. Le moment venu elles sont démasquées pour un emploi normal. (Exceptions à cette possibilité le canal mémoire “0”, le canal prioritaire et le canal “Home”).

1. Avec le **FT-1802E** en mode “rappel mémoire”, appuyer et maintenir la touche [**D/MR(MW)**] pendant une seconde, puis tourner le **DIAL** pour sélectionner le canal mémoire que vous souhaitez masquer.
2. Appuyer brièvement sur la touche [**LOW(A/N)**]. L'afficheur se positionne sur le canal mémoire “0”; Le canal mémoire sélectionné précédemment est maintenant masqué.
3. Pour démasquer un canal mémoire caché répéter la procédure ci-dessus: appuyer et maintenir la touche [**D/MR(MW)**] pendant une seconde, puis tourner le **DIAL** pour sélectionner le canal mémoire que vous souhaitez démasquer, puis appuyer sur la touche [**LOW(A/N)**] pour restorer les données du canal mémoire choisi.



Faire attention! Vous pouvez manuellement mémoriser des données dans un canal mémoire masqué et dans ce cas vous écrasez les données de ce canal mémoire si vous ne faites pas attention. Utiliser la technique “de la première mémoire disponible” (en faisant attention au clignotement du numéro du canal mémoire) pour éviter d'écraser les données d'un canal masqué.

UTILISATION DU SYSTÈME DE MÉMOIRES

EMPLOI DES BANQUES MÉMOIRES

Le grand nombre de mémoires disponible sur le **FT-1802E** peut présenter des difficultés d'emploi si une certaine organisation n'est pas mise en place. Par chance le **FT-1802E** inclut la possibilité de faire huit groupes de mémoires, ainsi vous pouvez arranger vos mémoires comme vous l'entendez. Vous pouvez entrer et sortir du mode "banque mémoire" par un simple appui sur la touche [*] du microphone comme nous allons le voir ci-après.

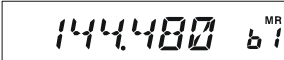

Affectation de mémoires à une banque mémoire

1. Rappeler le canal mémoire devant être affecté à une banque mémoire. 
2. Appuyer et maintenir la touche [D/MR(MW)] pendant une seconde, puis tourner le **DIAL** pour sélectionner le numéro de banque mémoire dans laquelle vous voulez affecter le canal mémoire sélectionné ("b1" ~ "b8"). Les numéros de banque mémoires sont trouvés en tournant le **DIAL** en contre sens après le numéro de canal mémoire "0". 
3. Appuyer brièvement sur la touche [D/MR(MW)] pour copier les données du canal mémoire dans la banque mémoire.

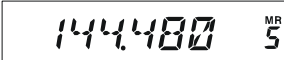

- 1) Vous pouvez assigner un canal mémoires à plusieurs banques mémoires.
- 2) Les canaux mémoires programmables -PMS- (L0/U0 à L9/U9) ne peuvent être assignés à une banque mémoire.

Rappel d'une banque mémoire

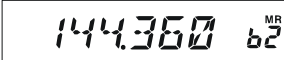
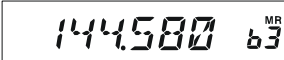
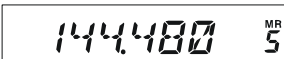
1. Appuyer sur la touche [D/MR(MW)] si nécessaire pour passer en mode MR. 
2. Appuyer sur la touche [*] du microphone pour activer le mode "banque mémoire". Le numéro de banque mémoire est affiché sur le LCD. 
3. Appuyer sur la touche [#] pour incrémenter le numéro de banque mémoire ("b1" à "b8"). 
4. Tourner le **DIAL** pour accéder aux canaux mémoires contenus dans la banque mémoire sélectionnée. vous vous apercevez que vous n'avez accès qu'aux mémoires de la banque mémoire courante. Le petit numéro de banque mémoire apparaît à droite de l'affichage de la fréquence deux secondes après votre sélection complète de canal mémoire quand vous utilisez une banque mémoire. 
5. Pour passer à une autre banque mémoire, appuyer sur la touche [#] pour passer à la banque mémoire suivante. 
6. Pour sortir du mode "banque mémoire", appuyer juste sur la touche [*] du microphone. Le numéro de canal mémoire apparaît, fixe, sur le côté droit de l'afficheur, indiquant par klà que vous êtes maintenant en mode "rappel mémoire" standard sans utilisation de banque mémoire. 

UTILISATION DU SYSTÈME DE MÉMOIRES

EMPLOI DES BANQUES MÉMOIRES

Les mémoires mises dans les différentes banques mémoires restent en place tant que vous ne les enlevez pas.

Enlever des mémoires à une banque mémoire

1. Etant en mode “banque mémoire”, rappeler le canal mémoire devant être enlever à une banque mémoire.
2. Appuyer et maintenir la touche [**D/MR(MW)**] pendant une seconde, puis appuyer sur la touche [**LOW(A/N)**] pour enlever le canal mémoire de la banque mémoire.

 Vous devez déjà entrer en mode banque mémoire en appuyant sur la touche [*] du microphone avant d'essayer d'enlever un canal mémoire d'une banque mémoire. Si vous ne le faites pas, **MCHERR** apparaît sur le LCD quand vous appuyez sur la touche [A/N(LOW)] au point (2) ci-dessus.

Changer un nom de banque mémoire

Vous pouvez changer le nom de banque mémoire par défaut qui est indiqué sur l'afficheur quand vous sélectionner une banque mémoire.

1. Appuyer et maintenir la touche [**MHz(SET)**] pendant une seconde, puis tourner le **DIAL** pour sélectionner le menu “**9 BNK NM**”.
2. Appuyer sur la touche [**MHz(SET)**], puis tourner le **DIAL** pour rappeler la banque mémoire dont on veut changer le libellé.
3. Appuyer sur la touche [**LOW(A/N)**] pour activer le changement de nom.
4. Tourner le **DIAL** pour sélectionner le premier caractère.
5. Appuyer sur la touche [**LOW(A/N)**] pour se mettre sur le caractère suivant.
6. Si vous faites une erreur, appuyer sur la touche [**REV(DW)**] pour faire revenir le curseur d'une position, pour saisir à nouveau la lettre, le chiffre ou le symbole correct.
7. Répéter les points 4 à 6 pour saisir les lettres, chiffres ou symboles restants pour compléter le libellé souhaité. Un libellé peut comporter six caractères maximum.
8. Si votre libellé comporte moins de six caractères, appuyer et maintenir la touche [**MHz(SET)**] pendant une seconde pour confirmer le libellé et revenir en mode normal.

BNK NM 9

BNK 1 b1

2BNK 1 1

2M HAM 5

UTILISATION DU SYSTÈME DE MÉMOIRES

CANAL MÉMOIRE “HOME”

Un canal spécial accessible par une touche dit «HOME» est disponible pour rappeler plus facilement votre fréquence préférée. Cette mémoire ne fait pas partie de la banque des mémoires standards afin de simplifier l'utilisation et le rappel rapide de ce canal mémoire important.

Pour rappeler le canal “Home”, appuyer juste sur la touche [D/MR(MW)], plusieurs fois si nécessaire, jusqu'à l'apparition de l'icône “HM” sur l'afficheur; Ceci indique que le canal “Home” a été rappelé.



La valeur par défaut de la fréquence mise en usine dans le canal “Home” est 146.520 MHz pour la version USA et 144.000 MHz pour la version EXP. Vous pouvez changer cette valeur comme pour un canal mémoire standard :

1. Choisir la fréquence souhaitée, en étant en mode VFO. Valider également en même temps les tonalités CTCSS ou DCS que vous souhaitez, ainsi que tous les décalages de fréquences pour les relais et les niveaux de puissance en émission.
2. Appuyer et maintenir la touche [D/MR(MW)] pendant une seconde, puis appuyer sur la touche [REV(DW)] pour mettre toutes les données affichées dans le canal “Home”. Le libellé mémoire disparaît (depuis que vous êtes en mode VFO).

Vous pouvez également ajouter un libellé alpha numérique au canal “Home” comme décrit précédemment. Assurez-vous de rappeler le canal “Home” en premier, puis appeler le menu (“30 NM SET”) pour programmer le contenu du libellé.

 *A partir du canal “Home”, vous pouvez régler en fréquence (comme en mode réglage mémoire) sans faire plus que de tourner le DIAL. Ceci donne automatiquement la main au VFO, ainsi c'est une bonne idée de mettre votre fréquence d'appel locale dans le canal “Home”. Une fois le contact établi, vous pouvez quitter la fréquence d'appel pour continuer le QSO sur une fréquence libre en mode simplexe.*

UTILISATION DU SYSTÈME DE MÉMOIRES

MODE “CANAL”

Une fois que vous avez terminé la programmation de vos canaux mémoires vous pouvez mettre votre radio en mode “canal”, dans lequel l’emploi du VFO et du canal “Home” est impossible. Ceci peut être utile lors d’opérations de secours où de nombreux opérateurs utilisent la radio pour la première fois et aux quel l’extrême simplicité d’emploi de ce mode convient parfaitement.

Pour mettre la radio en mode “canal”, mettez la hors tension. Ensuite appuyer et maintenir la touche [**D/MR(MW)**] tout en mettant la radio sous tension. Le mode VFO et le canal “Home” sont maintenant désactivés.

Pour revenir en mode normal, refaites la procédure de mise sous tension ci-dessus.

SCANNING

Le **FT-1802E** dispose de nombreuses possibilités de recherche automatique facilitant la navigation en fréquence.

PRINCIPES DE BASE D'EMPLOI DU SCANNING

Avant d'utiliser la fonction recherche automatique, s'assurer que le squelch est bien réglé et qu'en l'absence de signal le bruit de fond est bien éliminé. La recherche automatique n'est pas possible si le squelch est ouvert.

La recherche automatique est lancée et/ou arrêtée à l'aide des touches **[UP]** ou **[DWN]** du microphone. Pour scanner les techniques suivantes sont utilisées:

- L'appui et le maintien des touches **[UP]** ou **[DWN]** pendant une seconde en mode VFO lance la recherche automatique pour la fréquence dans le sens croissant ou décroissant en fonction de la touche qui a été actionnée.
- L'appui et le maintien des touches **[UP]** ou **[DWN]** pendant une seconde en mode mémoire lance la recherche automatique pour les numéros des canaux mémoires dans le sens croissant ou décroissant en fonction de la touche qui a été actionnée.
- La recherche automatique s'arrête quand elle rencontre un signal qui a réussi à ouvrir le squelch, et le point décimal affiché sur le LCD clignote. Pour la reprise de recherche automatique vous avez le choix entre trois options (présentées un peu plus loin).
- Pour arrêter la recherche automatique manuellement, la façon la plus facile est d'appuyer brièvement sur le **PTT** du microphone (dans ce cas il n'y a pas de passage en émission). La recherche automatique peut être également arrêtée manuellement en appuyant sur les touches **[UP]** ou **[DWN]** du microphone ou sur la touche **[D/MR(MW)]**.



 *Suite aux réglages usine, le scanner balaie toutes les fréquences quand il est en mode VFO et tous les canaux mémoires quand il est en mode mémoire. Il est possible de changer la plage de recherche en mode VFO à ± 1 MHz, ± 2 MHz ou ± 5 MHz ou en mode mémoire de ne balayer les canaux mémoires dont le premier caractère ou le premier et deuxième caractères du libellé correspondent au premier caractère ou le premier et deuxième caractères du libellé du premier canal mémoire de la recherche, et ce à l'aide des menus "28 MEM.SCN" et "56 VFO.SCN." Voir les pages 75 et 80 pour plus de détails.*

OPTIONS DE REPRISE DE RECHERCHE AUTOMATIQUE

Trois options sont disponibles sur le **FT-1802E**:



- En mode “**BUSY**”, la recherche automatique s’arrête sur un signal et reste sur cette fréquence jusqu’à la disparition du signal (la porteuse baisse parce que la station cesse ses émissions), après quoi la recherche reprend.
- En mode “**HOLD**”, la recherche automatique s’arrête sur un signal et reste sur cette fréquence jusqu’à la relance de la recherche effectuée par l’opérateur manuellement.
- En mode “**3SEC/5SEC/10SEC**”, la recherche automatique s’arrête sur tous les signaux détectés pendant la durée sélectionnée, à la suite de quoi la recherche automatique reprend même si un signal est toujours présent.

Le mode par défaut est “**BUSY**”. Pour changer le mode de reprise de recherche automatique:

1. Appuyer et maintenir la touche [**MHz(SET)**] pendant une seconde, puis tourner le **DIAL** pour sélectionner le menu “**41 RESUME**.” 
2. Appuyer sur la touche [**MHz(SET)**], puis tourner le **DIAL** pour sélectionner le mode de reprise de scan souhaité. 
3. Appuyer et maintenir la touche [**MHz(SET)**] pendant une seconde pour sauvegarder le nouveau réglage et revenir en mode normal.

ÉVITER UNE MÉMOIRE EN RECHERCHE AUTOMATIQUE

Quand vous avez mémorisé des fréquences continuellement occupées, vous pouvez vouloir les éviter en recherche automatique, mais continuer à pouvoir les atteindre en réglage manuel. Pour masquer une mémoire uniquement en recherche automatique, utiliser la procédure suivante :

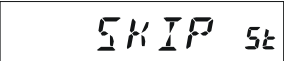
1. Mettre la radio en mode rappel mémoire en appuyant sur la touche [**D/MR(MW)**], plusieurs fois si nécessaire, jusqu'à ce que "**MR**" et un numéro de canal mémoire apparaissent sur le côté droit de l'afficheur.
2. Tourner le **DIAL** pour sélectionner le numéro de canal mémoire à éviter en recherche automatique. 
3. Appuyer et maintenir la touche [**MHz(SET)**] pendant une seconde, puis tourner le **DIAL** pour sélectionner le menu "**47 SKIP**". 
4. Appuyer sur la touche [**MHz(SET)**], puis tourner le **DIAL** pour sélectionner "**SKIP**". Le canal mémoire courant sera dès maintenant ignoré lors d'une recherche automatique. L'autre valeur possible du paramètre "**ONLY**" est utilisé pour le "scan en mémoire préférentielle" décrit dans le prochain paragraphe. 
5. Appuyer et maintenir la touche [**MHz(SET)**] pendant une seconde pour sauvegarder le nouveau réglage et revenir en mode normal.

Une icône "**SKIP**" apparaît lorsque vous rappelez manuellement un canal mémoire masqué.

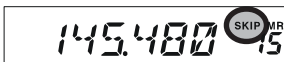



Pour remettre un canal mémoire dans la boucle de recherche automatique, choisir "**OFF**" au point 4 ci-dessus, après avoir préalablement rappelé le canal mémoire à démasquer (le canal mémoire masqué est accessible manuellement à l'aide du **DIAL** en mode mémoire, qu'il soit ou non dans la boucle de recherche automatique).

RECHERCHE AUTOMATIQUE D'UNE SUITE DE MÉMOIRES PRÉFÉRENTIELLES

Le **FT-1802E** permet également de préparer une “liste préférentielle” de canaux que vous pouvez marquer dans le système mémoire existant. Ces canaux sont marqués par l’icône clignotante “**SKIP**” au fur et à mesure de leur sélection.

Quand vous lancez le scan mémoire en démarrant sur un canal mémoire marqué par l’icône clignotante “**SKIP**” il n’y aura que ce type de canal mémoire marqué par l’icône clignotante “**SKIP**” qui sera accédé. Si vous lancez le scan mémoire en démarrant sur un canal mémoire non marqué par l’icône clignotante “**SKIP**” tous les canaux mémoires seront accédés y compris les canaux mémoires marqués par l’icône clignotante “**SKIP**”.

Voici la procédure pour préparer et utiliser une liste préférentielle:

1. Mettre la radio en mode rappel mémoire en appuyant sur la touche [**D/MR(MW)**], plusieurs fois si nécessaire.
2. Tourner le **DIAL** pour sélectionner le numéro de canal mémoire que vous souhaitez ajouter à la liste préférentielle.
3. Appuyer et maintenir la touche [**MHz(SET)**] pendant une seconde, puis tourner le **DIAL** pour sélectionner le menu “**47 SKIP**”. 
4. Appuyer sur la touche [**MHz(SET)**], puis tourner le **DIAL** pour sélectionner “**ONLY.**” 
5. Appuyer et maintenir la touche [**MHz(SET)**] pendant une seconde pour sauvegarder le nouveau réglage et revenir en mode normal.

Pour initialiser la recherche mémoire en liste préférentielle:

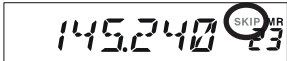
1. Mettre la radio en mode rappel mémoire en appuyant sur la touche [**D/MR(MW)**], plusieurs fois si nécessaire.
2. Tourner le **DIAL** pour sélectionner un numéro de canal mémoire marqué par l’icône clignotante “**SKIP**”. 
3. Appuyer et maintenir une des touches [**UP**] ou [**DWN**] du microphone pendant une seconde pour lancer la recherche mémoire sur liste préférentielle. Seuls les canaux mémoires marqués par l’icône clignotante “**SKIP**” seront accédés.

SCAN EN BANQUES MEMOIRE CHAINÉES

Quand la recherche automatique en banque mémoire est lancée, le scanner balaie uniquement les canaux mémoires de la banque courante. Cependant si la fonction recherche automatique sur banques mémoires chaînées, il est possible de balayer les canaux mémoires de plusieurs banques mémoires.

Pour activer la fonction recherche automatique sur banques mémoires chaînées:

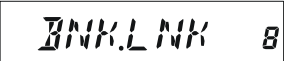
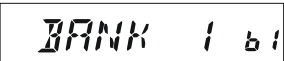
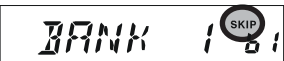
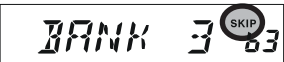
1. Mettre la radio en mode mémoire en appuyant sur la touche [D/MR(MW)], si nécessaire.
2. Appuyer et maintenir la touche [MHz(SET)] pendant une seconde, puis tourner le DIAL pour sélectionner le menu  "8 BNK.LNK".
3. Appuyer sur la touche [MHz(SET)], puis tourner le DIAL pour sélectionner la première banque mémoire ("b1" ~ "b8") que vous souhaitez balayer en recherche automatique sur banques mémoires chaînées. 
4. Appuyer brièvement sur la touche [D/MR(MW)]. L'icône "SKIP" clignote au-dessus du numéro de banque mémoire, indiquant que cette banque mémoire sera maintenant accéder lors d'une recherche automatique sur banque mémoire. 
5. Répéter les points 3 et 4 ci-dessus, pour ajouter l'icône "SKIP" à toutes les autres banques mémoires que vous souhaitez balayer. 
6. Maintenant, appuyer et maintenir la touche [MHz(SET)] pendant une seconde pour lancer la recherche automatique sur banques mémoires chaînées.
7. Pour enlever une banque mémoire au chainage de banques, répéter les points 2 - 4 ci-dessus, pour enlever l'icône clignotante "SKIP" du numéro de banque mémoire affiché.

RECHERCHE AUTOMATIQUE EN MÉMOIRE PROGRAMMÉE (PMS)

Cette fonction vous permet de déterminer des limites de sous bandes soit en recherche automatique soit en mode VFO. Par exemple, vous pouvez souhaiter mettre des limites sur 144,300 à 146,00 MHz pour empêcher un empiètement dans la portion SSB/CW de la bande en dessous de 144.300 MHz. Voici comment faire

Ces limites de scan sont mises dans des “Mémoires de limites de sous bande, libellées de **LO/UO** à **L9/U9**, avec “**L**” et “**U**” désignant respectivement les limites basses “Lower” et hautes “Upper”.

Pour utiliser cette fonction, utiliser la procédure suivante:

1. Mettre la limite basse de la plage de recherche automatique ou de réglage dans la mémoire “**LO**” et la limite haute dans la mémoire “**UO**” (ou, alternativement, dans les mémoires “**L1/U1**” à “**L9/U9**”).
2. Après avoir rappelé une de ces mémoires, appuyer brièvement sur la touche [**MHz(SET)**] pour activer les limites programmées. L’icône “**PMS**” apparaît. Maintenant le réglage de la fréquence ou la recherche automatique est limitée à la plage de fréquences entre les limites programmées.

Pour annuler les limites de sous bande et revenir en utilisation normale, appuyer brièvement sur la touche [**D/MR(MW)**].



Ne pas essayer de lancer un scan “normal” sur un des canaux mémoires PMS. Si vous le faites, un message d’erreur sera édité; les mémoires “U/L” sont strictement dédiées à l’établissement des limites de sous bande pour la recherche automatique.

DOUBLE VEILLE “CANAL PRIORITAIRE”

La fonction recherche sur le **FT-1802E** inclus une recherche sur deux canaux qui vous permet un trafic sur un VFO, un canal mémoire ou le canal “Home”, en vérifiant l’activité de la fréquence sur un canal mémoire défini par l’utilisateur. Si une station est reçue sur le canal mémoire désigné suffisamment fort pour lever le squelch, la recherche automatique s’arrête sur cette fréquence et la reprise de recherche s’effectuera selon les paramètres du Menu “**41 RESUME**”. Voir page 43.

Voici la procédure pour activer la double veille (canal prioritaire):

1. Mettre la radio en mode mémoire en appuyant sur la touche [**D/MR(MW)**], si nécessaire.
2. Appuyer et maintenir la touche [**D/MR(MW)**] pendant une seconde (Le numéro de canal mémoire clignote), puis sélectionner le canal mémoire que vous souhaitez avoir comme canal “prioritaire”.
3. Appuyer brièvement sur la touche [**⌘**]. L’icône “**PRI**” apparaît sur le coin supérieur droit de l’afficheur.
4. Maintenant mettre le **FT-1802E** en action sur un autre canal mémoire, sur le canal “Home” ou encore sur une fréquence VFO.
5. Appuyer et maintenir la touche [**REV(DW)**] pendant une seconde. L’affichage reste sur le VFO, le canal mémoire sélectionné ou le canal “Home”, mais toutes les cinq secondes le **FT-1802E** sonde l’activité du canal prioritaire.
6. Pour annuler la double veille, appuyer brièvement sur la touche [**D/MR(MW)**].

Mode inversion de priorité

Lors de l’utilisation de la fonction canal prioritaire (double veille), il y a la possibilité de se mettre instantanément sur le canal prioritaire désigné sans attendre que celui-ci soit actif.

Quand cette fonction est activée et que la radio est en mode prioritaire, il suffit juste d’appuyer sur le **PTT** pour se trouver positionner sur le canal prioritaire.

Pour activer l’inversion de priorité:

1. Appuyer et maintenir la touche [**MHz(SET)**] pendant une seconde, puis tourner le **DIAL** pour sélectionner le menu “**44 RVRT**”.
2. Appuyer sur la touche [**MHz(SET)**], puis tourner le **DIAL** pour sélectionner “**ON**.”
3. Appuyer et maintenir la touche [**MHz(SET)**] pendant une seconde pour sauvegarder le nouveau réglage et revenir en mode normal.



Pour désactiver l’inversion de priorité, sélectionner “**OFF**” au point 2 ci-dessus.

SCAN POUR L'ALERTE MÉTÉO

Cette fonction permet de vérifier dans les canaux mémoire météo, la présence éventuelle de la tonalité d'alerte du NOAA soit en recherche automatique en mode VFO ou en recherche automatique en mode mémoire.

Quand la fonction scan pour l'alerte météo est activée, le **FT-1802E** contrôle l'activité des canaux de radiodiffusion météo toutes les cinq secondes. Si vous observez attentivement l'afficheur de la radio vous pouvez voir le scanner se décaler périodiquement sur les canaux mémoires de la banque mémoire météo pour détecter l'éventuelle tonalité d'alerte, à la suite de quoi la recherche automatique normale reprend pour les cinq secondes suivantes.

Pour activer la recherche pour l'alerte météo:

1. Appuyer et maintenir la touche **[MHz(SET)]** pendant une seconde, puis tourner le **DIAL** pour sélectionner le menu "57 WX ALT". 
2. Appuyer sur la touche **[MHz(SET)]**, puis tourner le **DIAL** pour mettre ce menu à "ON". 
3. Appuyer et maintenir la touche **[MHz(SET)]** pendant une seconde pour sauvegarder le nouveau réglage et revenir en mode normal.
4. Pour désactiver la recherche pour l'alerte météo, sélectionner "OFF" au point 2 ci-dessus.

Vous pouvez changer le volume sonore de l'alerte météo et de passer du niveau maximum à celui réglé par le bouton **VOL**, à l'aide du menu "58 WX VOL". Voir page 80 pour plus de détails.





- 1) *Quand la fonction recherche alerte météo est activée, le mode de reprise de scan est "HOLD".*
- 2) *Quand vous faites un scan des canaux météo, le récepteur du FT-1802E reste silencieux jusqu'à l'arrivée du signal d'alerte. Ceci permet de longues périodes de recherche sans qu'il n'y ait aucune consommation d'énergie du à la BF.*

MARQUEUR SONORE DE LIMITE DE BANDE

Le **FT-1802E** émet automatiquement un signal sonore quand une limite de bande est atteinte en recherche automatique (aussi bien en recherche en mode VFO ou en mémoire programmée -PMS-). Vous pouvez également disposer de cette fonction quand vous faites le réglage de fréquence avec le **DIAL**.

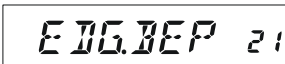
La procédure pour activer le marqueur sonore de limite de bande est la suivante:

1. Appuyer et maintenir la touche **[MHz(SET)]** pendant une seconde, puis tourner le **DIAL** pour sélectionner le menu "21 EDG.BEP". 
2. Appuyer sur la touche **[MHz(SET)]**, puis tourner le **DIAL** pour mettre ce menu à "ON". 
3. Appuyer et maintenir la touche **[MHz(SET)]** pendant une seconde pour sauvegarder le nouveau réglage et revenir en mode normal.

RECHERCHE DYNAMIQUE



La Recherche Dynamique charge automatiquement les fréquences actives sur la bande courante. Quand la Recherche Dynamique est lancée, la radio recherche rapidement au-dessus et en dessous de votre fréquence courante, et charge les fréquences actives à la volée (sans s'arrêter). Ces fréquences sont chargées dans une banque mémoire spéciale Recherche Dynamique, faites de 31 mémoires (15 au-dessus de la fréquence courante, 15 en dessous de la fréquence courante, et la fréquence courante elle-même).

En Recherche Dynamique deux modes sont possibles:

SINGLE: Dans ce mode, l'émetteur récepteur balaie la bande courante une fois dans chaque direction depuis la fréquence courante. Tous les canaux activés (jusqu'à 15 dans chaque direction) sont chargés dans les mémoires de Recherche Dynamique. Que les 31 mémoires soient ou non remplies, la recherche s'arrête après un balayage dans chaque direction.

CNTNUE (Continue): Dans ce mode, l'émetteur récepteur effectue un balayage dans chaque direction comme dans le mode "**SINGLE**"; mais si tous les 31 canaux ne sont pas pleins après le premier passage, la radio continue le balayage jusqu'à ce que tout soit plein.

Choix du mode de recherche dynamique

1. Appuyer et maintenir la touche [**MHz(SET)**] pendant une seconde, puis tourner le **DIAL** pour sélectionner le menu "45 S SRCH".

2. Appuyer sur la touche [**MHz(SET)**] key, tourner le **DIAL** pour sélectionner le mode de recherche dynamique souhaité (voir ci-dessus).

3. Appuyer et maintenir la touche [**MHz(SET)**] pendant une seconde pour sauvegarder le nouveau réglage et revenir en mode normal.

RECHERCHE DYNAMIQUE

Storing Smart Search Memories

1. Mettre la radio en mode VFO. Assurez-vous que le squelch est bien réglé (sans bruit de fond).
2. Appuyer sur la touche [**P2**] du microphone pour entrer en mode recherche dynamique. L'indication "**SRCH**" apparaît sur l'afficheur pendant deux secondes. 
3. Appuyer sur la touche [**MHz(SET)**] (ou sur la touche [**A**] du microphone) pour lancer la recherche dynamique.
4. Quand un canal actif est, il est mis automatiquement dans la banque mémoire de recherche dynamique sans que le balayage s'arrête.
5. En fonction du mode de recherche dynamique que vous avez choisi ("**SINGLE**" ou "**CNTNUE**"), la recherche se termine éventuellement, et le LCD se place sur le canal mémoire de recherche dynamique "**C**".
6. Pour rappeler les mémoires de recherche dynamique, tourner juste le **DIAL** pour choisir dans la banque mémoire de recherche dynamique.
7. Pour revenir en mode normal, appuyer sur la touche [**D/MR(MW)**].





La recherche dynamique est un bon outil lorsque que vous vous rendez pour la première fois dans une ville. Il n'est pas nécessaire de perdre du temps pour voir quelle est la fréquence du relais; Il suffit de mettre en route son FT-1802E!

FONCTION CONNEXION INTERNET

Le **FT-1802E** peut être utilisé pour accéder au relais qui supporte le système WIRES de Vertex Standard (Wide-Coverage Internet Repeater Enhancement System). Pour plus de détails consulter le site WIRES-II: <http://www.vxstd.com/en/wiresinfo-en/>. Cette fonction permet également l'accès à d'autres systèmes comme décrit ci-dessous.

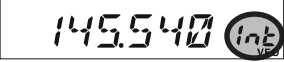
MODE SRG ("SISTER RADIO GROUP")

1. Appuyer brièvement sur la touche [⊗] pour activer la fonction connexion Internet. L'indication "Int" apparaît à droite de la fréquence. 
2. Tourner le **DIAL** tout en appuyant sur la touche [⊗] pour sélectionner le numéro d'accès (DTMF "0" ~ "9", "A", "B", "C", "D", "E (*)", "F (#)") correspondant au node WIRES™ avec lequel vous voulez établir la liaison Internet. Maintenant appuyer sur le **PTT** pour sortir de la sélection du mode. 
3. Quand la fonction connexion Internet est activée (comme au point 1 ci-dessus), envoi au début de chaque transmission une brève (0,1 seconde) tonalité DTMF (tonalité correspondant à votre sélection du point "2") pour établir ou entretenir la liaison avec le relais WIRES local travaillant en mode SRG.
4. Pour désactiver la connexion Internet, appuyer brièvement sur la touche [⊗] (la notation "Int" disparaît de l'afficheur).





Si certains de vos correspondants vous font savoir que vous avez un "beep" DTMF au début de chacune de vos transmissions et que vous ne travaillez pas en mode connexion, désactiver cette fonction comme prescrit au point (4) ci-dessus.

MODE FRG (FRIENDS' RADIO GROUP)

Il vous est possible d'accéder à d'autres systèmes de liens Internet (y compris le système WIRES™ en mode "FRG") qui utilise une trame DTMF pour l'accès.

Programmation du codeFRG

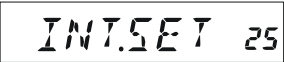
Charger les tonalités DTMF que vous souhaitez utiliser pour l'accès à votre liaison Internet dans le registre mémoire du composeur DTMF. Pour développer cet exemple nous prendrons "#(F)1101D" comme code d'accès (la touche "#" sera identifiée par la lettre "F").



1. Appuyer et maintenir la touche [MHz(SET)] pendant une seconde, puis tourner le **DIAL** pour sélectionner le menu "25 INT.SET". 
2. Appuyer sur la touche [MHz(SET)], puis tourner le **DIAL** pour sélectionner le registre mémoire Internet (F0 ~ F9) dans lequel vous allez mettre le code d'accès. 
3. Appuyer brièvement sur la touche [LOW(A/N)]. Le premier emplacement clignote. 

FONCTION CONNEXION INTERNET

MODE FRG (FRIENDS' RADIO GROUP)

4. Tourner le **DIAL** pour sélectionner “**F**” (représentant le caractère DTMF “#” qui est en première position de la trame DTMF). 
5. Appuyer brièvement sur la touche [**LOW(A/N)**] pour valider la première valeur et passer à l'emplacement suivant de la trame DTMF.
6. Répéter les points précédents jusqu'à ce que tout le code d'accès soit entré (“#(F)1101D”). 
7. Si vous souhaitez ajouter un libellé à la mémoire Internet utilisée, aller au point suivant; autrement appuyer et maintenir la touche [**MHz(SET)**] pendant une seconde pour sauvegarder le réglage.
8. Appuyer deux fois sur la touche [**MHz(SET)**] pour activer la programmation du libellé (le numéro de registre mémoire Internet clignote).
9. Appuyer brièvement sur la touche [**D/MR(MW)**]. La notation “--ALPHA--” apparaît sur l'afficheur pendant 2 secondes, puis le numéro de registre mémoire clignote à nouveau. 
10. Appuyer brièvement sur la touche [**MHz(SET)**]. Le premier emplacement clignote.
11. Tourner le **DIAL** pour choisir le premier caractère du libellé. 
12. Appuyer sur la touche [**LOW(A/N)**] pour se mettre sur l'emplacement suivant.
13. Si vous faites une erreur, appuyer sur la touche [**REV(DW)**] pour faire revenir le curseur en arrière, puis saisir à nouveau la lettre, le chiffre ou le symbole correct.
14. Répéter les points 11 et 12 pour programmer le reste du libellé. Un total de six caractères peut être utilisé pour un libellé. 
15. Quand vous avez fini la programmation du libellé (6 caractères ou moins), appuyer et maintenir la touche [**MHz(SET)**] pendant une seconde pour valider le libellé.
16. Répéter les points 1 à 15 pour saisir d'autres codes d'accès, si nécessaire.
17. Appuyer sur le **PTT** pour sauvegarder les réglages et revenir en mode normal.

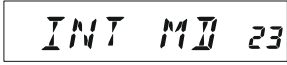
Emploi de l'accès en mode FRG

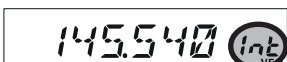
1. Appuyer et maintenir la touche [**MHz(SET)**] pendant une seconde, puis tourner le **DIAL** pour sélectionner le menu “**23 INT MD**”. 
2. Appuyer sur la touche [**MHz(SET)**], puis tourner le **DIAL** pour mettre le mode à “**FRG**”. 
3. Appuyer et maintenir la touche [**MHz(SET)**] pendant une seconde pour sauvegarder ce choix.
4. Appuyer brièvement sur la touche [⊗] pour activer la fonction connexion Internet. L'indication “**Int**” apparaît à 

INTERNET CONNECTION FEATURE

MODE FRG (FRIENDS' RADIO GROUP)

droite de la fréquence.

5. Tourner le **DIAL** tout en appuyant sur la touche [⊗] pour sélectionner le numéro de registre mémoire Internet (F0 ~ F9) (ou le nom) correspondant au lien du relais Internet avec lequel vous souhaitez établir la liaison (Internet bien sur), puis appuyer brièvement sur le **PTT** pour verrouiller sur le numéro d'accès.

6. Une fois que la fonction connexion Internet est activée au point 4 ci-dessus, vous devez alors appuyer sur la touche [#], quand vous êtes en train d'émettre, pour envoyer la trame DTMF sélectionnée (pour établir le lien Internet).
7. Pour revenir en mode WIRES™, répéter les points 1 - 3 ci-dessus, en sélectionnant "SRG" au point 4.

ARTS™ (SYSTÈME AUTOMATIQUE DE SURVEILLANCE DE LIAISON)

La fonction ARTS utilise le DCS pour informer deux correspondants de la faisabilité d'une liaison en temps réel. Cette fonction est particulièrement intéressante en opérations de secours et en toutes occasions où il est essentiel de conserver la liaison.

Les deux stations doivent mettre leur code DCS sur le même numéro de code, et activer leur fonction ARTS en utilisant la commande appropriée sur leur radio. La sonnerie d'alerte pourra être activée, si nécessaire.

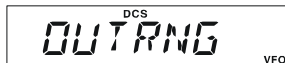
Quand vous appuyez sur le **PTT** ou toutes les 25 (ou 15) secondes après que la fonction ARTS a été activée, votre radio transmet un signal DCS (sub-audible) pendant 1 seconde environ. Si la liaison avec l'autre correspondant est valide, le témoin sonore retentit (si celui est activé) et "**IN RNG**" (en portée) est affiché à la place de "**OUTRNG**" (Hors de portée), qui est mentionné en début d'utilisation ARTS.



Que vous parliez ou pas, les radios continuent à se scruter mutuellement toutes les 25 ou 15 secondes tant que la fonction ARTS est active. Vous pouvez aussi avoir votre radio qui transmet votre indicatif en CW toutes les 10 minutes, pour se conformer avec les obligations d'identification. Quand la fonction ARTS est désactivée, le mode DCS est également abandonné sauf si vous l'utilisiez en temps que tel avant l'appel de la fonction ARTS.

Si vous dépassez les limites de portée pendant plus d'une minute (quatre scrutations), votre radio détermine qu'aucun signal n'a été reçu. Trois signaux sonores retentissent, et l'afficheur reprend la valeur "**OUTRNG**". Si vous revenez en portée, votre radio sonne à nouveau et l'afficheur reprend la valeur "**IN RNG**".

En mode ARTS, votre fréquence courante n'est pas affichée et il n'est pas possible non plus de la changer; Pour retourner en mode normal il faut déjà sortir de la fonction ARTS. Ceci est une sécurité pour empêcher une perte de contact accidentelle due au changement de fréquence, etc.

Basic ARTS™ Setup and Operation

1. Assigner la fonction ARTS à l'une des touches programmables du microphone ([P1], [P2], [P3], ou [P4]) selon les prescriptions de la page 63.
2. Affecter à votre radio et à celle (s) de votre correspondant(s) le même code DCS selon les prescriptions de la page 25.
3. Appuyer brièvement sur la touche programmable du microphone assignée. Vous pouvez voir l'indication "**OUTRNG**" affichée sur le LCD. L'utilisation de l'ARTS est maintenant possible.
4. Chaque 25 secondes, votre radio envoie une trame vers l'autre station. Quand cette dernière répond avec sa propre trame ARTS, l'affichage change et devient "**IN RNG**" pour confirmer l'échange valide entre les deux trames ARTS.

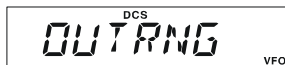

ARTS™ (SYSTÈME AUTOMATIQUE DE SURVEILLANCE DE LIAISON)

- Appuyer brièvement sur la touche programmable du microphone assignée pour sortir du mode ARTS et revenir en mode normal.

Option intervalle de temps entre les trames ARTS

L'intervalle de temps entre deux trames ARTS peut être programmé à 25 secondes (valeur par défaut) ou 15 secondes. La valeur par défaut permet une consommation batterie moins importante.

Pour changer l'intervalle de temps entre les trames ARTS:

- Appuyer et maintenir la touche [**MHz(SET)**] pendant une seconde, puis tourner le **DIAL** pour sélectionner le menu "3 AR INT".

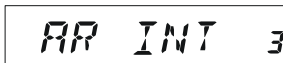
The LCD display shows the text 'AR INT 3' in a digital font, indicating the current menu selection.

- Appuyer sur la touche [**MHz(SET)**], puis tourner le **DIAL** pour sélectionner l'intervalle de délais de sondage ARTS (15 ou 25 secondes).

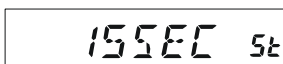
The LCD display shows the text '15SEC 5t' in a digital font, indicating the selected interval of 15 seconds.

- Quand vous avez fait votre choix, appuyer et maintenir la touche [**MHz(SET)**] pendant une seconde pour sauvegarder le nouveau réglage et revenir en mode normal.

Options alerte sonore ARTS

La fonction ARTS offre deux sortes d'alertes sonores (avec en plus la possibilité d'aucune alerte), de façon à vous faire connaître l'état de la liaison ARTS. En fonction de votre situation et de la contrainte de signaux trop fréquents, vous pouvez choisir le mode d'alerte sonore qui vous convient le mieux. Ces choix sont:

IN RNG: Les signaux sont seulement émis lorsque la radio détecte la première fois que vous êtes à portée de votre correspondant.

ALWAYS: Le signal est émis à chaque scrutation par la station distante.

OFF: Aucun signal n'est émis et vous devez consulter l'afficheur pour connaître l'état courant de la fonction ARTS.

Pour initialiser le mode d'alerte sonore ARTS, utiliser la procédure suivante:

- Appuyer et maintenir la touche [**MHz(SET)**] pendant une seconde, puis tourner le **DIAL** pour sélectionner le menu "2 AR BEP".

The LCD display shows the text 'AR BEP 2' in a digital font, indicating the current menu selection.

- Appuyer sur la touche [**MHz(SET)**], puis tourner le **DIAL** pour sélectionner le mode d'alerte sonore ARTS souhaité (voir ci-dessus).

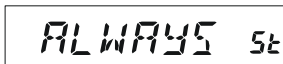



The LCD display shows the text 'ALWAYS 5t' in a digital font, indicating the selected alert mode.

- Quand vous avez fait votre choix, appuyer et maintenir la touche [**MHz(SET)**] pendant une seconde pour sauvegarder le nouveau réglage et revenir en mode normal.



Initialisation de l'indicatif CW

La fonction ARTS contient la possibilité d'utiliser un indicatif CW, comme mentionné précédemment. La radio peut être programmée pour envoyer "DE (votre indicatif) K" en code morse toutes les dix minutes en mode ARTS. L'indicatif peut contenir jusqu'à 16 caractères.

Voici comment programmer l'identifiant CW:

1. Appuyer et maintenir la touche [**MHz(SET)**] pendant une seconde, puis tourner le **DIAL** pour sélectionner le menu "11 CW ID". 
2. Appuyer sur la touche [**MHz(SET)**], puis sur la touche [**LOW(A/N)**], pour afficher un éventuel indicatif déjà saisi précédemment.
3. Appuyer et maintenir la touche [**LOW(A/N)**] pendant une seconde pour réinitialiser la zone. 
4. Tourner le **DIAL** pour sélectionner le premier caractère de l'indicatif, puis appuyer brièvement sur la touche [**LOW(A/N)**] pour sauvegarder ce premier caractère et passer au caractère suivant. 
5. Répéter le point précédant autant de fois que nécessaire pour compléter l'indicatif. Noter que la "barre de fraction" est dans les caractères disponibles, vous pouvez donc utiliser votre indicatif en "portable". 
6. Si vous faites une erreur appuyer sur la touche [**REV(DW)**] pour revenir au caractère précédant puis refaites la saisie.
7. Quand vous avez fini la saisie de l'indicatif et s'il contient moins de 16 caractères, appuyer brièvement sur la touche [**MHz(SET)**] pour valider l'indicatif. (Si votre indicatif comporte juste 16 caractères, vous n'avez pas à presser la touche [**MHz(SET)**]).
8. Appuyer brièvement sur la touche [**MHz(SET)**] à nouveau, puis tourner le **DIAL** pour mettre le menu à "ON" (pour activer la fonction CW ID). 
9. Quand vous avez fait votre choix, appuyer et maintenir la touche [**MHz(SET)**] pendant une seconde pour sauvegarder le nouveau réglage et revenir en mode normal.

Pour désactiver l'identifiant CW:

1. Appuyer et maintenir la touche [**MHz(SET)**] pendant une seconde, puis tourner le **DIAL** pour sélectionner le menu "11 CW ID". 
2. Appuyer brièvement sur la touche [**MHz(SET)**] à nouveau, puis tourner le **DIAL** pour mettre le menu à "OFF" (pour désactiver la fonction CW ID). 
3. Quand vous avez fait votre choix, appuyer et maintenir la touche [**MHz(SET)**] pendant une seconde pour sauvegarder le nouveau réglage et revenir en mode normal.



*Vous pouvez vérifier votre saisie en écoutant votre indicatif. Pour ce faire, rappeler le menu "11 CW ID" et appuyer sur la touche [**MHz(SET)**], puis sur la touche [**D/MR(MW)**].*

FONCTION ENTRAINEMENT CW

Le **FT-1802E** dispose d'une fonction entrainement à la CW, qui génère dans l'écoute locale (écoute sur le haut-parleur) du code morse aléatoire, vous permettant de vous tester en CW.

1. Appuyer et maintenir la touche [**MHz(SET)**] pendant une seconde, puis tourner le **DIAL** pour sélectionner le menu "12 CWTRNG".



2. Appuyer brièvement sur la touche [**MHz(SET)**] pour rendre possible le réglage de ce menu.



3. Appuyer sur la touche [**LOW(A/N)**] pour sélectionner le mode d'entrainement (afficher en petits caractères sur le bord supérieur du LCD):

1A: Envoi uniquement de cinq caractères alpha

A: Envoi uniquement de caractères alpha répétés

1n: Envoi uniquement de cinq caractères numériques

n: Envoi uniquement de caractères numériques répétés

1An: Envoi de cinq caractères alpha, numériques et des caractères "?" et "/" mélangés

An: Envoi de caractères alpha, numériques et des caractères "?" et "/" (Mélangés, continuellement en groupe de cinq)

4. Tourner le **DIAL** pour sélectionner la vitesse. Vous devez sélectionner l'unité de vitesse entre "WPM (mots par minute)" et "CPM (caractères par minute)" en appuyant sur la touche [**D/MR(MW)**].

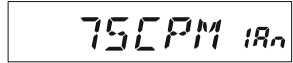

5. Appuyer sur la touche [**REV(DW)**] pour lancer la génération du code morse (écoute locale CW, la radio n'émet pas); Les caractères émis apparaissent sur l'afficheur. Si un des modes "1" a été sélectionné au point 4 ci-dessus, appuyer sur la touche [**REV(DW)**] pour envoyer un autre groupe.

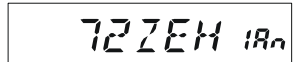

6. Pour désactiver la fonction entrainement CW, appuyer brièvement sur la touche [**MHz(SET)**].

7. Appuyer et maintenir la touche [**MHz(SET)**] pendant une seconde pour revenir en mode normal.



La sélection "CPM" est basée sur le standard international "PARIS", qui définit cinq caractères par mot.

EMPLOI DU PACKET

Le **FT-1802E** peut être utilisé pour faire du Packet à 1200 bps, à l'aide des TNC les plus courants. Les connexions entre le transceiver et le TNC sont réalisées à travers du connecteur de microphone de la face avant et la prise du haut-parleur externe du panneau arrière selon le schéma ci-dessous.

Le niveau BF du receptrer vers le TNC est ajusté à l'aide du bouton **VOL knob**, comme poue la phonie. Le niveau d'entrée sur **FT-1802E** en provenance du TNC est ajusté par le menu "**27 MCGAIN**"; voir page 64 pour plus de détails.

S'assurer de bien mettre le transceiver et le TNC avant de connecter les câbles.

Se souvenir de réajuster le niveau d'entrée du microphone à "**LVL 5**" (par le menu "**27 MCGAIN**") quand l'utilisation du packet est terminée.

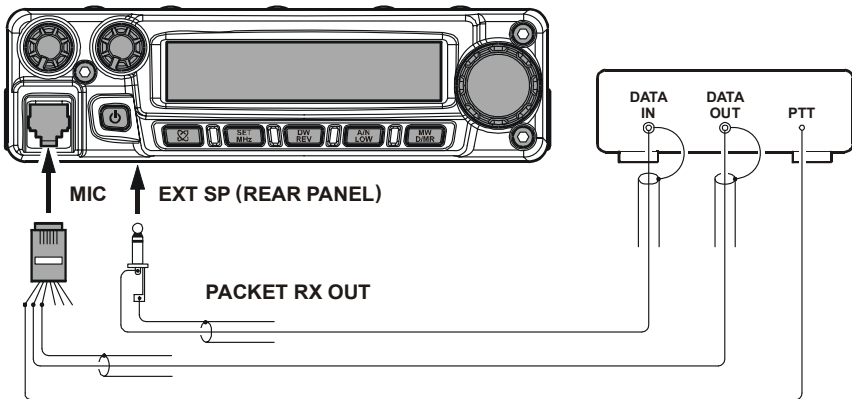

Pin 4: GND
Pin 5: PACKET TX IN
Pin 6: PTT





RÉGLAGES DIVERS

MOT DE PASSE

Le **FT-1802E** dispose d'une fonction "mot de passe" pour éviter qu'une personne non autorisée puisse utiliser votre radio.

Quand la fonction "mot de passe" est activée, l'appareil demande un mot de passe à quatre caractères à la mise sous tension de l'appareil. Ce mot de passe est entré au clavier. Si un mot de passe erroné est saisi la radio se met automatiquement hors tension.

Pour initialiser le mot de passe, faire comme suit:

1. Appuyer et maintenir la touche [**MHz(SET)**] pendant une seconde, puis tourner le **DIAL** pour sélectionner le menu "40 PSWD".

2. Appuyer brièvement sur la touche [**MHz(SET)**] pour permettre le réglage de ce menu.

3. Appuyer brièvement sur la touche [**LOW(A/N)**] pour afficher tout mot de passe qui a pu être chargé auparavant.

4. Tourner le **DIAL** pour le premier emplacement du caractère souhaitée (**0-9**, **A**, **B**, **C**, **D**, **E** pour "*", et **F** pour "#").

5. Appuyer brièvement sur la touche [**LOW(A/N)**] pour aller à l'emplacement suivant.
6. Répéter les points 4 et 5 pour programmer le reste du mot de passe souhaité.

7. Si vous faites une erreur, appuyer sur la touche [**REV(DW)**] pour revenir à l'emplacement précédent, puis saisir à nouveau le caractère correct.
8. Quand vous avez fini de saisir le mot de passe, appuyer et maintenir la touche [**MHz(SET)**] pendant une seconde pour sauvegarder le nouveau réglage et revenir en mode normal.
9. Si vous souhaitez désactiver la fonction mot de passe, répéter les points 1 et 2 ci-dessus, puis tourner le **DIAL** knob pour sélectionner "OFF" puis appuyer et maintenir la touche [**MHz(SET)**] pendant une seconde.





- 1) *Nous vous recommandons de recopier le mot de passe et de le placer dans un endroit sûr pour pouvoir le retrouver facilement en cas d'oubli.*
- 2) *Si vous oubliez le mot de passe, vous allez devoir appliquer la procédure de réinitialisation du microprocesseur (voir page 66). Dans ce cas, le FT-1802E va effacer le mot de passe mais également toutes les mémoires et va remettre aux différents paramètres leurs valeurs par défaut.*

RÉGLAGES DIVERS

LIMITEUR DU TEMPS D'ÉMISSION (TOT)

La fonction «TOT» permet la mise en œuvre d'une commutation de sécurité pour limiter le temps d'émission à une valeur déterminée. Ceci protège la batterie en interdisant des durées de transmissions trop longues, et dans l'éventualité où l'appareil reste bloqué en émission permanente Ce dispositif évite également de perturber les autres utilisateurs. En usine la fonction «TOT» est paramétrée à "3 minutes". Le délai de bascule automatique en réception peut être de 1/3/5/10 minutes ou Off.

Pour changer la valeur par défaut de TOT (3 minutes):

1. Appuyer et maintenir la touche [**MHz(SET)**] pendant une seconde, puis tourner le **DIAL** pour sélectionner le menu "53 TOT". 
2. Appuyer sur la touche [**MHz(SET)**], puis tourner le **DIAL** pour sélectionner le délai souhaité (1/3/5/10 minutes) ou OFF. 
3. Appuyer et maintenir la touche [**MHz(SET)**] pendant une seconde pour sauvegarder le nouveau réglage et revenir en mode normal.





Quand le temps d'émission arrive à 10 secondes de la limite TOT, une alerte sonore est envoyée au haut parleur.

MISE HORS TENSION AUTOMATIQUE (APO)

La fonction APO met automatiquement hors tension la radio après une période déterminée par l'utilisateur de non-utilisation du **PTT** ou des touches et boutons. Si vous n'appuyez sur aucune commande de la face avant, ni tournez le Dial, ni utiliser les commandes sur le microphone, ni passer en émission et tout aussi longtemps que le transceiver n'exécute pas une recherche dynamique ou n'active pas une surveillance du canal prioritaire, la radio se mettra hors tension par elle-même dans le délai prévu. Les sélections possibles comme délai d'extinction automatique sont 0,5/1/3/5/8 heures, ainsi que APO Off. Cette fonction sert à minimiser la consommation du courant de la batterie si en mobile vous oubliez d'éteindre le transceiver quand vous quittez votre véhicule.

Pour activer la fonction APO:



1. Appuyer et maintenir la touche [**MHz(SET)**] pendant une seconde, puis tourner le **DIAL** pour sélectionner le menu "1 APO". 
2. Appuyer sur la touche [**MHz(SET)**], puis tourner le **DIAL** pour sélectionner le délai souhaité ou OFF. 
3. Appuyer et maintenir la touche [**MHz(SET)**] pendant une seconde pour sauvegarder le nouveau réglage et revenir en mode normal.

S'il n'y a aucune action dans le délai imparti, une alerte sonore est diffusée par le haut-parleur à une minute de l'expiration du délai, puis le microprocesseur commande l'extinction automatique de la radio.

RÉGLAGES DIVERS

VERROUILLAGE DU CANAL OCCUPÉ (BCLO)

La fonction BCLO protège les émetteurs récepteurs d'être activés si un signal suffisamment fort arrivait à passer par au-dessus du squelch. Sur une fréquence où des stations utilisent différentes tonalités CTCSS ou codes DCS, la fonction BCLO vous évite d'interrompre accidentellement leurs communications (parce que votre radio est rendue muette par son propre décodeur de tonalités). Le réglage par défaut du BCLO est "OFF" et voici comment changer ce réglage:

1. Appuyer et maintenir la touche [MHz(SET)] pendant une seconde, puis tourner le DIAL pour sélectionner le menu "5 BCLO". 
2. Appuyer brièvement sur la touche [MHz(SET)], pour activer le réglage de ce menu. 
3. Tourner le DIAL pour mettre le menu à "ON" (activation de la fonction BCLO).
4. Quand vous avez fait votre choix, appuyer et maintenir la touche [MHz(SET)] pendant une seconde pour sauvegarder le nouveau réglage et revenir en mode normal.

 *Se souvenir que la fonction BCLO fonctionne avec le Squelch de bruit; si vous avez le DCS ou le TSQ activé, BCLO va empêcher l'émission si une station est sur la fréquence mais ne transmet pas la bonne tonalité; la fonction BCLO vous empêche de faire des interférence sur les émissions des autres stations.*

ASSIGNATION DES TOUCHES PROGRAMMABLES

Sur le **FT-1802E** des fonctions ont été assignées aux touches fonctions programmables [P1]/[P2]/[P3]/[P4] du microphone par défaut en usine. Ces fonctions peuvent être changées par l'utilisateur, si vous souhaitez un accès rapide à d'autres fonctions.

Pour changer les assignations aux touches programmables:

1. Appuyer et maintenir la touche [**MHz(SET)**] pendant une seconde, puis tourner le **DIAL** pour sélectionner le menu à configurer (“**36 PRG P1**,” “**37 PRG P2**,” “**38 PRG P3**,” ou “**39 PRG P4**”).
2. Appuyer sur la touche [**MHz(SET)**], puis tourner le **DIAL** pour sélectionner la fonction que vous souhaitez assigner à la touches programmable que vous venez de choisir au point précédent. Les choix disponibles sont:



ARTS: Active le mode ARTS.

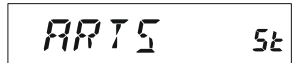

SQLOFF: Ouvre le squelch pour avoir une réception non protégée.

WX CH: Active l'emploi de la banque de canaux météo.

S SRCH: Active la recherche dynamique.

C SRCH: Active la fonction de recherche sur tonalité.

SCAN: Active la fonction de recherche automatique

T CALL: Active le signal de 1750 Hz

Button	Default
[P1]	SQLOFF
[P2]	S SRCH
[P3]	C SRCH
[P4]	T.CALL

Ou une des lignes menus.

3. Appuyer brièvement sur la touche [**MHz(SET)**] pour sauvegarder les nouveaux réglages, puis tourner le **DIAL** pour sélectionner une autre touche programmable à modifier, si nécessaire et répéter les points ci-dessus.
4. Appuyer et maintenir la touche [**MHz(SET)**] pendant une seconde pour revenir en mode normal.

Vous pouvez assigner des lignes menu aux touches [P1]/[P2]/[P3]/[P4] du microphone, aussi bien, en faisant comme suit:

1. Appuyer et maintenir la touche [**MHz(SET)**] pendant une seconde pour entrer en mode menu.
2. Tourner le **DIAL** pour sélectionner la ligne menu que vous voulez avoir en raccourci.
3. Appuyer et maintenir une des touches [P1], [P2], [P3], ou [P4] du microphone pendant une seconde la ligne menu sélectionnée à ce bouton.
4. Maintenant vous pouvez rappeler votre ligne menu préférée en appuyant brièvement sur une seule touche programmable du microphone.

RÉGLAGES DIVERS

BANDE PASSANTE FM & NIVEAU DE DÉVIATION TX

Vous pouvez réduire la bande passante du récepteur et le niveau de déviation du signal du microphone quand vous trafiquez sur des fréquences rapprochées (canaux espacés de 12,5 ou 15 kHz). Cela réduit la largeur du signal émis, minimisant ainsi les interférences avec les autres utilisateurs.

Pour configurer une bande passante plus étroite, utiliser la procédure suivante:

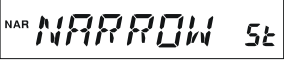
1. Appuyer et maintenir la touche [MHz(SET)] pendant une seconde, puis tourner le DIAL pour sélectionner le menu “59 W/N DV”. 
2. Appuyer sur la touche [MHz(SET)], puis tourner le DIAL pour changer l’affichage à “NARROW (±2.5 kHz en déviation, 6 kHz de bande passante)”. 
3. Appuyer et maintenir la touche [MHz(SET)] pendant une seconde pour sauvegarder le nouveau réglage et revenir en mode normal.
4. Pour revenir à la pleine déviation et pleine bande passante, répéter la procédure ci-dessus, en sélectionnant “WIDE (±5 kHz en déviation, 15 kHz de bande passante)” au point 2 ci-dessus.

RÉGLAGE DU GAIN MICRO

En usine, un gain microphone a été programmé pour que le micro MH-48A6J fourni donne le plus de satisfaction possible. Si vous utilisez un autre microphone ou si vous branchez un TNC, vous aurez besoin d’un nouveau réglage du niveau du Mic Gain, à l’aide du menu “27 MCGAIN”.

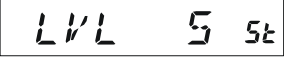
1. Appuyer et maintenir la touche [MHz(SET)] pendant une seconde, puis tourner le DIAL pour sélectionner le menu “27 MCGAIN”. 
2. Appuyer sur la touche [MHz(SET)], puis tourner le DIAL pour mettre le niveau souhaité (par défaut: LVL 5). 
3. Appuyer et maintenir la touche [MHz(SET)] pendant une seconde pour sauvegarder le nouveau réglage et revenir en mode normal.

Se souvenir de remettre le niveau par défaut du microphone “LVL 5” quand le microphone MH-48A6J est utilisé à nouveau.

INVERSION DE CODE DCS

Le système DCS a été le premier système à être utilisé commercialement en transmissions mobiles terrestres, et il est maintenant d'un usage répandu. Le DCS est parfois désigné par les appellations des différents fournisseurs, comme par exemple DPL® (Digital Private Line®, est la marque déposée de Motorola, Inc.). Le DCS utilise un mot code formé de trame de 23-bit, transmis (en sub-audible) à 134.4 bps (bit/sec). Occasionnellement, il peut apparaître une inversion de signal dans le complément de code à envoyer ou à recevoir. Ceci doit permettre d'éviter la montée du squelch du récepteur avec le DCS actif, alors que la session de décodage de bit correspondante n'est pas adaptée.



Voici certaines situations dans lesquelles des inversions de code se produisent :

- Connexion d'un préamplificateur externe en réception.
- Trafic via un relais.
- Connexion d'un amplificateur linéaire externe.

Noter que cette inversion de code ne signifie pas que les équipements mis en cause ci-dessus soient défectueux !

Dans certaines configurations d'amplificateurs, le signal de sortie est inversé par rapport à celui de l'entrée. Des petits signaux ou des amplificateurs de puissance ayant un nombre impair d'étages (1,3,5,etc) peuvent être la cause d'inversion de code DCS à l'émission ou à la réception

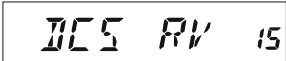
Dans la plupart des cas, rien ne se passe (la conception des amplificateurs et les standards de l'industrie prennent en compte ces effets), s'il vous arrive que le squelch de votre récepteur ne s'ouvre pas alors que vous et votre correspondant utilisez bien le même code DCS, l'une des stations mais pas les deux peut essayer ce qui suit:

1. Appuyer et maintenir la touche [**MHz(SET)**] pendant une seconde, puis tourner le **DIAL** pour sélectionner le menu "15 DCS RV"

2. Appuyer sur la touche [**MHz(SET)**], puis tourner le **DIAL** pour mettre ce menu à "ENABLE" (ceci inverse le Code DCS).

3. Quand vous avez fait votre choix, appuyer et maintenir la touche [**MHz(SET)**] pendant une seconde pour sauvegarder le nouveau réglage et revenir en mode normal.
4. Se souvenir de restorer dès que possible au réglage par défaut "DISABLE".

PROCÉDURES DE RÉINITIALISATION

En cas de fonctionnement désordonné de l'émetteur récepteur, il est possible que certaines données dans le microprocesseur aient été dénaturées. Parce qu'il s'agit d'une situation hautement improbable, la seule solution est de réinitialiser le microprocesseur. Voici comment faire.

RÉINITIALISATION DU MICROPROCESSEUR

Pour remettre toutes les mémoires et autres réglages à leurs valeurs par défaut :





1. Mettre la radio hors tension.
2. Appuyer et maintenir les touches [**REV(DW)**], [**LOW(A/N)**], et [**D/MR(MW)**] tout en mettant la radio sous tension. L'indication "**ALL RESET PUSH D/MR KEY**" défile sur l'afficheur.
3. Appuyer brièvement sur la touche [**D/MR(MW)**] pour remettre toutes les mémoires et autres réglages à leurs valeurs par défaut (appuyer sur n'importe quelle touche pour annuler la procédure de réinitialisation).

RÉINITIALISATION DU MENU

Pour remettre tous les paramètres menu à leurs valeurs par défaut, en ne modifiant pas les autres réglages:

1. Mettre la radio hors tension.
2. Appuyer et maintenir les touches [**LOW(A/N)**] et [**D/MR(MW)**] tout en mettant la radio sous tension. L'indication "**SET MODE RESET PUSH D/MR KEY**" défile sur l'afficheur.
3. Appuyer brièvement sur la touche [**D/MR(MW)**] pour remettre tous les paramètres menu à leurs valeurs par défaut (appuyer sur n'importe quelle touche pour annuler la procédure de réinitialisation).

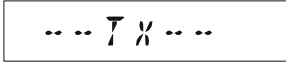
Le **FT-1802E** dispose d'une fonction de "clonage" très utile, qui permet le transfert des données mémoire et de configuration d'un émetteur récepteur vers un autre **FT-1802E**. Ceci est particulièrement pratique quand il s'agit de préparer un certain nombre de portatifs pour une administration ou une société importante. Voici la procédure pour "cloner" les données d'une radio sur une autre:

1. Arrêter les deux radios.
2. Relier les deux radios avec le câble de clonage à réaliser par l'utilisateur sur les prises **MIC** des deux appareils.
3. Appuyer et maintenir la touche [**LOW(A/N)**] tout en remettant les radios sous tension (l'ordre de la mise en route entre les deux appareils importe peu). "**CLONE**" est affichée sur les deux appareils quand le mode clone est activé avec succès. 
4. Sur la radio à cloner, appuyer sur la touche [**D/MR(MW)**] ("**-- WAIT --**" apparaît sur le LCD). 
5. Appuyer et maintenir la touche [**MHz(SET)**] sur la radio "origine"; "**-- TX --**" apparaît sur l'affichage, et les données sont transférées. 
6. Si un problème apparaît en cours de procédure de clonage, "**ERROR**" est affiché. Vérifier le branchement de votre câble et la tension de batterie, puis essayer à nouveau. 
7. Si le transfert est réussi, "**CLONE**" apparaît sur les deux affichages.
8. Appuyer sur n'importe quelle touche pour revenir en mode normal.
9. Arrêter les deux radios et débrancher le câble de clonage.

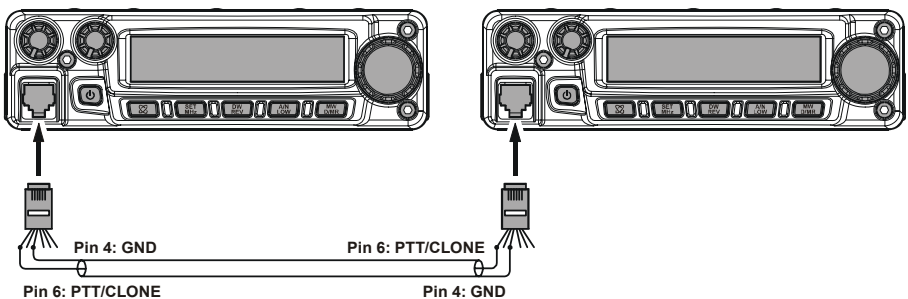

MODE MENU

Le menu du **FT-1802E** décrit jusqu'à présent partiellement dans chacun des chapitres précédents, est facile à mettre en œuvre. Il sert à configurer de nombreux paramètres sur le transceiver et certains de ces paramètres n'ont pas encore été présentés. Pour se mettre en mode Menu faire comme suit :

1. Appuyer et maintenir la touche [**MHz(SET)**] pendant une seconde pour entrer en mode menu.
2. Tourner le **DIAL** pour sélectionner le menu à régler.
3. Appuyer brièvement sur la touche [**MHz(SET)**] pour activer la possibilité de réglage de la ligne menu sélectionnée, puis tourner le **DIAL** pour faire le réglage proprement dit.
4. Après la sélection et les réglages, appuyer et maintenir la touche [**MHz(SET)**] pendant une seconde pour sortir du mode menu et revenir en mode normal.

MENU ITEM	FONCTION	VALEURS DISPONIBLES	DÉFAUT
1 APO	Règle le délai d'extinction automatique.	30MIN / 1HOUR / 3HOUR / 5HOUR / 8HOUR / OFF	OFF
2 AR BEP	Sélectionne le régime du témoin sonore en mode ARTS.	IN RNG / ALWAYS / OFF	IN RNG
3 AR INT	Sélection du délai entre deux scrutations en mode ARTS.	25SEC / 15SEC	25SEC
4 ARS	Active / désactive la fonction ARS.	ON / OFF	ON
5 BCLO	Active/désactive la fonction verrouillage du Canal occupé.	ON / OFF	OFF
6 BEEP	Active/désactive le témoin sonore de clavier.	KY+SCN / KEY / OFF	KY+SCN
7 BELL	Sélectionne le nombre de répétition en sonnerie CTCSS/DCS/EPCS.	1 / 3 / 5 / 8 / CNTNUE / OFF	OFF
8 BNK.LNK	Sélectionne la banque mémoire(s) pour le scan de banques mémoires chaînées.	---	---
9 BNK.NM	Programmation d'un libellé pour une banque mémoire.	---	---
10 CLK.SFT	Décalage de la fréquence horloge du CPU.	ON / OFF	OFF
11 CW ID	Active/désactive l'identifiant CW en mode ARTS.	ON / OFF	OFF
12 CWTRNG	Active/désactive la fonction entraînement CW et permet de sélectionner la vitesse de génération des groupes de code morse.	4WPM - 13WPM / 15WPM / 17WPM / 20WPM / 24WPM / 30WPM / 40WPM / OFF (20CPM - 65CPM (5CPM multiples) / 75CPM / 85CPM / 100CPM / 120CPM / 150CPM / 200CPM)	OFF
13 DC VLT	Indique la tension d'alimentation.	-	-
14 DCS CD	Réglage du code DCS.	104 standard DCS codes	023
15 DCS RV	Active/désactive le décodage inversé du code DCS.	ENABLE / DISABL	DISABL
16 DIMMER	Réglage de la luminosité de l'afficheur de la face avant.	LVL 0 (OFF) - LVL 10	LVL 5
17 DT AM	Active/désactive la fonction composeur DTMF.	MANUAL / AUTO	MANUAL
18 DT DLY	Réglage du temps de latence du composeur DTMF pour l'envoi du premier caractère.	50 / 250 / 450 / 750 / 1000 (ms)	450 (ms)
19 DT SET	Mise en mémoire DTMF.	---	---
20 DT SPD	Réglage de la vitesse de transmission du composeur DTMF.	50 / 100 (ms)	50 (ms)
21 EDG.BEP	Active/désactive le témoin sonore de limite de bande en scan.	ON / OFF	OFF
22 INT CD	sélection du nombre d'accès (DTMF digits) pour un lien Internet WIRES.	DTMF 0 - DTMF 9 / DTMF A - DTMF F	DTMF 1
23 INT MD	Sélectionne le mode lien Internet.	SRG / FRG	SRG
24 INT.A/M	Active/désactive la fonction composeur DTMF en connexion Internet.	MANUAL / AUTO	MANUAL
25 INT.SET	Sélection du registre mémoire pour mettre un nombre d'accès (DTMF code) pour un lien Internet non-WIRES.	---	---

MODE MENU

MENU ITEM	FONCTION	VALEURS DISPONIBLES	DÉFAUT
26 LOCK	Sélectionne l'étendue du verrouillage.	KEY / DIAL / K+D / PTT / K+P / D+P / ALL / OFF	OFF
27 MCGAIN	Ajuste au niveau du gain microphone.	LVL 1 - LVL 9	LVL 5
28MEM.SCN	Sélectionne le mode de scan mémoire.	TAG1 / TAG2 / ALL CH	ALL CH
29MW MD	choix de la méthode de sélection des canaux mémoires pour la mémorisation.	NEXT / LOWER	NEXT
30 NM SET	Programmation d'un libellé alpha numérique pour un canal mémoire.	---	---
31 OPN.MSG	Sélectionner le message d'accueil à la mise sous tension de la radio.	DC / MSG / OFF	DC
32 PAGER	Active/désactive la fonction CTCSS « Paging » et « Code Squelch ».	ON / OFF	OFF
33 PAG.ABK	Active/désactive le mode réponse automatique de la fonction "pager".	ON / OFF	OFF
34 PAG.CDR	réglage du code DTMF "Pager" réception.	---	05_47
35 PAG.CDT	réglage du code DTMF "Pager" émission.	---	05_47
36 PRG P1	Programme la fonction assignée à la touche [P1] du microphone.	ARTS / DC VLT / DIMMER / MCGAIN / SKIP / SQL OFF / WX CH / S SRCH /	SQL OFF
37 PRG P2	Programme la fonction assignée à la touche [P2] du microphone.	C SRCH / SCAN / T CALL / toute autre ligne menu	S SRCH
38 PRG P3	Programme la fonction assignée à la touche [P3] du microphone.		C SRCH
39 PRG P4	Programme la fonction assignée à la touche [P3] du microphone.		T.CALL
40 PSWD	active la fonction et mémorise le mot de passe.	-	OFF
41 RESUME	Sélectionne le mode de reprise de la recherche automatique.	BUSY / HOLD / 3SEC / 5SEC / 10SEC	BUSY
42 RF SQL	Ajuste le seuil du squelch HF.	S1 - S9 or OFF	OFF
43 RPT	Donne le sens du décalage relais.	-RPT / +RPT / SIMP	SIMP
44 RVRT	Active/désactive la fonction inversion de priorité.	ON / OFF	OFF
45 S SRCH	Choix du mode de recherche dynamique.	SINGLE / CNTNUE	SINGLE
46 SHIFT	Mettre la valeur du décalage relais.	0.00-99.95 (MHz)	0.60 (MHz)
47 SKIP	Choix de l'action suite à la rencontre d'un canal marqué.	SKIP / ONLY / OFF	OFF
48 SPLIT	Active/désactive le codage CTCSS/DCS croisé.	ON / OFF	OFF
49 SQL.TYP	sélectionne le mode d'encodage/ décodage de tonalité.	TONE / TSQL / DCS / RV TN / OFF	OFF
50 STEP	Réglage du pas d'incrément du synthétiseur.	5k / 10k / 12.5k / 15k / 20k / 25k / 50k / 100k (Hz)	12.5 kHz
51 TEMP	Indique la température courante dans le boîtier du transceiver.	---	---
52 TN FRQ	Choix de la fréquence de la tonalité CTCSS.	50 standard CTCSS tones	100.0 (Hz)
53 TOT	Règle le délai d'émission continue.	1MIN / 3MIN / 5MIN / 10MIN / OFF	3MIN
54 TS MUT	Active/désactive la sortie BF du récepteur quand la recherche automatique sur tonalité est lancée.	ON / OFF	ON
55 TS SPD	Sélectionne la vitesse de la recherche automatique sur tonalité.	FAST / SLOW	FAST
56 VFO.SCN	Sélectionne la plage de scan en mode VFO.	±1MHz / ±2MHz / ±5MHz / ALL	ALL
57 WX ALT	Active/désactive la fonction alerte météo.	ON / OFF	OFF
58 WX VOL	Sélectionne le niveau BF de l'alerte météo.	NOR.VOL / MAX.VOL	NOR.VOL
59 W/N DV	Réduction de la déviation du gain micro et de la bande passante en réception.	WIDE / NARROW	WIDE

MODE MENU

RÉGLAGES RELAIS

Active / désactive la fonction ARS.

MENU ITEM	VALEURS DISPONIBLES (DÉFAUT)
4 ARS	ON / OFF

Donne le sens du décalage relais.

43 RPT	-RPT / +RPT / <i>SIMP</i>
--------	---------------------------

Mettre la valeur du décalage relais.

46 SHIFT	0.00-99.95 (MHz) (0.60MHz)
----------	-------------------------------------

RÉGLAGES CTCSS/DCS/EPCS

Sélectionne le nombre de répétition en sonnerie CTCSS/DCS/EPCS.

MENU ITEM	VALEURS DISPONIBLES (DÉFAUT)
7 BELL	1 / 3 / 5 / 8 / CNTNUE / OFF

Réglage du code DCS.

14 DCS CD	104 standard DCS codes (023)
-----------	---------------------------------------

Active/désactive le décodage inversé du code DCS.

15 DCS RV	ENABLE / DISABL
-----------	------------------------

Active/désactive la fonction CTCSS « Paging » et « Code Squelch ».

32 PAGER	ON / OFF
----------	-----------------

Active/désactive le mode réponse automatique de la fonction "pager".

33 PAG.ABK	ON / OFF
------------	-----------------

réglage du code DTMF "Pager" réception.

34 PAG.CDR	--- (05_47)
------------	----------------------

réglage du code DTMF "Pager" émission.

35 PAG.CDT	--- (05_47)
------------	----------------------

Active/désactive le codage CTCSS/DCS croisé.

48 SPLIT	ON / OFF
----------	-----------------

sélectionne le mode d'encodage/ décodage de tonalité.

49 SQ TYP	ONE / TSQL / DCS / RV TN / OFF
-----------	---------------------------------------

Choix de la fréquence de la tonalité CTCSS.

52 TN FRQ	50 standard CTCSS tones (100 Hz)
-----------	---

Active/désactive la sortie BF du récepteur quand la recherche automatique sur tonalité est lancée.

54 TS MUT	ON / OFF
-----------	----------

Sélectionne la vitesse de la recherche automatique sur tonalité.

55 TS SPD	FAST / SLOW
-----------	--------------------

RÉGLAGES ARTS

Sélectionne le régime du témoin sonore en mode ARTS.

MENU ITEM	VALEURS DISPONIBLES (DÉFAUT)
2 AR BEP	IN RNG / ALWAYS / OFF

Sélection du délai entre deux scrutations en mode ARTS.

3 AR INT	25SEC / 15SEC
----------	----------------------

Active/désactive l'identifiant CW en mode ARTS.

11 CW ID	ON / OFF
----------	-----------------

RÉGLAGES MÉMORY

Sélectionne la banque mémoire(s) pour le scan de banques mémoires chaînées.

MENU ITEM	VALEURS DISPONIBLES (DÉFAUT)
8 BNK.LNK	---

Programmation d'un libellé pour une banque mémoire.

9 BNK.NM	---
----------	-----

choix de la méthode de sélection des canaux mémoires pour la mémorisation.

29 MW MD	NEXT / LOWER
----------	---------------------

Programmation d'un libellé alpha numérique pour un canal mémoire.

30 NM SET	---
-----------	-----

Active/désactive le témoin sonore de limite de bande en scan.

21 EDG.BEP	ON / OFF
------------	-----------------

Sélectionne le mode de scan mémoire.

28 MEM.SCN	TAG1 / TAG2 / ALL CH
------------	-----------------------------

RÉGLAGES RECHERCHE AUTOMATIQUE

Sélectionne le mode de reprise de la recherche automatique.

MENU ITEM	VALEURS DISPONIBLES (DÉFAUT)
41 RESUME	BUSY / HOLD / 3SEC / 5SEC / 10SEC

Choix de l'action suite à la rencontre d'un canal marqué.

47 SKIP	SKIP / ONLY / OFF
---------	--------------------------

Sélectionne la plage de scan en mode VFO.

56 VFO.SCN	±1MHz / ±2MHz / ±5MHz / ALL
------------	------------------------------------

RÉGLAGES DTMF

Active/désactive la fonction composeur DTMF.

MENU ITEM	VALEURS DISPONIBLES (DÉFAUT)
17 DT AM	MANUAL / AUTO

Réglage du temps de latence du composeur DTMF pour l'envoi du premier caractère.

18 DT DLY	50 / 250 / 450 / 750 / 1000 (ms)
-----------	---

Mise en mémoire DTMF.

19 DT SET	---
-----------	-----

Réglage de la vitesse de transmission du composeur DTMF.

20 DT SPD	50 / 100 (ms)
-----------	----------------------

MODE MENU

RÉGLAGES WIRES	MENU ITEM	VALEURS DISPONIBLES (DÉFAUT)
sélection du nombre d'accès (DTMF digits) pour un lien Internet WIRES.	22 INT CD	DTMF 0 - DTMF 9 / DTMF A - DTMF F (DTMF 1)
Sélectionne le mode lien Internet.	23 INT MD	SRG / FRG
Active/désactive la fonction composteur DTMF en connexion Internet.	24 INT.A/M	MANUAL / AUTO
Sélection du registre mémoire pour mettre un nombre d'accès (DTMF code) pour un lien Internet non-WIRES.	25 INT.SET	---
RÉGLAGES TOUCHE/BOUTON	MENU ITEM	VALEURS DISPONIBLES (DÉFAUT)
Active/désactive le témoin sonore de clavier.	6 BEEP	KY+SCN / KEY / OFF
Sélectionne l'étendue du verrouillage.	26 LOCK	KEY / DIAL / K+D / PTT / K+P / D+P / ALL / OFF
Programme la fonction assignée à la touche [P1] du microphone.	36 PRG P1	× (SQLOFF)
Programme la fonction assignée à la touche [P2] du microphone.	37 PRG P2	× (S SRCH)
Programme la fonction assignée à la touche [P3] du microphone.	38 PRG P3	× (C SRCH)
Programme la fonction assignée à la touche [P4] du microphone.	39 PRG P4	× (T.CALL)
Réglage du pas d'incrément du synthétiseur.	50 STEP	5k / 10k / 12.5k / 15k / 20k / 25k / 50k / 100k (Hz)
RÉGLAGES AFFICHAGE	MENU ITEM	VALEURS DISPONIBLES (DÉFAUT)
Indique la tension d'alimentation.	13 DC VLT	---
Réglage de la luminosité de l'afficheur de la face avant.	16 DIMMER	LVL 0 (OFF) - LVL 10 (LVL 5)
Sélectionner le message d'accueil à la mise sous tension de la radio.	31 OPN.MSG	DC / MSG / OFF
Indique la température courante dans le boîtier du transceiver.	51 TEMP	---
RÉGLAGES DIVERS	MENU ITEM	VALEURS DISPONIBLES (DÉFAUT)
Règle le délai d'extinction automatique.	1 APO	30MIN / 1HOUR / 3HOUR / 5 HOUR / 8HOUR / OFF
Active/désactive la fonction verrouillage du Canal occupé.	5 BCLO	ON / OFF
Décalage de la fréquence horloge du CPU.	10 CLK.SFT	ON / OFF
Active/désactive la fonction entrainement CW et permet de sélectionner la vitesse de génération des groupes de code morse.	12 CWTRNG	4WPM - 13WPM / 15WPM / 17WPM / 20WPM / 24WPM / 30WPM / 40WPM / OFF (20CPM - 65CPM (5CPM multiples) / 75CPM / 85CPM / 100CPM / 120CPM / 150CPM / 200CPM)
Ajuste au niveau du gain microphone.	27 MCGAIN	LVL 1 - LVL 9 (LVL 5)
active la fonction et mémorise le mot de passe.	40 PSWD	-
Ajuste le seuil du squelch HF.	42 RF SQL	S1 - S9 or OFF
Active/désactive la fonction inversion de priorité.	44 RVRT	ON / OFF
Choix du mode de recherche dynamique.	45 S SRCH	SINGLE / CNTNUE
Règle le délai d'émission continue.	53 TOT	1MIN / 3MIN / 5MIN / 10MIN / OFF ON / OFF
Active/désactive la fonction alerte météo.	57 WX ALT	NOR.VOL / MAX.VOL
Sélectionne le niveau BF de l'alerte météo.	58 WX VOL	WIDE / NARROW
Réduction de la déviation du gain micro et de la bande passante en réception.	59 W/N DV	

※: ARTS / DC VLT / DIMMER / MCGAIN / SKIP / SQL OFF / WX CH / S SRCH / C SRCH / SCAN / T CALL / toute autre ligne menu

MODE MENU

DÉTAILS DU MENU

1 APO

Fonction: Règle le délai d'extinction automatique.

Valeurs disponibles: 30MIN / 1HOUR / 3HOUR / 5HOUR / 8HOUR / OFF

Valeurs par défaut: OFF

2 AR BEP

Fonction: Sélectionne le régime du témoin sonore en mode ARTS.

Valeurs disponibles: IN RNG / ALWAYS / OFF

Valeurs par défaut: IN RNG

IN RNG: Top sonore émis quand la radio détecte en limite de portée.

ALWAYS: Top sonore émis à chaque scrutation reçu de l'autre station (toutes les 15 ou 25 secondes).

OFF: Pas d'émission de tops sonores.

3 AR INT

Fonction: Sélection du délai entre deux scrutations en mode ARTS.

Valeurs disponibles: 25SEC / 15SEC

Valeurs par défaut: 25SEC

4 ARS

Fonction: Active / désactive la fonction ARS.

Valeurs disponibles: ON / OFF

Valeurs par défaut: ON

5 BCLO

Fonction: Active/désactive la fonction verrouillage du Canal occupé.

Valeurs disponibles: ON / OFF

Valeurs par défaut: OFF

6 BEEP

Fonction: Active/désactive le témoin sonore de clavier.

Valeurs disponibles: KY+SCN / KEY / OFF

Valeurs par défaut: KY+SCN

KY+SC: le témoin sonore de clavier agit quand vous appuyez sur les touches ou quand le scan s'arrête.

KEY: le témoin sonore de clavier agit quand vous appuyez sur les touches.

OFF: le témoin sonore de clavier est désactivé.

7 BELL

Fonction: Sélectionne le nombre de répétition en sonnerie CTCSS/DCS/EPCS.

Valeurs disponibles: 1 / 3 / 5 / 8 / CNTNUE (sonnerie continue) / OFF

Valeurs par défaut: OFF

DÉTAILS DU MENU

8 BNK.LNK

Fonction: Sélectionne la banque mémoire(s) pour le scan de banques mémoires chaînées.
Voir page 46 pour plus de détails.

9 BNK NM

Fonction: Programmation d'un libellé pour une banque mémoire.
Voir page 39 pour plus de détails.

10 CLK.SFT

Fonction: Décalage de la fréquence horloge du CPU.
Valeurs disponibles: ON / OFF
Valeurs par défaut: OFF

Cette fonction est uniquement utilisée pour déplacer un signal indésirable "oiseau" lorsqu'il tombe sur une fréquence souhaitée.

11 CW ID

Fonction: Active/désactive l'identifiant CW en mode ARTS.
Valeurs disponibles: ON / OFF
Valeurs par défaut: OFF

12 CWTRNG

Fonction: Active/désactive la fonction entraînement CW et permet de sélectionner la vitesse de génération des groupes de code morse.
Valeurs disponibles: 4 / 5 / 6 / 7 / 8 / 9 / 10 / 11 / 12 / 13 / 15 / 17 / 20 / 24 / 30 / 40 WPM / OFF ou 20 / 25 / 30 / 35 / 40 / 45 / 50 / 55 / 60 / 65 / 75 / 85 / 100 / 120 / 150 / 200 CPM
Valeurs par défaut: OFF
Note: Pour basculer entre les unités "WPM" et "CPM" appuyer juste sur la touche [MHz(SET)].

13 DC VLT

Fonction: Indique la tension d'alimentation.

14 DCS CD

Fonction: Réglage du code DCS.
Valeurs disponibles: 104 codes DCS standards
Valeurs par défaut: 023

15 DCS RV

Fonction: Active/désactive le décodage inversé du code DCS.
Valeurs disponibles: ENABLE / DISABL
Valeurs par défaut: DISABL

DCS CODE									
023	025	026	031	032	036	043	047	051	053
054	065	071	072	073	074	114	115	116	122
125	131	132	134	143	145	152	155	156	162
165	172	174	205	212	223	225	226	243	244
245	246	251	252	255	261	263	265	266	271
274	306	311	315	325	331	332	343	346	351
356	364	365	371	411	412	413	423	431	432
445	446	452	454	455	462	464	465	466	503
506	516	523	526	532	546	565	606	612	624
627	631	632	654	662	664	703	712	723	731
732	734	743	754	-	-	-	-	-	-

MODE MENU

DÉTAILS DU MENU

16 DIMMER

Fonction: Réglage de la luminosité de l'afficheur de la face avant.

Valeurs disponibles: 0 (OFF) - 10

Valeurs par défaut: 5

17 DT A/M

Fonction: Active/désactive la fonction composeur DTMF.

Valeurs disponibles: MANUAL / AUTO

Valeurs par défaut: MANUAL

18 DT DLY

Fonction: Réglage du temps de latence du composeur DTMF pour l'envoi du premier caractère.

Valeurs disponibles: 50 / 250 / 450 / 750 / 1000 ms

Valeurs par défaut: 450 ms

19 DT SET

Fonction: Mise en mémoire DTMF.

Voir page 32 pour plus de détails.

20 DT SPD

Fonction: Réglage de la vitesse de transmission du composeur DTMF.

Valeurs disponibles: 50 (high speed) / 100 (low speed) ms

Valeurs par défaut: 50 ms

21 EDG.BEP

Fonction: Active/désactive le témoin sonore de limite de bande en scan.

Valeurs disponibles: ON / OFF

Valeurs par défaut: OFF

22 INT CD

Fonction: sélection du nombre d'accès (DTMF digits) pour un lien Internet WIRES.

Valeurs disponibles: DTMF 0 - DTMF 9 / DTMF A - DTMF F

Valeurs par défaut: DTMF 1

23 INT MD

Fonction: Sélectionne le mode lien Internet.

Valeurs disponibles: SRG / FRG

Valeurs par défaut: SRG

DÉTAILS DU MENU

24 INT.A/M

Fonction: Active/désactive la fonction composeur DTMF en connexion Internet.

Valeurs disponibles: MANUAL / AUTO

Valeurs par défaut: MANUAL

25 INT.SET

Fonction: Sélection du registre mémoire pour mettre un nombre d'accès (DTMF code) pour un lien Internet non-WIRES.

Valeurs disponibles: F0 - F9

Valeurs par défaut: F1

26 LOCK

Fonction: Sélectionne l'étendue du verrouillage.

Valeurs disponibles: KEY / DIAL / K+D / PTT / K+P / D+P / ALL / OFF

Valeurs par défaut: OFF

Note: "K" = "Key"; "D" = "Dial"; et "P" = "PTT."

27 MCGAIN

Fonction: Ajuste au niveau du gain microphone.

Valeurs disponibles: 1 - 9

Valeurs par défaut: 5

28 MEM.SCN

Fonction: Sélectionne le mode de scan mémoire.

Valeurs disponibles: TAG1 / TAG2 / ALL CH

Valeurs par défaut: ALL CH

ALL CH: Le scanner balaie tous les canaux mémoires.

TAG1: Le scanner balaie uniquement les canaux memoire dont le premier caractère du libellé est égal au premier caractère du libellé du canal mémoire sur lequel démarre la recherche.

TAG2: Le scanner balaie uniquement les canaux memoire dont les deux premiers caractères du libellé est égal aux deux premiers caractères du libellé du canal mémoire sur lequel démarre la recherche.

DÉTAILS DU MENU

29 MW MD

Fonction: choix de la méthode de sélection des canaux mémoires pour la mémorisation.

Valeurs disponibles: NEXT / LOWER

Valeurs par défaut: NEXT

NEXT: Met les données dans le canal mémoire immédiatement supérieur au dernier canal mémoire chargé.

LOWER: Met les données dans le canal mémoire immédiatement inférieur au dernier canal mémoire chargé.

30 NM SET

Fonction: Programmation d'un libellé alpha numérique pour un canal mémoire.

Voir page 36 pour plus de détails.

31 OPN.MSG

Fonction: Sélectionner le message d'accueil à la mise sous tension de la radio.

Valeurs disponibles: DC / MSG / OFF

Valeurs par défaut: DC

DC: Tension d'alimentation.

MSG: Régler par l'utilisateur. Voir ci-dessous.

OFF: Pas de message d'accueil.

Voici comment programmer un message d'accueil:

1. Mettre ce menu à "MSG".
2. Appuyer brièvement sur la touche [**LOW(A/N)**] pour activer la programmation du message d'accueil. Vous pouvez voir le premier emplacement de saisie clignoter.
3. Tourner le **DIAL** pour sélectionner le premier caractère du message, puis appuyer brièvement sur la touche [**LOW(A/N)**] pour sauvegarder le premier caractère et se positionner sur le deuxième emplacement.
4. Répéter le point précédent de façon à compléter le message (jusqu'à six caractères).
5. En cas d'erreur, appuyer sur la touche [**REV(DW)**] pour mettre le curseur en arrière; puis saisir à nouveau le caractère correct.
6. Quand vous avez saisi le message d'accueil, appuyer brièvement [**MHz(SET)**] pour confirmer le message, puis appuyer et maintenir la touche [**MHz(SET)**] pendant une seconde pour sauvegarder les réglages et revenir en mode normal.

32 PAGER

Fonction: Active/désactive la fonction CTCSS « Paging » et « Code Squelch ».

Valeurs disponibles: ON / OFF

Valeurs par défaut: OFF

DÉTAILS DU MENU

33 PAGABK

Fonction: Active/désactive le mode réponse automatique de la fonction “pager”.

Valeurs disponibles: ON / OFF

Valeurs par défaut: OFF

34 PAG.CDR

Fonction: réglage du code DTMF “Pager” réception.

Voir page 27 pour plus de détail.

35 PAG.CDT

Fonction: réglage du code DTMF “Pager” émission.

Voir page 27 pour plus de détail.

36 PRG P1

Fonction: Programme la fonction assignée à la touche **[P1]** du microphone.

Valeurs disponibles: ARTS / SQL OFF / WX CH / S SRCH / C SRCH / SCAN / T CALL
ou toute autre ligne menu (sauf les lignes menu 36 à 39; réglage initial “13 DC VLT”).

Valeurs par défaut: SQL OFF

37 PRG P2

Fonction: Programme la fonction assignée à la touche **[P2]** du microphone.

Valeurs disponibles: ARTS / SQL OFF / WX CH / S SRCH / C SRCH / SCAN / T CALL
ou toute autre ligne menu (sauf les lignes menu 36 à 39; réglage initial “16 DIMMER”).

Valeurs par défaut: S SRCH

38 PRG P3

Fonction: Programme la fonction assignée à la touche **[P3]** du microphone.

Valeurs disponibles: ARTS / SQL OFF / WX CH / S SRCH / C SRCH / SCAN / T CALL
ou toute autre ligne menu (sauf les lignes menu 36 à 39; réglage initial “27 MCGAIN”).

Valeurs par défaut: C SRCH

39 PRG P4

Fonction: Programme la fonction assignée à la touche **[P4]** du microphone.

Valeurs disponibles: ARTS / SQL OFF / WX CH / S SRCH / C SRCH / SCAN / T CALL
ou toute autre ligne menu (sauf les lignes menu 36 à 39; réglage initial “47 SKIP”).

Valeurs par défaut: T CALL

40 PSWD

Fonction: active la fonction et mémorise le mot de passe.

Valeurs disponibles: ON / OFF

Valeurs par défaut: OFF

MODE MENU

DÉTAILS DU MENU

41 RESUME

Fonction: Sélectionne le mode de reprise de la recherche automatique.

Valeurs disponibles: BUSY / HOLD / 3SEC / 5SEC / 10SEC

Valeurs par défaut: BUSY

BUSY: La recherche s'arrête jusqu'à ce que le signal disparaisse, puis repart à la retombée de la porteuse.

HOLD: La recherche s'arrête quand un signal est reçu, et dans tous les cas ne repart pas.

3SEC/5SEC/10SEC: La recherche s'arrête pour la durée sélectionnée, puis repart qu'une station soit ou non en émission.

42 RF SQL

Fonction: Ajuste le seuil du squelch HF.

Valeurs disponibles: S1 - S9 / OFF

Valeurs par défaut: OFF

43 RPT

Fonction: Donne le sens du décalage relais.

Valeurs disponibles: -RPT / + RPT / SIMP

Valeurs par défaut: SIMP

44 RVRT

Fonction: Active/désactive la fonction inversion de priorité.

Valeurs disponibles: ON / OFF

Valeurs par défaut: OFF

45 S SRCH

Fonction: Choix du mode de recherche dynamique.

Valeurs disponibles: SINGLE / CNTNUE

Valeurs par défaut: SINGLE

SINGLE: Dans ce mode, l'émetteur récepteur balaie la bande courante une fois dans chaque direction depuis la fréquence courante. Tous les canaux activés (jusqu'à 15 dans chaque direction) sont chargés dans les mémoires de Recherche Dynamique. Que les 31 mémoires soient ou non remplies, la recherche s'arrête après un balayage dans chaque direction.

CNTNUE: Dans ce mode, l'émetteur récepteur effectue un balayage dans chaque direction comme dans le mode "SINGLE" mais si tous les 31 canaux ne sont pas pleins après le premier passage, la radio continue le balayage jusqu'à ce que tout soit plein.

DÉTAILS DU MENU

46 SHIFT

Fonction: Mettre la valeur du décalage relais.

Valeurs disponibles: 0,00 – 99,95 MHz

Valeurs par défaut: 0,60 MHz

47 SKIP

Fonction: Choix de l'action suite à la rencontre d'un canal marqué.

Valeurs disponibles: SKIP / ONLY / OFF

Valeurs par défaut: OFF

SKIP: La recherche "saute" les canaux marqués.

ONLY: La recherche ne s'occupe que des canaux marqués (Liste préférentielle).

OFF: Tous les canaux participent à la recherche automatique.

48 SPLIT

Fonction: Active/désactive le codage CTCSS/DCS croisé.

Valeurs disponibles: ON / OFF

Valeurs par défaut: OFF

Quand ce menu est mis à "ON", vous pouvez voir des paramètres additionnels à la suite de "RV TN" en configurant par le menu "49 SQL.TYP".

D CODE: Codage DCS uniquement.

T DCS: Codage d'une tonalité CTCSS et décodage d'un code DCS.

D TONE: Codage d'un code DCS et décodage d'une tonalité CTCSS.

49 SQL.TYP

Fonction: sélectionne le mode d'encodage/ décodage de tonalité.

Valeurs disponibles: TONE / TSQL / DCS / RV TN / OFF

Valeurs par défaut: OFF

TONE: Encodeur CTCSS

TSQL: Encodeur/Décodeur CTCSS

DCS: Encodeur/Décodeur Digital

RV TN: Décodeur CTCSS inversé (rend silencieux le récepteur quand la tonalité courante est reçue)

Note: voir également le menu "48 SPLIT" concernant les sélections additionnelles disponibles en mode "tonalités croisées".

50 STEP

Fonction: Réglage du pas d'incrément du synthétiseur.

Valeurs disponibles: 5 / 10 / 12,5 / 15 / 20 / 25 / 50 / 100 kHz

Valeurs par défaut: 12,5 kHz

MODE MENU

DÉTAILS DU MENU

51 TEMP

Fonction: Indique la température courante dans le boîtier du transceiver.

Note: Appuyer plusieurs fois sur la touche [MHz(SET)] pour basculer les unités de lecture de température entre Fahrenheit (°F) et Celsius (°C).

52 TN FRQ

Fonction: Choix de la fréquence de la tonalité CTCSS.

Valeurs disponibles: 50 tonalités CTCSS standards

Valeurs par défaut: 100,0 Hz

CTCSS TONE FREQUENCY (Hz)					
67.0	69.3	71.9	74.4	77.0	79.7
82.5	85.4	88.5	91.5	94.8	97.4
100.0	103.5	107.2	110.9	114.8	118.8
123.0	127.3	131.8	136.5	141.3	146.2
151.4	156.7	159.8	162.2	165.5	167.9
171.3	173.8	177.3	179.9	183.5	186.2
189.9	192.8	196.6	199.5	203.5	206.5
210.7	218.1	225.7	229.1	233.6	241.8
250.3	254.1	–	–	–	–

53 TOT

Fonction: Règle le délai d'émission continue.

Valeurs disponibles: 1MIN / 3MIN / 5MIN / 10MIN / OFF

Valeurs par défaut: 3MIN

Le limiteur d'émission continue coupe l'émetteur après une transmission continue selon le délai fixé.

54 TS MUT

Fonction: Active/désactive la sortie BF du récepteur quand la recherche automatique sur tonalité est lancée.

Valeurs disponibles: ON / OFF

Valeurs par défaut: ON

55 TS SPD

Fonction: Sélectionne la vitesse de la recherche automatique sur tonalité.

Valeurs disponibles: FAST / SLOW

Valeurs par défaut: FAST

56 VFO.SCN

Fonction: Sélectionne la plage de scan en mode VFO.

Valeurs disponibles: ±1MHz / ±2MHz / ±5MHz / ALL

Valeurs par défaut: ALL

±1 MHz, ±2 MHz, ±5 MHz: La recherche balaie la plage de fréquence sur la valeur choisie.

ALL: La recherche balaie la totalité des fréquences.

57 WX ALT

Fonction: Active/désactive la fonction alerte météo.

Valeurs disponibles: ON / OFF

Valeurs par défaut: OFF

MENU SELECTION DETAILS

58 WX VOL

Fonction: Sélectionne le niveau BF de l'alerte météo.

Valeurs disponibles: NOR.VOL / MAX.VOL

Valeurs par défaut: NOR.VOL

59 W/N DV

Fonction: Réduction de la déviation du gain micro et de la bande passante en réception.

Valeurs disponibles: WIDE (± 5 kHz de déviation, 15 kHz de bande passante) / NARROW (± 2.5 kHz de déviation, 6 kHz de bande passante)

Valeurs par défaut: WIDE (± 5 kHz de déviation, 15 kHz de bande passante)

NOTE

NOTE



Declaration of Conformity

We, Yaesu Europe B.V. declare under our sole responsibility that the following equipment complies with the essential requirements of the Directive 1999/5/EC and 2004/104/EC.

Type of Equipment:	FM Transceiver
Brand Name:	YAESU
Model Number:	FT-1802E
Manufacturer:	Vertex Standard Co., Ltd.
Address of Manufacturer:	4-8-8 Nakameguro Meguro-Ku, Tokyo 153-8644, Japan

Applicable Standards:

This equipment is tested and conforms to the essential requirements of directive, as included in following standards.

Radio Standard:	<u>EN 301 783-2</u>
EMC Standard:	<u>EN 301 489-1</u> <u>EN 301 489-15</u>
Safety Standard:	<u>EN 60065</u>

The technical documentation as required by the Conformity Assessment procedures is kept at the following address:

Company: Yaesu Europe B.V.
Address: Cessnalaan 24, 1119NL Schiphol-Rijk, The Netherlands



Copyright 2006
VERTEX STANDARD CO., LTD.
All rights reserved.

Printed in Japan

No portion of this manual
may be reproduced
without the permission of
VERTEX STANDARD CO., LTD.

0606U-0K

