

YAESU

TRANSMETTEUR FM VHF

FT-250E

MANUEL D'OPÉRATION

Français



VERTEX STANDARD CO., LTD.

4-8-8 Nakameguro, Meguro-Ku, Tokyo 153-8644, Japan

VERTEX STANDARD

US Headquarters

10900 Walker Street, Cypress, CA 90630, U.S.A.

YAESU UK LTD.

Unit 12, Sun Valley Business Park, Winnall Close
Winchester, Hampshire, SO23 0LB, U.K.

VERTEX STANDARD HK LTD.

Unit 5, 20/F., Seaview Centre, 139-141 Hoi Bun Road,
Kwun Tong, Kowloon, Hong Kong

VERTEX STANDARD (AUSTRALIA) PTY., LTD.

Normanby Business Park, Unit 14/45 Normanby Road
Notting Hill 3168, Victoria, Australia

Table des matières

Guide de référence rapide du FT-250E... i

Introduction.....	1
Contrôles & Connecteurs.....	2
Accessoires & Options	3
Opération de base	4
Installation et destitution de la batterie	4
Chargement de la batterie.....	4
Installation de l'antenne.....	5
Mise en tension/hors tension.....	6
Ajustement du volume	6
Configuration du Silencieux SQL.....	6
Transmission	7
Fréquence de Navigation.....	7
Changement du niveau de puissance de transmetteur	8
Changement de palies du canal.....	8
Opération du répéteur.....	8
Automatic Repeater Shift (ARS) – Décalage automatique du répéteur	9
Activation manuel du décalage du répéteur.....	9
Configuration du décalage de transmission du répéteur.....	9
Vérification de la fréquence de la liaison montante (Entrée) du répéteur.....	10
Verrouillage du clavier.....	10
Opération avancée	11
Mode VFO Split.....	11
Configuration de la veille de la batterie de réception.....	12
Économiseur de la batterie de transmission...	12
Éclairage du clavier et de l'écran LCD.....	13
Fonction de mise en hors-tension automatique (APO)	13
Vérification de la tension de batterie	14
Désactivation de l'indicateur LED BUSY/TX.....	14
Busy Channel Lock-Out (BCLO) - Canal occupé bloqué	15
Désactivation du bip sonore du clavier	15
Programmation des touches de fonction ...	15
Émetteur Time-Out Timer (TOT).....	16
Tonalité d'Appel (1750 Hz).....	16
Opération ANI (Automatic Number Identification – Identification automatique du numéro).....	16
Opération CTCSS.....	17
Opération DCS.....	19
Balayage de recherche de tonalité.....	20

Pour balayer la tonalité en cours d'usage :	20
Opération CTCSS/DCS Bell.....	21
Opération de mémoire.....	22
Stockage de mémoire	22
Stockage des fréquences d'émissions indépendantes (« Odd Split »).....	22
Rappel de mémoire	23
Réglage du décalage de mémoire.....	23
Canal mémoire maison.....	23
Étiquetage des mémoires.....	24
Masquage des mémoires	25
Mode mémoire seulement	25
Balayage.....	26
Technique de configuration de la reprise de balayage	26
Pour configurer le mode de reprise du balayage.....	26
Balayage VFO.....	26
Balayage de mémoire.....	27
Comment occulter un canal durant le balayage de mémoire.....	27
Balayage de mémoire programmable (limite de bande) - Programmable (Band Limit) Memory Scan (PMS).....	28
Éclairage automatique lors de l'arrêt de balayage.....	28
Alerte sonore de limite de bande.....	29
La fonction Smart Search	29
Configuration du mode Smart Search	30
Stockage des mémoires Smart Search...	30
Balayage du canal prioritaire (Double Veille).....	31
Opération DTMF	32
Production manuelle de la tonalité DTMF...	32
Composeur automatique de numéros DTMF.....	32
Pour envoyer le numéro de téléphone ...	32
ARTS™ (Automatic Range Transponder System).....	33
Opération de base et Configuration ARTS™...	33
Options disponibles pour l'interrogation ARTS™.....	34
Options disponibles pour l'alerte sonore...	34
Configuration de d'identificateur CW	35
Pour activer l'identificateur CW :	35
Interface de Packet TNC et Réinitialisation.....	36
Clonage.....	37
Mode de configuration.....	38
Spécifications	44

GUIDE DE RÉFÉRENCE RAPIDE DU FT-250E

④ 【COMMUTATEUR DE TRANSMISSION】

Parlez dans le microphone dans un niveau de voix normal tout en appuyant sur le commutateur **PTT**.

① 【MOLETTE DE MISE EN TENSION/HORS TENSION ET DE VOLUME】

Tournez la molette de **VOL/PWR** pour allumer la radio et ajuster le niveau de volume audio.

② 【MOLETTE DE FRÉQUENCE DIAL】

Tournez la molette **DIAL** pour sélectionner la fréquence d'opération.

③ 【MOLETTE SQL】

Permet d'ajuster jusqu'au point où le bruit de fond est coupé.

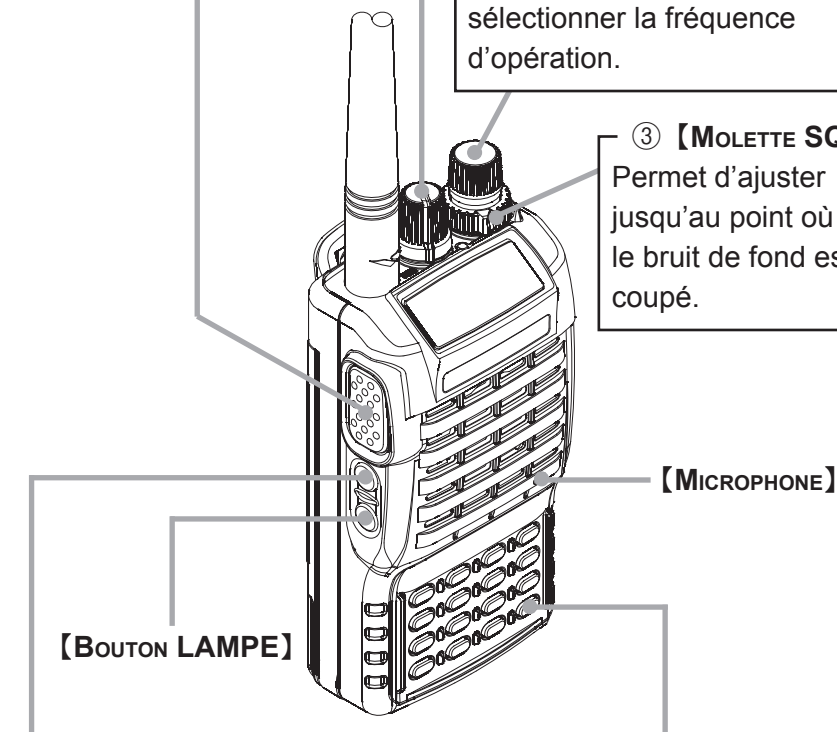

【BOUTON LAMPE】

【BOUTON T-CALL】

















【MICROPHONE】

⑤ 【TOUCHE LOCK】

Appuyez et maintenez la touche **[F/L]** enfoncée pendant une seconde pour verrouiller toutes les clés de fonction à l'exception des molettes de **VOL**, **SQL** et les molettes de **PTT**, **T.CALL**, et **LAMP**.

GUIDE DE RÉFÉRENCE RAPIDE DU FT-250E

APERÇU DES CLÉS

	Appuyez sur la touche	Appuyez sur [F/L] + touche
	Fréquence d'entrée du chiffre « 1 ».	Active la fonction Opération CTCSS ou DCS
	Fréquence d'entrée du chiffre « 2 ».	Sélectionne la tonalité CTCSS ou le numéro de code DCS.
	Fréquence d'entrée du chiffre « 3 ».	Sélectionne le niveau de puissance de sortie de transmission désiré.
	Fréquence d'entrée du chiffre « 4 ».	Sélectionne la direction du changement de fréquence de la liaison montante pendant l'opération du répéteur.
	Fréquence d'entrée du chiffre « 5 ».	Sélectionne la sonnerie de répétitions CTCSS/DCS Bell.
	Fréquence d'entrée du chiffre « 6 ».	Bascule l'affichage entre l'indication « Fréquence » et « l'étiquette Alpha/Numérique » du canal.
	Fréquence d'entrée du chiffre « 7 ».	Active la fonction ARTS.
	Fréquence d'entrée du chiffre « 8 ».	Active la fonction de recherche intelligente.
	Fréquence d'entrée du chiffre « 9 ».	Sélectionne le mode DTMF.
	Fréquence d'entrée du chiffre « 0 ».	Engage le mode (Menu) de configuration.
	Configure la fréquence de contrôle sur le mode de Rappel de Mémoire. Active le mode d'« ajustement de mémoire » tout en étant en mode de Rappel de Mémoire.	Sélectionne le mode de sélection du canal à occulter dans le balayage de mémoire.
	Configure la fréquence de contrôle en mode VFO. Bascule entre le mode VFO entre le mode « VFO A » et le mode « VFO B » tout en étant en mode VFO.	Active la fonction de priorité (Double Veille).
	Augmente la fréquence VFO d'un échelon ou déplace le canal mémoire au niveau supérieur suivant.	Ajuste la fréquence VFO à la baisse de 1 MHz.
	Diminue la fréquence VFO d'un échelon ou déplace le canal mémoire au niveau inférieur suivant.	Ajuste la fréquence VFO à la baisse de 1 MHz.
	Inverse les fréquences de transmission et de réception tout en travaillant par l'intermédiaire d'un répéteur.	Passes au canal d'« Accueil » (fréquence préférée).
	Active la fonction « suppléant » de la touche.	Désactive la fonction « suppléant » de la touche.
	Appuie et maintien de la touche	
	Active la fonction de verrouillage de touche.	

Introduction

Le **FT-250E** est un portatif ultra compact FM offrant jusqu'à cinq watts de puissance RF et une foule de fonctions pratiques pour la bande amateur 2m. Le **FT-250E** a des joints d'étanchéité en caoutchouc autour de tous les contrôles et connecteurs externes pour aider à les protéger de la poussière et la pluie ou des pulvérisations, garantissant des années d'opération fiables même dans des environnements difficiles.

Les seize touches à multifonctions fournissent le nec plus ultra en programmation, avec 199 mémoires librement accordables et deux VFO. Toutes les mémoires stockent les changements du répéteur, séparent les fréquences de transmission et de réception, le statut CTCSS ou DCS. Vous bénéficiez également d'un rappel instantané du canal mémoire maison et dix mémoires à but spécial pour le réglage et le balayage de la sous-bande limitée. La bande de canal occupé ou le balayage de mémoire sélectif sont fournis avec la surveillance du canal prioritaire; jusqu'à 1 MHz de hausse ou de baisse; ARS (Automatic Repeater Shift/décalage automatique du répéteur) quand réglé sur les sous-bandes du répéteur; plus d'un cadran rotatif du panneau supérieur pour la sélection de fréquence et de mémoire. Le clavier sert d'un encodeur DTMF pendant la transmission, et jusqu'à 9 mémoires DTMF peuvent stocker 16 chiffres chacun pour une lecture rapide des numéros fréquemment utilisés.

L'affichage à cristaux liquides montre une fréquence à sept chiffres, la sélection de mémoire, la fréquence de tonalité CTCSS, et comprend un histogramme du compteur S/PO. Le système de veille Yaesu peut être configuré par l'opérateur pour le ratio optimal échantillonnage/veille, ou peut être désactivé pour l'opération des packets. Et notre nouvelle APO (Automatic Power System Off – Mise en hors tension automatique) éteint l'émetteur-récepteur pour éviter les piles mortes si vous dormez ou si on vous êtes occupé avec quelque chose d'imprévu.

L'opération dans des conditions difficiles est facilitée par un bouton qui éclaire l'affichage et le clavier translucide, la fonction de bip sonore du clavier dépendante diatoniquement attribué.

Veuillez attentivement lire ce manuel afin d'acquérir une compréhension complète des caractéristiques du **FT-250E**.

Attention, en cas d'utilisation

Cet émetteur-récepteur fonctionne sur des fréquences qui ne sont généralement pas autorisées.

Quant à l'usage effectif, l'utilisateur doit posséder une licence de radio amateur.

L'utilisation est autorisée uniquement dans les bandes de fréquence qui sont attribuées pour les radios amateurs.

Liste des pays d'utilisation				
AUT	BEL	BGR	CYP	CZE
DEU	DNK	ESP	EST	FIN
FRA	GBR	GRC	HUN	IRL
ITA	LTU	LUX	LVA	MLT
NLD	POL	PRT	ROM	SVK
SVN	SWE	CHE	ISL	LIE
NOR	-	-	-	-

Contrôles & Connections

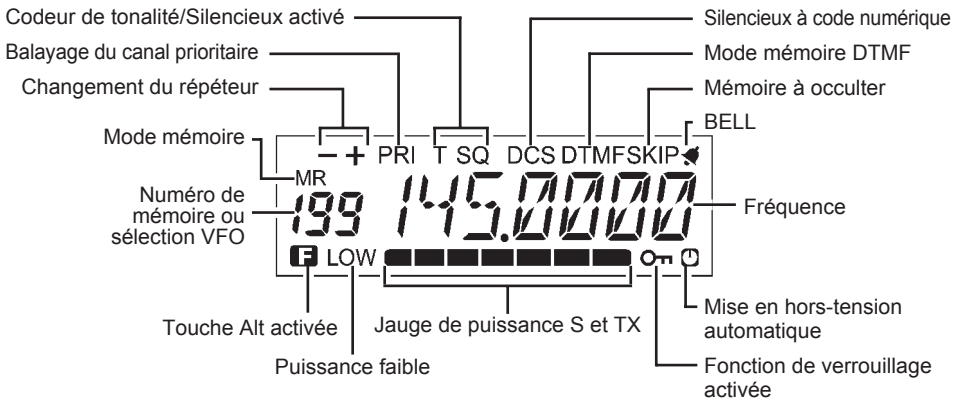
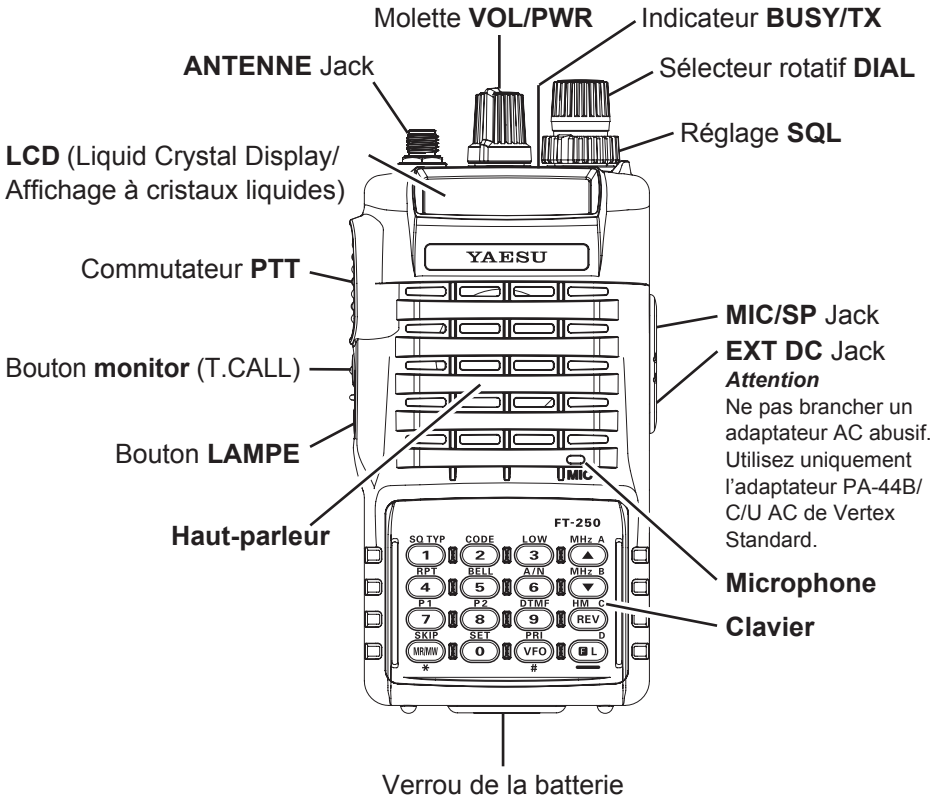

Accessoires & Options

ACCESSOIRES FOURNIS AVEC LE FT-250E

FNB-83	Batterie Ni-MH rechargeable (7,2 V, 1400 mAh)
PA-43C/U*	AC Adapter pour le CD-47
CD-47	Chargeur de bureau (nécessite PA43C/U)
YHA-62	Antenne
Clip de ceinture	
Manuel d'opération	
Carte de garantie	

OPTIONS DISPONIBLES POUR VOTRE FT-250E

FNB-83	Batterie Ni-MH 7,2 V, 1400 mAh
FBA-25A	Boîtier de batterie compact sec pour 6 piles de type AA
PA-43B/C/U*	Adaptateur AC pour le CD-47
CD-47	Chargeur de bureau (nécessite PA-43C/U)
MH-34_{B4B}	Haut-parleur/Microphone
MH-37_{A4B}	Écouteur/microphone
VC-25	Casque VOX
CT-27	Câble de clonage
CN-3	Adaptateur BNC-à-SMA
CT-44	Adaptateur Microphone
PA-44B/C/U*	AC Adapter pour le FT-250E

* Le suffixe « **B** » est à utiliser avec le VAC 100-120, le suffixe « **C** » est à utiliser avec le VAC 230-240, et le suffixe « **U** » est à utiliser avec le VAC 230.

La disponibilité des accessoires varie : certains accessoires sont fournis en standard selon la réglementation les exigences locales, d'autres ne sont disponible que dans certaines régions. Vérifiez auprès de votre concessionnaire Yaesu pour les ajouts à la liste ci-dessus.

Opération de base

INSTALLATION ET DESTITUTION DE LA BATTERIE

Pour installer la batterie, tenez l'émetteur-récepteur avec votre main gauche, afin que la paume soit placée sur le haut-parleur et le pouce sur le haut du clip de ceinture. Insérez la batterie dans son compartiment sur l'arrière de la radio tout en inclinant le clip de ceinture vers l'extérieur, puis fermez le verrou de la batterie jusqu'à ce qu'il se verrouille en place avec un « clic ». Pour retirer la batterie, éteindre la radio et retirer tout boîtier de protection. Ouvrir le verrou de la batterie au bas de la radio, puis faire glisser la batterie vers le haut et l'extérieur de la radio pendant que le clip de ceinture se déroule. N'essayez pas d'ouvrir l'une des batteries rechargeables Ni-MH, car elles peuvent exploser si accidentellement court-circuitées.

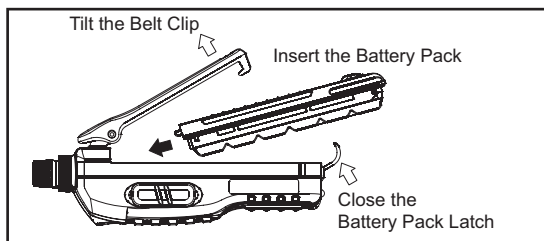

Remarques importantes!

- La batterie **FT-250E** doit être correctement installée, pour maintenir son étanchéité.
- Utilisez toujours la batterie Ni-MH **FNB-83**
- La batterie ne doit pas être exposée à une chaleur excessive comme le soleil, le feu, ou autres sources de chaleur similaires
- Il existe un risque d'explosion si la batterie est remplacée par un type de batterie incorrect. Débarrassez-vous des batteries usagées conformément aux instructions.

CHARGEMENT DE BATTERIE

Si la batterie n'a jamais été utilisée, ou bien si sa charge est complètement épuisée, elle peut être chargée en la connectant au chargeur de bureau **PA-43C/U**, **CD-47**.

- ① Insérez la fiche CC de l'**AP-43C/U** CA dans la prise DC sur le panneau arrière du chargeur de bureau **CD-47**, puis enroulez le câble CC de l'**AP-43C/U** CA dans la fente du chargeur de bureau **CD-47** pour éviter la déconnection de la prise DC.
- ② Branchez l'adaptateur **PA-43C/U** AC dans la prise AC.
- ③ Insérez la batterie dans le chargeur de bureau **CD-47** tout en alignant les fentes de la batterie avec les bras de guidage dans le nid du **CD-47** (voir la Figure 2 pour plus de détails sur le positionnement correct de la boîte). Si le chargement est effectué avec l'émetteur récepteur-joint, mettez ce dernier hors tension. La prise d'antenne devrait être sur le côté gauche lorsque vous regardez le chargeur de devant.
- ④ Si la batterie est insérée correctement, l'indicateur LED sera rouge. Une batterie entièrement déchargée sera complètement chargée après un chargement de 1h30 à 3h30 (en fonction de la batterie chargée).

Wind the DC cable into the slit of the CD-47 Desktop Charger.

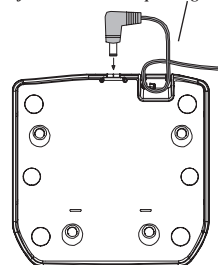

Figure 1

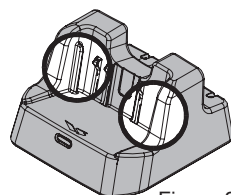

Figure 2

Align the slots of the battery pack with the guides in the nest of the CD-47 Desktop Charger.

- ⑤ Lorsque la charge est terminée, l'indicateur LED passe au vert. Même si la recharge est terminée, l'indicateur LED change parfois au rouge pour la charge d'entretien.
- ⑥ Débranchez la batterie du chargeur de bureau **CD-47** et débranchez l'adaptateur AC **PA-43C/U** de la prise AC.

Remarques importantes!

- Ne pas brancher d'adaptateur AC abusif. N'utilisez que l'adaptateur AC **PA-43C/U** fourni.
- Ne pas charger de batterie abusive (une qui n'est pas spécifiquement conçue pour être utilisée avec le **PA-43C/U**, **CD-47**).
- Débranchez la batterie du chargeur de bureau **CD-47**, puis débranchez l'adaptateur AC **PA-43C/U** de la prise AC, lorsque le chargement est terminé.
- L'adaptateur AC **PA-43C/U** et/ou le chargeur de bureau **CD-47** vont générer une quantité modérée de chaleur au cours du procédé de chargement. C'est une condition normale.
- Le **PA-43C/U**, **CD-47** sont conçus pour charger uniquement et ne sont pas conçus pour l'opération (transmission/réception) de l'émetteur-récepteur.
- Essuyer périodiquement les terminaux de chargement dans le nid dans le berceau du chargeur, à l'aide d'un chiffon sec, pour assurer de bonnes connexions entre le chargeur et la batterie.
- Effectuer la recharge de la batterie, dans un endroit où la plage de température ambiante est entre + 5 ° C et +35 ° C. Une recharge dans un endroit où la température ambiante est hors de cette plage peut causer des dommages à la batterie.
- Utiliser uniquement le Modèle **PA-43C/U** et **CD-47** de Vertex Standard Co., Ltd

Attention!

- Lorsque vous chargez une batterie seule (non lié à l'émetteur-récepteur), ne permettez aucun objet métallique de court-circuiter les bornes au-dessus de la batterie.
- Ne laissez pas d'objets métalliques de court-circuiter les terminaux dans le berceau du chargeur, comme un court-circuit pourrait causer la surchauffe du circuit de chargeur.

INSTALLATION DE L'ANTENNE

L'antenne fournie donne de bons résultats sur la gamme entière de fréquence de l'émetteur-récepteur. Toutefois, pour une couverture améliorée dans les zones reculées, une antenne externe mobile stationnaire de base pourrait s'avérer profitable.

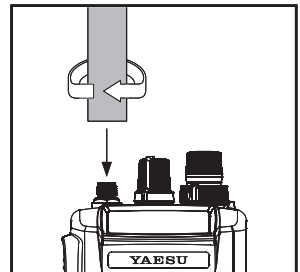

Opération de base

Pour installer l'antenne fournie

Maintenez l'extrémité inférieure de l'antenne, puis visser- le sur le connecteur correspondant sur l'émetteur-récepteur jusqu'à ce qu'il soit bien ajusté. Ne serrez pas trop fort en utilisant trop de force.

Remarque :

- Ne transmettez jamais sans avoir d'antenne connectée.
- Lorsque vous installez l'antenne fournie, ne tenez jamais la partie supérieure de l'antenne tout en le vissant sur le connecteur correspondant sur l'émetteur-récepteur.
- Si vous utilisez une antenne externe pour la transmission, veillez à ce que les câbles en acier présentés à l'émetteur-récepteur soient 1.5:1 ou plus bas, pour éviter la perted'alimentation excessive.

MISE EN TENSION/HORS TENSION

- ① Assurez-vous que la batterie est installée.
- ② Branchez l'antenne à la prise **ANTENNE** du panneau supérieur
- ③ Allumez l'émetteur-récepteur en tournant la molette **VOL** dans le sens des aiguilles d'une montre en dépassant le déclique sonore (un bip retentit momentanée).

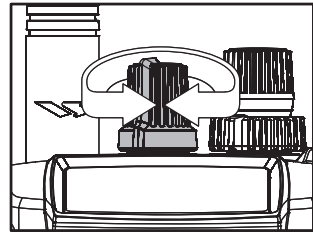

AJUSTEMENT DU VOLUME

Tournez la molette **VOL** (immédiatement placé à la droite de l'antenne) pour le régler au niveau sonore de votre choix. Tournez-le dans le sens des aiguilles d'une montre pour augmenter le volume.

CONFIGURATION DU SILENCIEUX SQL

Tournez la commande **SQL** complètement jusqu'au bout dans le sens inverse des aiguille d'une montre, puis tournez la molette **VOL** en dépassant le déclique et régler le volume au niveau de votre choix. L'indicateur LED vert **BUSY/TX** s'allume. Si un signal est présent, tournez la molette **DIAL** sur le panneau supérieur sur un canal où seul du bruit est entendu.

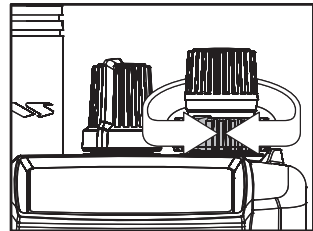

Réglez la molette **SQL** jusqu'au point où le bruit est réduit au silence et l'indicateur LED est éteint. Si la commande **SQL** est tournée un plus dans le sens des aiguille d'une montre, la sensibilité aux signaux faibles est réduite. Maintenant, chaque fois qu'un signal reçu est assez fort pour ouvrir le silencieux, l'indicateur vert est allumé.

TRANSMISSION

Lorsque vous souhaitez transmettre, attendez jusqu'à ce que le canal soit libre (indicateur **BUSY/TX** éteint), et appuyez sur le commutateur **PTT**. Pendant une transmission, l'indicateur **BUSY/TX** s'allume en rouge, et la sortie de puissance relative de l'émetteur-récepteur est présentée sous forme graphique le long du bas de l'écran. Relâchez le commutateur **PTT** pour la réception.

Appuyez sur le commutateur **T-CALL** (placé juste en dessous du commutateur **PTT**) pour transmettre une tonalité de 1750 Hz et accédez à un répéteur qui le requière.

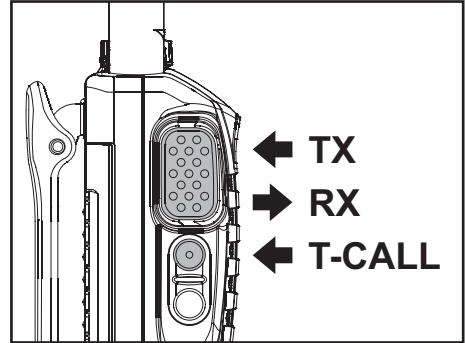

FRÉQUENCE DE NAVIGATION

Appuyez sur la touche [**VFO(PRI)**], si nécessaire, pour sélectionner le mode VFO. Le **FT-250E** possède deux modes VFO, appelés « **A** » et « **B** », n'importe lequel peut être utilisé pour toutes les procédures décrites dans ce manuel. Vous pouvez changer de VFO à l'aide du bouton [**VFO(PRI)**] à n'importe quel moment.

Il existe plusieurs façons d'ajuster le **FT-250E**: à certains échelons d'un canal ou à l'échelon de 1 MHz à l'aide des touches [**▲(MHz)**]/[**▼(MHz)**] ou de la molette **DIAL**, et par la saisie directe par l'intermédiaire du clavier.

Utilisez la molette **DIAL** pour afficher la fréquence VFO sur l'échelon du canal actuel. Vous pouvez également appuyez momentanément sur les touches [**▲(MHz)**]/[**▼(MHz)**] pour faire cela.

Pour changer la gamme MHz du VFO, vous pouvez appuyer sur la touche [**F/L**] suivie de la touche [**▲(MHz)**] ou [**▼(MHz)**] (ou tournez la molette **DIAL**). Faites attention aux bips lorsque vous utilisez les touches [**▲(MHz)**]/[**▼(MHz)**] lors du déplacement vers le haut ou vers le bas. Une fois terminé, appuyez de nouveau sur la touche [**F/L**], ou tout simplement attendre cinq secondes.

Vous pouvez également entrer une fréquence directement juste en saisissant les 10 chiffres du MHz, celui du MHz et du kHz à l'aide du clavier. La saisie partielle peut être complétée en utilisant la touche [**VFO(PRI)**].

Exemples:

Pour entrer 146.5200 MHz, appuyez sur

Pour entrer 146.5000 MHz, appuyez sur

Opération de base

CHANGEMENT DU NIVEAU DE PUISSANCE DE TRANSMISSION

Vous pouvez choisir entre un total de trois niveaux de puissance pour l'émetteur sur votre **FT-250E**. La puissance exacte est susceptible de varier légèrement, en fonction de la tension fournie à l'émetteur-récepteur. Avec la batterie **FNB-83** en standard, les niveaux de puissance de sortie disponibles sont:

HIGH : 5 W **MID** : 2 W **LOW** : 0.5 W

Pour modifier le niveau de puissance :

- ① Appuyez sur la touche [**F/L**], puis appuyez immédiatement sur la touche [**3(LOW)**].
- ② Maintenant tournez la molette **DIAL** pour sélectionner « **LOW** », « **MID** » ou « **HIGH** »
- ③ Appuyez sur le commutateur **PTT** pour sauvegarder le nouveau paramètre et retourner au mode d'opération normal.

CHANGEMENT DE PALIER DU CANAL

Pour changer un palier de fréquence, suivez la procédure ci-dessous :

- ① Appuyez sur la touche [**F/L**], puis appuyez immédiatement sur la touche [**0(SET)**] pour accéder au mode de configuration.
- ② Tournez la molette **DIAL** pour sélectionner l'option # 6 sur le menu (« **STEP** ») du menu de configuration
- ③ Appuyez sur la touche [**F/L**] pour permettre le réglage de cette option du menu de configuration.
- ④ Maintenant tournez la molette **DIAL** pour sélectionner le palier 5, 10, 12.5, 15, 20, 25 ou 50 kHz.
- ⑤ Appuyez sur le commutateur **PTT** pour sauvegarder le nouveau paramètre et retourner au mode d'opération normal.

OPÉRATION DU RÉPÉTEUR

La fonction ARS (Automatic Repeater Shift) dans le **FT-250E** fournit le changement du répéteur de la fréquence de transmission à chaque fois que vous êtes réglé sur une sous-bande standard du répéteur (voir schéma ci-dessous). Lorsqu'il est activé, un petit « - » ou « + » s'affiche dans le coin supérieur gauche de l'écran, ce qui signifie que le changement de répéteur est actif, et la fermeture du commutateur **PTT** change l'affichage à la fréquence (changée) de transmission.

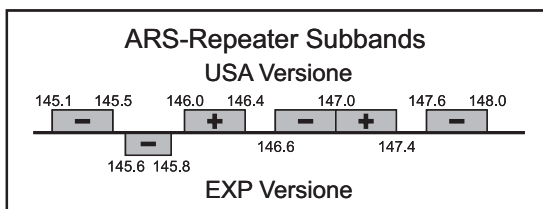

Automatic Repeater Shift (ARS) – Décalage automatique du répéteur

Pour réactiver le décalage automatique du répéteur :

- ① Appuyez sur la touche [**F/L**], puis appuyez immédiatement sur la touche [**0(SET)**] pour accéder au menu de configuration.
- ② Tournez la molette **DIAL** pour sélectionner l'option # 2 (« **ARS** ») du menu de configuration
- ③ Appuyez sur la touche [**F/L**] pour permettre le réglage de cette option du menu de configuration.
- ④ Maintenant tournez la molette **DIAL** pour sélectionner « ON » (afin d'activer le décalage automatique du répéteur).
- ⑤ Appuyez sur le commutateur **PTT** pour sauvegarder le nouveau paramètre et retourner au mode d'opération normal.

Tone Burst-Impulsion de tonalité

Pour les répéteurs qui utilisent l'impulsion de tonalités d'accès de 1750-Hz, vous pouvez configurer le commutateur placé en-dessous du commutateur PTT pour qu'il puisse envoyer la tonalité d'accès lorsque ce commutateur est appuyé. Référez-vous à la page 16 pour plus de détails.

Activation manuel du décalage du répéteur

Quand un décalage de répéteur est actif, soit « - » ou « + » apparaît sur l'écran. Si ni l'un ni l'autre apparaît lorsque c'est réglé sur la fréquence de sortie du répéteur, vous pouvez activer le décalage manuellement :

- ① Appuyez sur la touche [**F/L**], puis appuyez immédiatement sur la touche [**0(SET)**] pour accéder au mode de configuration.
- ② Tourner la molette **DIAL** pour sélectionner l'option # 3 (« **RPT** ») du menu de configuration
- ③ Appuyez sur la touche [**F/L**] pour permettre le réglage de cette option du menu de configuration.
- ④ Tournez la molette **DIAL** pour sélectionner le sens du décalage pour répéteur (**-RPT**, **+RPT** ou **SIMP**).
- ⑤ Appuyez sur le commutateur **PTT** pour sauvegarder le nouveau paramètre et retourner au mode d'opération normal

Configuration du décalage de transmission du répéteur

Sachant que vous devez garder le décalage du répéteur programmé sur celui utilisé dans votre région, vous pouvez changer le décalage du répéteur par défaut pour des applications spéciales :

- ① Appuyez sur la touche [**F/L**], puis appuyez immédiatement sur la touche [**0(SET)**] pour accéder au mode de configuration.
- ② Tourner la molette **DIAL** pour sélectionner l'option # 4 sur le menu (« **SHIFT** ») du menu de configuration

Opération de base

- ③ Appuyez sur la touche **[F/L]** pour permettre le réglage de cette option du menu de configuration.
- ④ Tournez la molette **DIAL** pour sélectionner le nouveau changement de fréquence de décalage (qui peut être sélectionné par incréments de 50 kHz uniquement).
- ⑤ Appuyez sur le commutateur **PTT** pour sauvegarder le nouveau paramètre et retourner au mode d'opération normal.

Vérification de la fréquence de la liaison montante (Entrée) du répéteur

Il est souvent utile d'avoir la possibilité de vérifier la fréquence de la liaison montante (entrée) d'un répéteur, pour voir si la station d'appel est à directe (« Simplex ») portée.

Pour ce faire, appuyez simplement sur la touche **[REV(HM)]** momentanément. Si l'option # 20 du menu (« **REV/HM** ») a été configuré sur « **HM** », vous pouvez appuyer sur la touche **[F/L]**, puis appuyez sur la touche **[REV(HM)]**. Pour revenir à la fréquence de la liaison montante/descendante normale, répétez cette étape.

VERROUILLAGE DU CLAVIER

Pour activer la fonction de verrouillage, *appuyez et maintenez la touche **[F/L]** enfoncée* pendant une seconde. L'icône « **(ON)** » apparaît sur l'écran LCD. Pour annuler le verrouillage appuyez et maintenez de nouveau la touche **F[L]** pendant une seconde.

Afin d'éviter le changement accidentel de la fréquence ou la transmission par inadvertance, divers aspects de la molette **DIAL** du **FT-250E**, le clavier et les commutateurs pourraient être verrouillés. Vous pouvez changer les combinaisons de verrouillage.

Pour verrouiller une partie ou la totalité des touches :

- ① Appuyez sur la touche **[F/L]**, puis appuyez sur la touche **[0(SET)]** pour accéder au mode de configuration.
- ② Tournez la molette **DIAL** pour sélectionner l'option # 32 (« **LK MODE** ») du menu de configuration
- ③ Appuyez sur la touche **[F/L]** pour activer le paramètre du mode de verrouillage (qui définit quelles touches/fonctions doivent être verrouillées).
- ④ Tournez la molette **DIAL** pour sélectionner le système de verrouillage désiré comme indiqué ci-dessous :

KEY : juste les touches du panneau avant sont verrouillées

DIAL : Juste le panneau supérieur **DIAL** est verrouillé

K + D (KEY + DIAL) : les touches et la molette **DIAL** sont verrouillées

PTT : le commutateur **PTT** est verrouillé (TX n'est pas possible)

K + P (KEY + PTT) : Les touches et le commutateur **PTT** de commutation sont verrouillés

D + P (DIAL + PTT) : La molette **DIAL** et le commutateur **PTT** sont verrouillés

ALL : Toutes les options ci-dessus sont verrouillées

- ⑤ Lorsque vous avez fait votre choix, appuyez momentanément sur le commutateur **PTT** pour sauvegarder le nouveau paramètre et retourner au mode d'opération normal.

MODE VFO SPLIT

Pour travailler avec des répéteurs à odd splits, ou communiquer avec les astronautes à bord de véhicules spatiaux en orbite, il serait peut-être nécessaire d'utiliser les split non-standard entre la fréquence de réception et d'émission. Si la demande est suffisamment rare pour ne pas justifier la dédicace d'un canal mémoire à cet effet, le mode VFO Split peut être utilisés. Voici la procédure :

- ① Appuyez sur la touche [**VFO(PRI)**], autant de fois que vous en avez besoin, pour sélectionner VFO-A. Réglez le VFO-A sur la fréquence de réception (par exemple, 144.950 MHz).
- ② Appuyez et maintenez la touche [**VFO(PRI)**], et réglez le VFO-B sur la fréquence d'émission désirée (par exemple 144.750 MHz).
- ③ Appuyez sur la touche [**VFO(PRI)**] sur la touche pour rétablir VFO-A comme la « Main » (réception) VFO.
- ④ Appuyez de nouveau sur la touche [**F/L**], puis appuyez sur la touche [**0(SET)**] pour accéder au mode de configuration.
- ⑤ Tournez la molette **DIAL** pour sélectionner l'option # 5 (« **V-Split** ») du menu de configuration
- ⑥ Appuyez sur la touche [**F/L**], puis tournez la molette **DIAL** pour régler cette fonction sur ON.
- ⑦ Appuyez une fois sur le commutateur **PTT**, pour sauvegarder le nouveau paramètre et retourner au mode d'opération normal.
- ⑧ Vous êtes maintenant en mode Split. Lorsque vous appuyez sur le commutateur **PTT** pour transmettre, vous remarquerez que le VFO-A et le VFO-B auront inversés de position. L'indicateur VFO « **b** » clignote lorsque que l'émetteur-récepteur émet, cela signifie que la fonction VFO Split est à présent activée.
- ⑨ Si vous avez besoin de modifier la fréquence VFO-B (transmission) (pour la correction du décalage Doppler, etc.), appuyez simplement sur la touche [**VFO(PRI)**], puis faites les modifications nécessaires, puis appuyez de nouveau sur la touche [**VFO(PRI)**] pour restaurer le VFO-A sur la position de réception.
- ⑩ Lorsque vous avez terminé avec l'opération en Split, ré-accéder au mode de configuration et réglez l'option #5 du menu sur OFF.

Une paire de fréquence split configurée par l'intermédiaire de la fonction VFO Split ne peut être directement stocké dans la mémoire. Toutefois, vous pouvez stocker la paire de fréquence impaire en utilisant un procédé (un peu plus simple) différent. Référez-vous à la page 22.

Opérations avancées

CONFIGURATION DE LA VEILLE DE BATTERIE DE RÉCEPTION

Une fonction importante du **FT-250E** est sa veille de batterie de réception qui « met la radio en veille » pour un intervalle de temps, « la réveille » périodiquement pour vérifier son activité. Si quelqu'un parle sur le canal, le **FT-250E** reste en mode « Actif », puis reprend ses cycles de « veille ». Cette fonction réduit considérablement l'épuisement de la batterie, et vous pouvez modifier le temps de « veille » entre les contrôles d'activité en utilisant le système de menu :

- ① Appuyez sur la touche [**F/L**], puis appuyez sur la touche [**0(SET)**] pour accéder au mode de configuration.
- ② Tournez la molette **DIAL** pour sélectionner l'option # 9 (« **RX SAVE** ») du menu de configuration
- ③ Appuyez sur la touche [**F/L**] pour permettre le réglage de cette option du menu de configuration.
- ④ Tournez la molette **DIAL** pour sélectionner la durée de temps de « veille ». Les sélections disponibles sont 200 ms, 300 ms, 500 ms, 1 seconde, et 2 secondes, ou OFF. La valeur par défaut est 200 ms.
- ⑤ Lorsque vous avez fait votre choix, appuyez sur le commutateur **PTT** pour sauvegarder le nouveau paramètre et retourner au mode d'opération normal.

Lorsque vous travaillez en Packet, réglez la veille de batterie de réception sur OFF, puisque le cycle de veille pourrait « entrer en collision » avec le début d'une transmission entrante Packet, ce qui causerait votre TNC de ne pas recevoir les impulsions de données complètes. De même, pendant la commande vocale, une partie des premiers mots de la transmission entrante pourrait être coupée pendant l'opération normale en batterie de veille.

ÉCONOMISEUR DE LA BATTERIE DE TRANSMISSION

Le **FT-250E** comprend également un économiseur de la batterie de transmission utile, qui va automatiquement baisser le niveau de puissance de sortie lorsque le dernier signal reçu est très fort. Avec l'économiseur de la batterie de transmission, la sélection automatique d'opérer à faible puissance conserve l'épuisement de la batterie de manière significative.

Pour activer l'économiseur de la batterie de transmission :

- ① Appuyez sur la touche [**F/L**], puis appuyez sur la touche [**0(SET)**] pour accéder au mode de configuration.
- ② Tournez la molette **DIAL** pour sélectionner l'option # 10 (« **TX SAVE** ») du menu de configuration
- ③ Appuyez sur la touche [**F/L**] pour permettre le réglage de cette option du menu de configuration

- ④ Tournez la molette **DIAL** afin de sélectionner ON (ce qui active l'économiseur de batterie de transmission).
- ⑤ Lorsque vous avez fait votre choix, appuyez sur le commutateur **PTT** pour sauvegarder le nouveau paramètre et retourner au mode d'opération normal.

ÉCLAIRAGE DU CLAVIER ET DE L'ÉCRAN LCD

Votre **FT-250E** comprend une lampe d'éclairage rougeâtre qui vous aide pendant son utilisation dans le noir ou la nuit. Trois options pour l'activation de la lampe sont fournies :

KEY : Lorsque vous appuyez sur n'importe quelle touche (sauf **PTT**) la lampe s'illumine pendant 5 secondes, après quoi la lampe s'éteint automatiquement.

5SEC : Lorsque vous appuyez sur le commutateur **LAMPE** la lampe s'illumine momentanément pendant 5 secondes, après quoi la lampe s'éteint automatiquement.

TOGGLE : Lorsque vous appuyez sur le commutateur **LAMPE** la lampe bascule momentanément allumé et éteint. La lampe reste allumée jusqu'à ce que vous appuyiez une fois de plus sur le commutateur **LAMPE**.

Voici le procédé à suivre pour configurer le mode de lampe :

- ① Appuyez sur la touche [**F/L**], puis appuyez immédiatement sur la touche [**0(SET)**] pour accéder au mode de configuration.
- ② Maintenant tournez la molette **DIAL** pour sélectionner l'option # 21 (« **LMP MOD** ») du menu de configuration
- ③ Appuyez sur la touche [**F/L**] pour permettre le réglage de cette option du menu de configuration.
- ④ Ensuite, tournez la molette **DIAL** pour sélectionner un des trois modes décrits ci-dessus.
- ⑤ Lorsque vous avez fait votre choix, appuyez sur le commutateur **PTT** pour sauvegarder le nouveau paramètre de l'option # 21 du menu. L'émetteur-récepteur va maintenant retourner au mode d'opération normal.

FONCTION DE MISE EN HORS-TENSION AUTOMATIQUE (APO)

La fonction APO permet de conserver l'autonomie de la batterie en mettant automatiquement la radio en hors tension après une période de temps définie par l'utilisateur pendant laquelle il n'y a pas eu d'activité que ce soit un appel ou l'appui d'une touche. Les sélections disponibles pour la période de temps avant laquelle la mise en hors-tension est activée sont 0.5/1/3/5/8 heures. L'état par défaut pour l'APO est à OFF, et voici la procédure à suivre pour l'activer :

- ① Appuyez sur la touche [**F/L**] enfoncée, puis appuyez sur la touche [**0(SET)**] pour accéder au mode de configuration.

Opérations avancées

- ② Tournez la molette **DIAL** pour sélectionner l'option # 11 (« **APO** ») du menu de configuration.
- ③ Appuyez sur la touche [**F/L**] pour permettre le réglage de cette option du menu de configuration.
- ④ Tournez la molette **DIAL** pour sélectionner la période délai souhaitée après laquelle la radio est automatiquement mise en hors-tension.
- ⑤ Une fois que vous avez fait votre choix, appuyez sur le commutateur **PTT** pour sauvegarder le paramètre et retourner au mode d'opération normal.

VÉRIFICATION DE LA TENSION DE BATTERIE

Le **FT-250E** est capable de mesurer la tension de la batterie en cours.

- ① Appuyez sur la touche [**F/L**], puis appuyez sur la touche [**0(SET)**] accéder au mode de configuration.
- ② Tournez la molette **DIAL** pour sélectionner l'option # 37 (« **BATT** ») du menu de configuration
- ③ Appuyez sur la touche [**F/L**] pour vérifier la tension de la batterie.
- ④ Pour retourner au mode d'opération normal, appuyez sur la [**F/L**], puis appuyez sur le commutateur **PTT**.

DÉSACTIVATION DE L'INDICATEUR LED BUSY/TX

Un autre moyen de conserver la batterie est de désactiver la lumière LED **BUSY/TX**. Utilisez le procédé suivant :

- ① Appuyez sur la touche [**F/L**], puis appuyez sur la touche [**0(SET)**] pour accéder au menu de configuration.
- ② Tournez la molette **DIAL** pour sélectionner l'option # 12 (« **TRX LED** ») du menu de configuration
- ③ Appuyez sur la touche [**F/L**] pour permettre le réglage de cette option du menu de configuration.
- ④ Tournez la molette **DIAL** pour régler cette option du menu sur OFF (ce qui désactive l'indicateur **BUSY/TX LED**).
- ⑤ Appuyez sur le commutateur **PTT** pour sauvegarder le nouveau paramètre et retourner au mode d'opération normal.

BUSY CHANNEL LOCK-OUT (BCLO) – CANAL OCCUPÉ BLOQUÉ

La fonction BCLO empêche l'émetteur de la radio d'être activé si un signal assez fort pour percer le silencieux est reçu. Le paramètre par défaut pour le BCLO est à OFF, et voici comment modifier ce paramètre :

- ① Appuyez sur la touche [**F/L**], puis appuyez sur la touche [**0(SET)**] pour accéder au mode de configuration.
- ② Tournez la molette **DIAL** pour sélectionner l'option # 23 (« **BCLO** ») du menu de configuration
- ③ Appuyez sur la touche [**F/L**] pour permettre le réglage de cette option du menu de configuration.
- ④ Tournez la molette **DIAL** pour régler la fonction BCLO sur « ON ».
- ⑤ Appuyez sur le commutateur **PTT** pour sauvegarder le nouveau paramètre et retourner au mode d'opération normal.

DÉSACTIVATION DU BIP SONORE DU CLAVIER

Si le bip sonore du clavier devient un inconvénient, il peut facilement être désactivé.

- ① Appuyez sur la touche [**F/L**], puis appuyez sur la touche [**0(SET)**] pour accéder au mode de configuration.
- ② Tournez la molette **DIAL** pour sélectionner l'option # 16 (« **Key BP** ») du menu de configuration.
- ③ Appuyez sur la touche [**F/L**] pour permettre le réglage de cette option du menu de configuration.
- ④ Tournez la molette **DIAL** pour régler cette option sur OFF.
- ⑤ Appuyez sur le commutateur **PTT** pour sauvegarder le nouveau paramètre et retourner au mode d'opération normal.

PROGRAMMATION DES TOUCHES DE FONCTION

Les fonctions par défaut du **FT-250E** ont été attribuées (à la production) aux touches [**7(P1)**] et [**8(P2)**]. Celles-ci peuvent être modifiées par l'utilisateur, si vous souhaitez attribuer une autre fonction à une des touches.

Pour modifier ce qui a été attribué à une touche :

- ① Appuyez sur la touche [**F/L**], puis appuyez sur la touche [**0(SET)**], pour accéder au mode de configuration.
- ② Tournez la molette **DIAL** pour faire défiler le menu à la recherche de la fonction souhaitée.
- ③ Appuyez et maintenez la touche [**F/L**] enfoncée pendant une seconde, puis appuyez sur la touche [**7(P1)**] ou [**8(P2)**] pour être attribuée.
- ④ Appuyez sur le commutateur **PTT** pour sauvegarder le nouveau paramètre et retourner au mode de configuration.

Opérations avancées

ÉMETTEUR TIME-OUT-TIMER (TOT)

La fonction TOT prévoit un commutateur de sécurité qui limite la transmission à une durée maximale préprogrammée. Cela permet de promouvoir la conservation de la batterie en ne vous permettant pas d'effectuer d'extrêmement longues transmissions, et au cas où le commutateur **PTT** serait coincé (peut-être si la radio ou un haut-parleur/micro est calé entre les sièges de voiture), il peut empêcher les interférences avec d'autres utilisateurs ainsi que l'épuisement de la batterie. Tel que configuré à l'usine, la fonction TOT est réglée sur OFF, et voici le procédé à suivre pour l'activer :

- ① Appuyez sur la touche [**F/L**], puis appuyez sur la touche [**0(SET)**], pour accéder au mode de configuration.
- ② Tournez la molette **DIAL** pour sélectionner l'option # 22 (« **TOT** ») du menu de configuration
- ③ Appuyez sur la touche [**F/L**] pour permettre le réglage de cette option du menu de configuration.
- ④ Tournez la molette **DIAL** pour régler le Time-Out Timer sur la durée « Maximum TX » désirée (1 minute, 2.5 minutes, 5 minutes ou 10 minutes).
- ⑤ Une fois que vous avez fait votre choix, appuyez sur le commutateur **PTT** pour sauvegarder le nouveau paramètre et retourner au mode d'opération normal.

TONALITÉ D'APPEL (1750 Hz)

Si les répéteurs dans votre pays exigent une impulsion de tonalité de 1750-Hz pour l'accès, appuyez et maintenez le commutateur **T-CALL** pendant une certaine durée spécifiée par le propriétaire/l'opérateur du répéteur. L'émetteur est automatiquement activé et une tonalité audio de 1750-Hz est superposée au transporteur. Une fois l'accès au répéteur a été acquise, vous pouvez relâcher le commutateur **T-CALL**, et utilisez le commutateur **PTT** pour ensuite activer l'émetteur.

OPÉRATION ANI (AUTOMATIC NUMBER IDENTIFICATION – IDENTIFICATION AUTOMATIQUE DU NUMÉRO)

Lorsque vous activez la fonction ANI, les tonalités DTMF stockées dans la mémoire ANI sont automatiquement envoyées chaque fois que vous appuyez sur le commutateur **PTT**.

Voici le procédé de stockage ANI :

- ① Appuyez sur la touche [**F/L**], puis appuyez sur la touche [**0(SET)**], pour accéder au mode de configuration.
- ② Tournez la molette **DIAL** pour sélectionner l'option # 36 (« **ANI** ») du menu de configuration.
- ③ Appuyez sur la touche [**F/L**] pour permettre le réglage de cette option du menu de configuration.

- ④ Appuyez sur la touche [**F/L**], puis appuyez de nouveau sur la touche [**F/L**], pour commencer la saisie des lettres et des chiffres dans le code ANI.
- ⑤ Tournez la molette **DIAL** pour sélectionner la première lettre ou numéro dans le code ANI. Lorsque le caractère correct a été sélectionné, appuyez sur la touche [**▲(MHz)**] pour passer au caractère suivant.
- ⑥ Répétez l'étape ⑤ autant de fois nécessaire pour compléter le code ANI.
- ⑦ Lorsque vous avez terminé la saisie du code ANI, appuyez sur la touche [**F/L**].
- ⑧ Appuyez sur le commutateur **PTT** pour sauvegarder les paramètres et retourner au mode d'opération normal.

Pour activer l'identificateur ANI :

- ① Appuyez sur la touche [**F/L**], puis appuyez sur la touche [**0(SET)**], pour accéder au mode de configuration.
- ② Tournez la molette **DIAL** pour sélectionner l'option # 36 (« **ANI** ») du menu de configuration.
- ③ Appuyez sur la touche [**F/L**] pour activer les changements faits à cette option du menu de configuration.
- ④ Tournez la molette **DIAL** pour régler la fonction ANI sur ON.
- ⑤ Une fois que vous avez fait votre choix, appuyez sur le commutateur **PTT** pour sauvegarder le nouveau paramètre et retourner au mode d'opération normal.

OPÉRATION CTCSS

De nombreux systèmes de répéteur exigent que la tonalité audio de fréquence très basse soit superposée à votre transporteur FM afin d'activer le répéteur. Cela permet d'éviter l'activation erronée du répéteur par un radar ou par des signaux parasites provenant d'autres émetteurs. Ce système de tonalité, appelé « CTCSS » (Continuous Tone Coded Squelch System), est inclus dans votre **FT-250E**, et est très facile à activer.

La configuration CTCS implique deux actions : la configuration de la fréquence de tonalité et ensuite celle du mode de tonalité. Ces actions sont configurées en utilisant les touches [1(SQ TYP)] et [2(CODE)], ou les options # 25 et # 26 du menu de configuration.

- ① Appuyez sur la touche [**F/L**], puis appuyez immédiatement sur la touche [**1(SQ TYP)**]. Cela fournit un petit raccourci pour accéder plus rapidement à l'option # 25 du menu de configuration (« **SQL TYP** »).
- ② Tournez la molette **DIAL** afin que « **T** » apparaisse sur l'écran, ce qui active l'encodeur CTCSS, qui permet d'accéder du répéteur.
- ③ À cette étape, vous remarquerez une icône « **DCS** » s'afficher pendant que vous faites tourner la molette **DIAL** d. Nous allons brièvement discuter du système de code Squelch numérique.

Opérations avancées

- ④ La rotation continue de la molette **DIAL** à l'étape ② ci-dessus cause l'apparition occasionnelle de l'icône « **SQ** » à côté de l'icône « **T** ». Quand « **T SQ** » s'affiche, cela signifie que le système de tonalité Squelch est actif, ce qui met en sourdine le récepteur de votre **FT-250E** jusqu'à ce qu'il reçoive un appel d'une autre radio qui envoie d'une tonalité CTCSS correspondante. Cela peut aider à garder votre radio en sourdine jusqu'à ce qu'un appel particulier soit reçu, ce qui peut être utile lorsque vous opérez dans les zones congestionnées.
- ⑤ Lorsque vous avez fait votre choix du mode de tonalité CTCSS, appuyez sur le commutateur **PTT**.
- ⑥ Appuyez sur la touche [**F/L**], puis appuyez immédiatement sur la touche [**2(CODE)**]. Cela fournit un petit raccourci pour accéder plus rapidement à l'option # 26 du menu de configuration (« **TN SET** »).
- ⑦ Cette sélection de menu permet la configuration de la fréquence de tonalité CTCSS à être utilisée.
- ⑧ Tournez la molette **DIAL** jusqu'à ce que l'affichage indique la fréquence de tonalité que vous devez utiliser, (demandez au propriétaire/opérateur du répéteur si vous ne connaissez pas la fréquence de tonalité).
- ⑨ Appuyez sur la touche [**F/L**] pour sauvegarder les nouveaux paramètres et retourner au mode d'opération.

CTCSS TONE FREQUENCY (Hz)					
67.0	69.3	71.9	74.4	77.0	79.7
82.5	85.4	88.5	91.5	94.8	97.4
100.0	103.5	107.2	110.9	114.8	118.8
123.0	127.3	131.8	136.5	141.3	146.2
151.4	156.7	162.2	167.9	173.8	179.9
186.2	192.8	203.5	210.7	218.1	225.7
233.6	241.8	250.3	–	–	–

OPÉRATION DCS

Un autre moyen de contrôler l'accès de tonalité est l'usage du Digital Code Squelch (Code Squelch numérique), or DCS. C'est un nouveau système de tonalité plus avancé qui fournit généralement plus d'immunité contre de fausses radiomessagerie que comparé à ce que le système CTCSS fourni. L'Encodeur/Décodeur DCS est intégré à votre **FT-250E**, et son opération est très semblable à celui déjà décrit pour le système CTCSS. Votre système répéteur peut être configuré sur le DCS, sinon, il est souvent très utile dans en opération Simplex si votre ami utilise des émetteurs-récepteurs équipés de cette fonction avancée.

Tout comme en opération CTCSS, DCS exige que vous configuiez le mode de tonalité au DCS et que vous sélectionniez un code de tonalité.

- ① Appuyez sur la touche [**F/L**], puis appuyez immédiatement sur la touche [**1(SQ TYP)**]. Cela fournit un petit raccourci pour accéder plus rapidement à l'option # 25 du menu de configuration (« **SQL TYP** »).
- ② Tournez la molette **DIAL** jusqu'à ce que « **DCS** » apparaisse sur l'affichage, ce qui active le DCS Encoder/Decoder.
- ③ Lorsque vous avez fait votre choix du mode DCS, appuyez sur le commutateur **PTT**.
- ④ Appuyez sur la touche [**F/L**], puis appuyez immédiatement sur la touche [**2(CODE)**]. Cela fournit un petit raccourci pour accéder plus rapidement à l'option # 27 du menu de configuration (« **DCS SET** »).
- ⑤ Tournez la molette **DIAL** pour sélectionner le code DCS désiré (un numéro à trois chiffres). Demandez au propriétaire/opérateur du répéteur si vous ne connaissez pas le code DCS ; si vous travaillez en simplex, configurez juste le code DCS qui doit être le même que celui utilisé par votre ami. (s).
- ⑥ Lorsque vous avez fait votre choix, appuyez sur la touche [**F/L**] pour sauvegarder les nouveaux paramètres et retourner au mode d'opération normal.

N'oubliez pas que le DCS est un système Encodeur/Décodeur, afin que votre récepteur reste en sourdine jusqu'à ce qu'un code correspondant DCS soit reçu pendant une transmission entrante. Désactivez le DCS lorsque vous vous amusez à écouter des bandes!

DCS CODE																	
023	025	026	031	032	036	043	047	051	053	054	065	071	072	073	074	114	115
116	122	125	131	132	134	143	145	152	155	156	162	165	172	174	205	212	223
225	226	243	244	245	246	251	252	255	261	263	265	266	271	274	306	311	315
325	331	332	343	346	351	356	364	365	371	411	412	413	423	431	432	445	446
452	454	455	462	464	465	466	503	506	516	523	526	532	546	565	606	612	624
627	631	632	654	662	664	703	712	723	731	732	734	743	754	-	-	-	-

Opérations avancées

BALAYAGE DE LA RECHERCHE DE TONALITÉ

Dans les situations d'opération où vous ne connaissez pas la tonalité de la fonction CTCSS ou DCS utilisée par une autre station ou les stations, vous pouvez ordonner la radio d'écouter le signal entrant et utiliser le balayage à la recherche du ton utilisé. Vous devez vous rappeler de deux choses à ce sujet :

- Vous devez être sûr que votre répéteur utilise le même type de tonalité (CTCSS vs DCS).
- Certains répéteurs ne passent pas la tonalité CTCSS, vous aurez à écouter les stations qui transmettent sur la fréquence de la liaison *montante* du répéteur (entrée) afin de permettre le balayage de recherche de tonalité de marcher.

Pour balayer la tonalité en cours d'usage :

- ① Configurez la radio sur l'opération CTCSS ou DCS Decoder (voir les informations précédemment mentionnées). Dans le cas du CTCSS, « **T SQ** » apparaît sur l'écran ; dans le cas du DCS, « **DCS** » apparaît sur l'écran.
- ② Appuyez sur la touche [**F/L**], puis appuyez immédiatement sur la touche [**2 (CODE)**] pour sélectionner l'option « **TN SET** » du menu de configuration (quand TONE SQL est sélectionné) ou « **DCS SET** » (pendant l'opération DCS).
- ③ Appuyez sur la touche [**F/L**], puis appuyez et maintenez la touche [**▲(MHz)**] ou [**▼(MHz)**] pour lancer le balayage du code/de la tonalité CTCSS ou DCS entrant(e).
- ④ Lorsque la radio détecte la tonalité ou le code correct, il s'arrête sur cette tonalité ou ce code et l'audio sera autorisé de passer. Appuyez sur la touche [**F/L**] pour verrouiller cette ton ou ce code.
- ⑤ Appuyez sur la touche [**F/L**], puis appuyez sur le commutateur **PTT** pour sauvegarder les nouveaux paramètres et retourner au mode d'opération normal.

Si la fonction de balayage de tonalité ne détecte pas de tonalité ou de code, il continuera à balayer indéfiniment. Lorsque cela arrive, cela veut peut-être dire que l'autre station n'est pas en train d'envoyer de tonalité. Vous pouvez appuyer sur le commutateur PTT pour arrêter le balayage à tout moment.

OPÉRATION CTCSS / DCS BELL

Au cours du décodage CTCSS ou opération DCS, vous pouvez régler le **FT-250E** pour que une sonnerie sonore retentisse pour vous alerter qu'un appel est en cours de réception. Voici le procédé pour activer la sonnerie pour que celle-ci retentisse en conformité avec cette programmation.

- ① Configurez l'émetteur-récepteur sur CTCSS Decoder (« TONE SQL ») ou opération DCS, comme décrit précédemment.
- ② Réglez la fréquence d'opération sur le canal désiré.
- ③ Appuyez sur la touche [**F/L**], puis appuyez sur la touche [**0(SET)**] pour accéder au mode de configuration.
- ④ Tournez la molette **DIAL** pour sélectionner l'option # 18 (« **BELL** ») du menu de configuration.
- ⑤ Appuyez sur la touche **F[L]** pour activer les changements faits à l'option Bell Ringer.
- ⑥ Tournez la molette **DIAL** pour sélectionner le nombre de sonneries désiré pour la sonnerie. Les choix disponibles sont 1, 3, 5 ou 8 sonneries, REPEAT (retentissement continu), ou OFF.
- ⑦ Appuyez momentanément sur le commutateur **PTT** pour sauvegarder le nouveau paramètre et retourner au mode d'opération normal.

Quand une station dont l'émetteur-récepteur envoie une tonalité CTCSS ou un code DCS qui correspond à celui configuré dans votre décodeur, vous appelle la sonnerie retentit, conformément à cette programmation.

Opération de Mémoire

Le **FT-250E** fournit une grande variété de ressources de système de mémoire. Il s'agit notamment de :

- 199 canaux de mémoire standard, numéroté de « **1** » à « **199** ».
- Un canal maison, permettant le stockage et le rappel rapide d'une fréquence première.
- Cinq séries de mémoire de bande-limite, également connu comme canaux de « balayage de mémoire de programmation », intitulé « **L1/U1** » à « **L5/U5** »

STOCKAGE DE MÉMOIRE

- ① Sélectionnez la fréquence désirée, pendant que vous opérez en mode VFO. *Assurez-vous* de configurer les tonalités CTCSS ou DCS désirées, ainsi que tout décalage du répéteur souhaité.
- ② Appuyez et maintenez la touche dans le [**MR/MW(SKIP)**] pendant une seconde.
- ③ Dans les cinq secondes qui suivent le relâchement de la touche [**MR/MW(SKIP)**], faites tourner la molette **DIAL** pour sélectionner le numéro du canal mémoire.
- ④ Appuyez de nouveau sur la touche [**MR/MW(SKIP)**] pour mettre la fréquence en mémoire.
- ⑤ Vous êtes toujours en train d'opérer en mode « VFO », donc vous pouvez maintenant saisir d'autres fréquences, et stockez-les dans des mémoires supplémentaires, en répétant le procédé ci-dessus.

STOCKAGE DES FRÉQUENCES D'ÉMISSIONS INDÉPENDANTES (« ODD SPLITS »)

Toutes les mémoires peuvent stocker une fréquence d'émission indépendante, pour l'opération avec des répéteurs à décalage non-standard. Pour ce faire :

- ① Stockez la fréquence de réception en utilisant la méthode déjà décrite dans la section *Stockage de mémoire* (ce n'est pas grave si un décalage du répéteur est actif).
- ② Mettez la fréquence d'émission désirée, puis appuyez et maintenez la touche [**MR/MW(SKIP)**] pendant une seconde.
- ③ Dans les cinq secondes qui suivent le relâchement de la touche [**MR/MW(SKIP)**], tournez la molette **DIAL** pour sélectionner le même numéro de canal mémoire utilisé dans l'étape ① ci-dessus
- ④ *Appuyez et maintenez le commutateur PTT*. Puis, tout en maintenant le commutateur **PTT**, appuyez de nouveau momentanément sur la touche [**MR/MW(SKIP)**] (ce qui ne touche pas l'émetteur).

Chaque fois que vous rappelez une mémoire qui contient des fréquences de transmission et de réception stockées indépendamment, l'indication « [-][+] » apparaît sur l'écran.

*La fonction de « Splits Odd » permet de configurer la tonalité et le DCS individuellement pour émettre et recevoir. Appuyez brièvement sur la touche [F/L], puis appuyez sur la touche [2(CODE)]. Tournez la molette **DIAL** pour sélectionner la tonalité ou le DCS pour la réception. Vous pouvez confirmer la tonalité ou le DCS de transmission et de réception en appuyant alternativement de la touche [REV(HOME)].*

Opération de Mémoire

RAPPEL DE MÉMOIRE

- ① Lorsque vous opérez en mode VFO, appuyez sur la touche [**MR/MW(SKIP)**]. L'indicateur « **MR** » s'affiche pour vous indiquer que vous êtes en mode Rappel de Mémoire.
- ② Tourner la molette **DIAL** pour sélectionner le canal désiré.
- ③ Pour retourner au mode VFO, appuyez sur la touche [**VFO(PRI)**].

*Un moyen plus facile de rappeler les mémoires et d'entrer le numéro du canal de mémoire, puis appuyez sur la touche [**MR/MW(SKIP)**].*

*Par exemple, pour rappeler le canal mémoire # 16, appuyez sur [1]-[6]-[**MR/MW(SKIP)**].*

RÉGLAGE DU DÉCALAGE DE MÉMOIRE

Une fois que vous avez rappelé un canal mémoire particulier, vous pouvez facilement régler ce canal, comme si vous étiez en mode « VFO ».

- ① Avec le **FT-250E** en mode « **MR** » (Memory Recall) mode, sélectionnez le canal mémoire désiré.
- ② Maintenant appuyez momentanément sur la touche [**MR/MW(SKIP)**]. La notation « **MR** » clignote.
- ③ Tournez la molette **DIAL**, comme souhaité, pour vous régler sur une nouvelle fréquence. Les échelons synthétiseurs sélectionnés pour l'opération VFO sur la bande actuelle seront les étapes utilisées lors de le réglage de la mémoire.
- ④ Si vous souhaitez retourner à la fréquence de mémoire d'origine, appuyez momentanément sur la touche [**MR/MW(SKIP)**]. La notation « **MR** » ne clignote plus.
- ⑤ Si vous souhaitez stocker une nouvelle fréquence dans la mémoire actuelle ou une autre, il suffit d'appuyer sur la touche [**MR/MW(SKIP)**] pendant une seconde. Puis sélectionnez le nouveau canal mémoire (si vous le désirez), et appuyez de nouveau momentanément la touche [**MR/MW(SKIP)**].

Tout changement CTCSS/DCS ou toute modification du décalage du répéteur requis, doit être fait avant le stockage de données dans le nouvel emplacement (ou origine) de la mémoire du canal.

CANAL MÉMOIRE MAISON

Un canal « HOME-MAISON » à accès rapide est disponible, vous permettant le rappel rapide d'une fréquence d'opération favorite. Le stockage de mémoire est simple à réaliser :

- ① Modifiez la configuration de l'option # 20 du menu de configuration de « **REV** » à « **HOME** », si il n'est pas déjà configuré sur cette option (référez-vous à page 41).
- ② Sélectionnez la fréquence désirée, tout en fonctionnant en mode VFO. Assurez-vous de configurer toute tonalité CTCSS ou DCS désirée, ainsi que tout décalage du répéteur souhaité.

Opération de Mémoire

- ③ Appuyez et maintenez la touche [**MR/MW(SKIP)**] pendant 1/2 seconde.
 - ④ Pendant que le numéro de canal mémoire clignote, appuyez simplement sur la touche [**REV(HM)**]. La fréquence et d'autres données (le cas échéant) seront désormais stockées dans le registre spécial canal MAISON.
 - ⑤ Pour rappeler le canal maison, appuyez momentanément sur la touche [**REV(HM)**] tout en fonctionnant en mode VFO ou MR.
-

ÉTIQUETAGE DES MÉMOIRES

Si vous le désirez, vous pouvez attribuer une étiquette alphanumérique à une mémoire ou des mémoires, pour vous aider à vous rappeler du canal utilisé (par exemple un nom de club, etc.) Ceci est facilement accompli en utilisant le mode de configuration.

- ① Rappeler le canal mémoire sur lequel vous souhaitez attribuer une étiquette.
- ② Appuyez sur la touche [**F/L**] puis appuyez sur la touche [**0(SET)**], pour accéder au mode de configuration.
- ③ Tournez la molette **DIAL** pour sélectionner l'option # 1 (« **ALPHA** ») du menu de configuration
- ④ Appuyez sur la touche [**F/L**] pour activer le changement fait à cette option du menu de configuration.
- ⑤ Appuyez sur la touche [**F/L**], puis appuyez de nouveau sur la touche [**F/L**], pour commencer la saisie de l'étiquette.
- ⑥ Tournez la molette **DIAL** pour sélectionner le premier chiffre de l'étiquette souhaité. Lorsque vous avez fait votre choix, appuyez momentanément sur la touche [**▲(MHz)**] pour passer au caractère suivant.
- ⑦ Répétez l'étape précédente pour programmer les autres lettres, chiffres ou symboles de l'étiquette souhaités. Un total de sept caractères peut être utilisé dans la création d'une étiquette.
- ⑧ Lorsque vous avez programmé une étiquette qui est de moins de 7 caractères de long, appuyez et maintenez la touche [**F/L**] pendant une seconde pour confirmer l'étiquette (si l'étiquette est exactement 7 caractères de long, vous n'avez pas besoin d'appuyer et de maintenir la touche [**F/L**]).
- ⑨ Lorsque vous avez terminé la création de l'étiquette, appuyez sur la touche **PTT** pour enregistrer l'étiquette et la sortie de fonctionnement normal.

Pour activer l'étiquette alphanumérique :

- ① Appuyez sur la touche [**F/L**], puis appuyez sur la touche [**6(A/N)**].
- ② Tournez la molette **DIAL** et sélectionnez « **ALPHA** ».
- ③ Lorsque vous avez fait votre choix, appuyez sur le commutateur **PTT** pour sauvegarder le nouveau paramètre et retourner au mode d'opération normal.
- ④ Pour afficher de nouveau la fréquence, sélectionnez « **FREQ** » à l'étape ② ci-dessus.

MASQUAGE DES MÉMOIRES

Vous vous trouverez dans des situations où vous voulez masquer des mémoires afin qu'elles ne soient pas visibles lors de la sélection de mémoire ou le balayage. Par exemple, plusieurs mémoires que vous utilisez uniquement dans une ville que vous visitez fréquemment peuvent être stockées, puis « masquées » jusqu'à ce que vous visitez cette ville. Dans ce cas là, vous pouvez les « démasquer » pour une utilisation normale.

- ① Appuyez sur la touche [**MR/MW(SKIP)**], si nécessaire, pour accéder au mode MR.
- ② Appuyez et maintenez la touche [**MR/MW(SKIP)**] pendant 1/2 seconde, puis tournez la molette **DIAL** pour sélectionner le canal mémoire à « masquer ».
- ③ Appuyez sur la touche [**F/L**]. L'affichage retourne canal mémoire # 1. Si vous tournez la molette **DIAL** pour sélectionner l'emplacement que vous venez de « masquer », vous remarquerez qu'il est maintenant invisible.
- ④ Pour démasquer la mémoire cachée, répétez la procédure ci-dessus : appuyez et maintenez la touche [**MR/MW(SKIP)**] pendant 1/2 seconde, tournez la molette **DIAL** pour sélectionner le numéro de la mémoire masqué, puis appuyez sur la touche [**F/L**] pour restaurer les données du canal mémoire.

MODE MÉMOIRE SEULEMENT

Cela permet de fonctionner uniquement avec les mémoires stockées, qui sont affichées par leur nom (le cas échéant) à la droite, et le numéro de canal de mémoire vers la gauche. Aucune fréquence n'est affiché, et seulement « **CH.nn** » apparaît si vous n'avez pas attribué de nom alphanumérique à une mémoire.

Les indicateurs de changement de répéteur et la configuration de tonalités sont affichés dans le mode de mémoire seulement, même si elles ne peuvent pas être modifiées.

Voici le procédé à suivre pour activer le mode de mémoire seulement :

- ① Éteignez la radio.
- ② Appuyez et maintenez le commutateur **PTT** et **LAMP** tout en allumant la radio.
- ③ Tournez la molette **DIAL** pour sélectionner « **MEM.ONLY** ».
- ④ Appuyez momentanément sur la touche [**F/L**] pour initialiser la radio
- ⑤ Répétez l'étape précédente pour retourner au mode d'opération normal.

Balayage

Le **FT-250E** vous permet de balayer tous les canaux mémoires, toute la bande d'opération, ou une partie de cette bande. Il s'arrête quand des signaux sont détectés, de sorte que vous puissiez parler à la station sur cette fréquence, si vous le souhaitez.

Le fonctionnement du balayage est fondamentalement le même dans chacun des modes ci-dessus. Avant de commencer, prenez un moment pour choisir la manière dont vous souhaitez que le balayage reprenne après qu'il soit arrêté.

Technique de configuration de la reprise de balayage

Trois options pour le mode Scan-CV sont disponibles :

5 SEC : Dans ce mode, le balayage s'arrête sur un signal qu'il détecte, et s'arrête pendant 5 secondes. Si vous ne prenez pas de mesure pour désactiver le balayage dans ce délai, le balayage reprend même si les stations sont toujours actives.

BUSY : Dans ce mode, le balayage s'arrête sur un signal qu'il détecte. Deux secondes après la fin de la transmission avec une autre station, le balayage reprend.

HOLD : Dans ce mode, le balayage s'arrête sur un signal qu'il détecte. Il ne reprend pas automatiquement ; vous devez manuellement relancer le balayage, si vous souhaitez le faire.

Pour configurer le mode de reprise du balayage

- ① Appuyez sur la touche [**F/L**], puis appuyez sur la touche [**0(SET)**], pour accéder au mode de configuration.
- ② Tournez la molette **DIAL** pour sélectionner l'option # 7 (« **RESUME** ») du menu de configuration.
- ③ Appuyez sur la touche [**F/L**] pour activer les changements faits à cette option du mode de configuration.
- ④ Tournez la molette **DIAL** pour sélectionner le mode de reprise de balayage désiré.
- ⑤ Lorsque vous avez fait votre choix, appuyez sur le commutateur **PTT** pour sauvegarder le nouveau paramètre et retourner au mode d'opération normal.

L'état par défaut de cette option du menu de configuration est « 5 sec ».

BALAYAGE VFO

Ce mode vous permet de balayer toute la bande d'opération actuelle.

- ① Sélectionnez le mode VFO en appuyant sur la touche [**VFO(PRI)**], si nécessaire.
- ② Appuyez et maintenez la touche [**▲(MHz)**] ou [**▼(MHz)**] pendant 1/2 seconde pour commencer le balayage.
- ③ Si et lorsque le balayage détecte un signal assez fort pour ouvrir le silencieux, le balayage est temporairement interrompu ; le point décimal de la fréquence affichée clignote pendant cette « pause ».
- ④ Le balayage reprend ensuite en fonction de la configuration de la reprise de balayage sélectionné dans la section précédente.

- ⑤ Pour annuler le balayage, appuyez sur le commutateur **PTT**.

*Si vous voulez changer la direction du balayage alors qu'il est en cours, tournez la molette **DIAL** d'un cran dans la direction opposée (dans ce cas, dans le sens inverse des aiguilles d'une montre).*

BALAYAGE DE MÉMOIRE

Le balayage de mémoire est aussi simple à commencer :

- ① Réglez la radio sur le mode mémoire en appuyant sur la touche [**MR/MW(SKIP)**], si nécessaire.
- ② Appuyez et maintenez la touche [**▲(MHz)**]/[**▼(MHz)**] pendant 1/2 seconde pour commencer le balayage.
- ③ Comme avec le balayage VFO, le balayage s'arrête sur tous les signaux détectés qui sont assez fort pour ouvrir le silencieux ; le balayage reprend en fonction de la configuration du mode de reprise de balayage sélectionné précédemment.
- ④ Pour annuler le balayage, appuyez sur le commutateur **PTT**.

COMMENT OCCULTER UN CANAL DURANT LE BALAYAGE DE MÉMOIRE

Lorsque vous avez des canaux très actifs stockés dans la mémoire, vous pouvez décider de les occulter durant le balayage, sachant qu'ils seront toujours à votre disposition pour la sélection manuelle.

Ces canaux peuvent être occultés durant le balayage, si vous le souhaitez :

- ① Réglez la radio sur le mode mémoire en appuyant sur la touche [**MR/MW(SKIP)**], si nécessaire.
- ② Tournez la molette **DIAL** pour sélectionner le canal mémoire à occulter durant le balayage.
- ③ Appuyez *momentanément* sur la touche [**F/L**] (pas pendant plus de 1/2 seconde), puis appuyez (momentanément) sur la touche [**MR/MW(SKIP)**]. Une petite notation « **SKIP** » apparaît sur l'écran LCD indiquant que ce canal doit être ignoré lors du balayage.

Pour ré-instituer le canal dans la boucle du balayage, répétez les trois étapes ci-dessus (le canal occulté sera, bien entendu, toujours accessible par l'intermédiaire des méthodes de sélection manuelles des canaux en utilisant la molette **DIAL** en mode MR).

Balayage

BALAYAGE DE MÉMOIRE PROGRAMMABLE (LIMITE DE BANDE) – PROGRAMMABLE (BAND LIMIT) MEMORY SCAN (PMS)

Cette fonction vous permet de configurer les sous-limites de bande soit pour le balayage soit pour l'opération manuelle VFO. Par exemple, si vous le souhaitez, vous pouvez configurer une limite de 144,300 MHz à 146,000 MHz de manière à empêcher tout empiètement de la portion SSB CW/signal faible de bande en-dessous de 144,300 MHz. Voici comment procéder :

- ① Réglez la radio sur le mode VFO en appuyant sur la touche [**VFO(PRI)**], si nécessaire
- ② En utilisant les techniques apprises précédemment, stockez (dans l'exemple ci-dessus) 144,300 MHz dans le canal mémoire # **L1** (le « **L** » désigne Lower sous-limite de bande).
- ③ De même, stockez 146,000 MHz dans le canal mémoire # **U1** (le « **U** » désigne Upper sous-limite de bande).
- ④ Changez et réglez la radio en mode mémoire en appuyant sur la touche [**MR/MW(SKIP)**] une seule fois, puis tournez la molette **DIAL** pour sélectionner canal mémoire # **L1**
- ⑤ Appuyez sur la touche [**MR/MW(SKIP)**], l'indicateur « **MR** » clignote dans sur la gauche de l'écran.
- ⑥ Vous pouvez maintenant tourner la molette **DIAL**, ou de commencez le balayage en appuyant sur la touche [**▲(MHz)**] ou [**▼(MHz)**] pendant 1/2 seconde. L'émetteur-récepteur se comporte comme si il est en mode VFO standard, mais l'opération est limitée à la gamme entre les canaux mémoire **L1** et **U1**

Note: Cinq paires de mémoires de limite de bande, étiquetées **L1/U1** à **L5/U5** sont disponibles.

ÉCLAIRAGE AUTOMATIQUE LORS DE L'ARRÊT DE BALAYAGE

Le **FT-250E** allume automatiquement la lumière LCD lorsque le balayage s'arrête sur un signal qu'il a détecté (l'état par défaut pour cette fonction est « ON »).

Le procédé de désactivation de la lumière de balayage est le suivant :

- ① Appuyez sur la touche [**F/L**], puis appuyez sur la touche [**0(SET)**], pour accéder au mode de configuration.
- ② Tourner la molette **DIAL** pour sélectionner l'option # 8 (« **SCN LMP** ») du mode de configuration.
- ③ Appuyez sur la touche [**F/L**] pour activer les changements faits à cette option du mode de configuration.

- ④ Tournez la molette **DIAL** pour configurer cette option du menu de configuration sur OFF.
- ⑤ Lorsque vous avez fait votre choix, appuyez sur le commutateur **PTT** pour sauvegarder le paramètre et retourner au mode d'opération normal.

ALERTE SONORE DE LIMITE DE BANDE

Le **FT-250E** émet automatiquement une alerte sonore quand une limite de bande est détectée lors du réglage. Vous pouvez désactiver cette fonction, si elle est gênante, sans désactiver le bip sonore du clavier (l'état par défaut pour cette fonction est « ON »).

Le procédé de désactivation de l'alerte sonore de la limite de bande est :

- ① Appuyez sur la touche [**F/L**], puis appuyez sur la touche [**0(SET)**], pour accéder au mode de configuration.
- ② Tournez la molette **DIAL** pour sélectionner l'option # 17 (« **EDGE BP** ») du mode de configuration.
- ③ Appuyez sur la touche [**F/L**] pour activer les changements faits à cette option du mode de configuration.
- ④ Tournez la molette **DIAL** pour configurer cette option du menu de configuration sur OFF.
- ⑤ Lorsque vous avez fait votre choix, appuyez sur le commutateur **PTT** pour sauvegarder le paramètre et retourner au mode d'opération normal.

LA FONCTION SMART SEARCH

La fonction de Smart Search permet de charger les fréquences automatiquement en fonction de où il y a de l'activité détectée par votre radio. Lorsque Smart Search est engagée, l'émetteur-récepteur recherche au-dessus et en-dessous de votre fréquence actuelle et stocke les fréquences actives au fur et à mesure (en ne s'arrêtant sur aucun d'eux, même momentanément). Ces fréquences sont stockées dans un bloc mémoire Smart Search spécial, composé de 31 mémoires (15 au-dessus de la fréquence actuelle, 15 en-dessous la fréquence actuelle, plus la fréquence actuelle elle-même).

Deux modes de fonctionnement de base pour Smart Search sont disponibles :

SINGLE : Dans ce mode, l'émetteur-récepteur balaie la bande courante une fois dans chaque direction à partir de la fréquence actuelle. Tous les canaux où il y a de l'activité sont chargés dans les mémoires Smart Search ; Que l'ensemble des 31 mémoires sont remplies ou pas, la recherche s'arrête au bout d'un balayage dans chaque direction.

CONTINUE : Dans ce mode, l'émetteur-récepteur fait un seul passage dans chaque direction avec la recherche One-Shot si tous les 31 canaux ne sont pas remplis après le premier balayage, cependant, la radio continue à balayer jusqu'à ce qu'ils soient tous pourvus.

Balayage

Configuration du mode Smart Search

- ① Appuyez sur la touche [**F/L**], puis appuyez sur la touche [**0(SET)**], pour accéder au mode de configuration.
- ② Tournez la molette **DIAL** pour sélectionner l'option # 31 (« **SMT MOD** ») du menu de mode de configuration.
- ③ Appuyez sur la touche [**F/L**] pour activer les changements faits à cette option du mode de configuration.
- ④ Tournez la molette **DIAL** pour sélectionner le mode Smart Search désiré (voir ci-dessus).
- ⑤ Lorsque vous avez fait votre choix, appuyez sur le commutateur **PTT** pour sauvegarder le nouveau paramètre et retourner au mode d'opération normal.

Stockage des mémoires Smart Search

- ① Réglez la radio sur le mode VFO.
- ② Appuyez sur la touche [**F/L**], puis appuyez sur la touche [**8(P2)**]*.
- ③ Appuyez sur la touche [**▲(MHz)**] ou [**▼(MHz)**] pour commencer le balayage Smart Search.
- ④ Au fur et à mesure que les canaux actifs sont détectés, vous pourrez observer le nombre de canaux « chargés » augmenté dans la fenêtre ordinaire du canal mémoire.
- ⑤ Selon le mode que vous définissez pour le fonctionnement Smart Search (simple ou continue), Smart Search Scan finit par mettre fin, et l'écran LCD retourne au canal mémoire Smart Search 0.
- ⑥ Pour rappeler les mémoires Smart Search, tournez la molette **DIAL** pour choisir parmi les mémoires Smart Search.
- ⑦ Pour retourner au mode d'opération normal, appuyez sur la touche [**VFO(PRI)**].

* La valeur « par défaut » de la touche [**8(P2)**] est « Smart Search ».

Si vous avez changé la fonction de la touche [**8(P2)**] à une autre fonction décrite précédemment, le procédé pour le stockage de mémoires Smart Search est le suivant :

- ① Appuyez sur la touche [**F/L**] puis appuyez sur la touche [**0(SET)**] pour accéder au mode de configuration.
- ② Tournez la molette **DIAL** pour sélectionner l'option # 30 (« **S SRCH** ») du mode de configuration.
- ③ Appuyez sur la touche [**F/L**], puis appuyez sur la touche [**▲(MHz)**] ou [**▼(MHz)**] pour commencer le balayage Smart Search.

BALAYAGE DU CANAL PRIORITAIRE (DOUBLE VEILLE)

Les fonctions de balayage du **FT-250E** comprennent la capacité de balayage deux canaux ce qui vous permet d'opérer sur un canal VFO ou un canal mémoire, tout en vérifiant périodiquement l'activité d'un canal prioritaire choisi par l'utilisateur.

Voici le procédé à suivre pour activer l'opération du canal prioritaire en double veille :

Mémoire VFO (ou Maison)

- ① Rappeler le canal mémoire que vous souhaitez changer en canal prioritaire.
- ② Réglez la radio sur le mode VFO ou canal maison en appuyant sur la touche [**VFO(PRI)**] ou [**REV(HM)**].
- ③ Appuyez momentanément sur la touche [**F/L**] (pas pendant plus de 1/2 seconde), puis appuyez (momentanément) sur la touche [**VFO(PRI)**]. Une petite « **PRI** » apparaît sur l'écran LCD.

Mémoire- Mode mémoire

- ① Sauvegardez une fréquence que vous souhaitez utiliser comme canal prioritaire en double veille dans la mémoire « **1.** ».
- ② Réglez la radio sur le mode mémoire en appuyant sur la touche [**MR/MW(SKIP)**].
- ③ Tournez la molette **DIAL** pour sélectionner le canal sur lequel vous voulez fonctionner, tout en vérifiant périodiquement l'activité sur le canal « **1** » pendant son opération en double veille.
- ④ Appuyez momentanément sur la touche [**F/L**] (pas pendant plus de 1/2 seconde), puis appuyez (momentanément) sur la touche [**VFO(PRI)**]. Une petite notation « **PRI** » apparaît sur l'écran LCD.

VFO-En mode VFO

- ① Appuyez sur la touche [**VFO(PRI)**] pour passer en mode VFO, si nécessaire.
- ② Appuyez sur la touche [**F/L**], puis *appuyez et maintenez* la touche [**VFO(PRI)**].

Maintenant, le **FT-250E** change périodiquement de la fréquence VFO-A à la fréquence VFO-B, tout en contrôlant l'activité de la fréquence VFO-B pour 0,2 seconde.

Le clavier à 16 touches du **FT-250E** permet la composition du numéro DTMF facile pour des raisons de mise à jour (Autopatch) ou le contrôle du répéteur. À part les chiffres numériques [**0**] à [**9**], le clavier comprend les touches [*****] et [**#**], et les touches [**A**], [**B**], [**C**], et [**D**] souvent utilisées pour le contrôle du répéteur.

Opération DTMF

PRODUCTION MANUELLE DE LA TONALITÉ DTMF

Vous pouvez produire des tonalités DTMF pendant la transmission manuelle.

- ① Appuyez sur le commutateur **PTT** pour commencer la transmission.
- ② Pendant la transmission, appuyez sur les chiffres voulus sur le clavier.
- ③ Lorsque vous avez envoyé tous les chiffres désirés, relâchez le commutateur **PTT**.

COMPOSEUR AUTOMATIQUE DE NUMÉROS DTMF

Neuf mémoires de composeur automatique de numéros DTMF sont fournies, ce qui vous permet de stocker des numéros de téléphone pour la mise à jour (Autopatch). Vous pouvez également stocker les flux Autopatch à court code d'accès, afin d'éviter d'avoir à les envoyer manuellement.

Voici le procédé à suivre pour le stockage du composeur automatique de numéros DTMF :

- ① Appuyez sur la touche [**F/L**], puis appuyez sur la touche [**0(SET)**] pour accéder au mode de configuration.
- ② Tournez la molette **DIAL** pour sélectionner l'option # 28 (« **DTMF** ») du mode de configuration.
- ③ Appuyez sur la touche [**F/L**] pour permettre le réglage de cette option du menu de configuration.
- ④ Tournez la molette **DIAL** pour sélectionner le registre de mémoire DTMF (« **d1** » à « **d9** ») dans lequel vous souhaitez stocker la série DTMF.
- ⑤ Appuyez sur la touche [**F/L**], puis appuyez de nouveau sur la touche [**F/L**] pour commencer la saisie de la mémoire DTMF dans le registre sélectionné.
- ⑥ Tournez la molette **DIAL** pour sélectionner le premier chiffre de l'étiquette souhaité. Lorsque vous avez fait votre choix, appuyez momentanément sur la touche [**▲(MHz)**] pour passer au chiffre suivant.
- ⑦ Répétez l'étape précédente pour programmer le reste des chiffres du numéro désirés. Un total de 16 chiffres peut être utilisé dans la création de cette étiquette.
- ⑧ Appuyez sur le commutateur **PTT** pour sauvegarder le paramètre. Pour stocker d'autres numéros, répétez ce procédé, en utilisant un autre registre mémoire DTMF.

Pour envoyer le numéro de téléphone :

- ① Appuyez sur la touche [**F/L**], puis appuyez sur la touche [**9(DTMF)**] pour activer la fonction de composeur automatique DTMF. L'icône « DTMF » apparaît sur l'écran.
- ② Appuyez sur le commutateur **PTT** pour commencer la transmission.
- ③ Appuyez sur la touche numérique ([**1**] à [**9**]) correspondant à la série en mémoire DTMF que vous souhaitez envoyer. Une fois que la série commence, vous pouvez relâcher le commutateur **PTT**, puisque l'émetteur est « à l'antenne » jusqu'à ce que le signal DTMF est terminé.

ARTS™ (Automatic Range Transponder System)

La fonction ARTS™ utilise la signalisation DCS pour informer les deux parties, lorsque vous et une autre station équipée d'ARTS™, sont à la portée de communication. Cela peut être particulièrement utile pendant la recherche et des situations de sauvetage, où il est important de rester en contact avec d'autres membres de votre groupe.

Si l'autre radio est à portée, le bip sonore retentit (si activé) et l'écran affiche l'indication « **IN RNG** » au lieu de celle indiquant étant hors de portée « **OUT RNG** » dans lequel ARTS™ commence.



Si vous vous déplacez hors de portée pendant plus d'une minute (quatre interrogations), votre radio détecte qu'aucun signal n'a été reçu, trois bips sonores retentissent et l'affichage revient sur « **OUT RNG** ». Si vous êtes à nouveau à portée, votre radio émet encore un bip sonore et l'écran changera pour afficher l'indication « **IN RNG** ».



Vous devez résilier ARTS™ afin de retourner au mode d'opération normal. Il s'agit d'un dispositif de sécurité destiné à éviter toute perte accidentelle de contact en raison de changement de canal, etc.

Voici comment activer ARTS™ :

OPÉRATION DE BASE ET CONFIGURATION ARTS™

- ① Réglez votre radio et l'autre radio (s) sur le même numéro de code DCS (référez vous à la page 19).
- ② Appuyez sur la touche **[F/L]**, puis appuyez sur la touche **[7(P1)]*** pour activer l'opération ARTS™.
- ③ Appuyez sur la touche **[F/L]**. Vous pouvez observer l'indication « **OUT RNG** » s'afficher sur l'écran LCD. L'opération ARTS™ est maintenant commencée.
- ④ Toutes les 15 secondes, votre radio transmet une « interrogation » à l'autre station. Lorsque cette station répond avec son propre signal d'interrogation ARTS™, l'affichage change et l'indication « **IN RNG** » pour confirmer que le code d'interrogation de l'autre station a été reçu en réponse au vôtre.
- ⑤ Appuyez de nouveau sur la touche **[F/L]** pour quitter l'opération ARTS™ et retourner au mode d'opération normal de l'émetteur-récepteur.

*La valeur « par défaut » de la touche **[7(P1)]** est « ARTS ».

Si vous avez changé la fonction de la touche **[7(P1)]** à une autre fonction décrite précédemment, suivez le procédé suivant pour la configuration de l'opération ARTS™ :

- ① Appuyez sur la touche **[F/L]**, puis appuyez sur la touche **[0(SET)]** pour accéder au mode de configuration.
- ② Tourner la molette **DIAL** pour sélectionner l'option # 13 (« **ARTS** ») du mode de configuration.
- ③ Appuyez deux fois sur la touche **[F/L]** pour activer l'opération ARTS™.

ARTS™ (Automatic Range Transponder System)

OPTIONS DISPONIBLES POUR L'INTERROGATION ARTS™

La fonction ARTS™ peut être programmée pour une interrogation toutes les 15 secondes (valeur par défaut) ou 25 secondes. La valeur par défaut fournit la conservation maximale de la batterie, car le signal d'interrogation est envoyé moins fréquemment. Pour modifier l'intervalle d'interrogation :

- ① Appuyez sur la touche [**F/L**], puis appuyez sur la touche [**0(SET)**], pour accéder au mode de configuration.
- ② Tourner la molette **DIAL** pour sélectionner l'option # 15 (« **AR ITVL** ») du menu de configuration.
- ③ Appuyez sur la touche [**F/L**] pour permettre le réglage de cette option du mode de configuration
- ④ Tournez la molette **DIAL** pour sélectionner l'intervalle d'interrogation (15 ou 25 secondes).
- ⑤ Lorsque vous avez fait votre choix, appuyez sur le commutateur **PTT** pour retourner au mode d'opération normal.

OPTIONS DISPONIBLES POUR L'ALERTE SONORE

La fonction ARTS™ autorise deux types d'alerte sonore (avec l'option supplémentaire de les désactiver), qui vous alerte sur l'état actuel de l'opération ARTS™. En fonction de votre emplacement et l'ennui potentiel associé avec des bips fréquents, vous pouvez choisir le mode d'alerte sonore qui s'adapte le mieux à vos besoins. Les choix sont :

IN RANGE : Les bips sont émis uniquement lorsque la radio confirme d'abord que vous êtes à portée, mais ne reconferme pas avec des bips par la suite.

ALWAYS : chaque fois qu'une transmission d'interrogation est reçue de l'autre station, les bips d'alerte sont émus.

ARB OFF : Aucun bip d'alerte n'est émis, vous devez regarder l'écran pour confirmer le statut ARTS™ actuelle

Pour configurer le mode d'alerte sonore ARTS™, suivez le procédé suivant :

- ① Appuyez sur la touche [**F/L**], puis appuyez sur la touche [**0(SET)**], pour accéder au mode de configuration.
- ② Tourner la molette **DIAL** pour sélectionner l'option # 14 (« **ARTS BP** ») du menu de configuration.
- ③ Appuyez sur la touche [**F/L**] pour permettre le réglage de cette option du mode de configuration.
- ④ Tournez la molette **DIAL** pour sélectionner le mode d'alerte sonore ARTS™ (voir ci-dessus).
- ⑤ Lorsque vous avez fait votre choix, appuyez sur le commutateur **PTT** pour retourner au mode de configuration normal.

ARTS™ (Automatic Range Transponder System)

CONFIGURATION DE D'IDENTIFICATEUR CW

La fonction ARTS™ comprend un identificateur CW. Toutes les dix minutes durant l'opération ARTS™, la radio peut être chargée d'envoyer « **DE (votre indicatif) K** » si cette fonction est activée. Le champ attribué pour l'indicateur d'appel peut contenir jusqu'à 16 caractères.

Voici comment programmer l'identificateur CW :

- ① Appuyez sur la touche [**F/L**], puis appuyez sur la touche [**0(SET)**], pour accéder au mode de configuration.
- ② Tourner la molette **DIAL** pour sélectionner l'option # 29 (« **CW ID** ») du menu de configuration.
- ③ Appuyez sur la touche [**F/L**] pour permettre le réglage de cette option du mode de configuration.
- ④ Appuyez sur la touche [**F/L**], puis appuyez de nouveau sur la touche [**F/L**], pour commencer l'entrée des lettres et des numéros de votre indicatif d'appel.
- ⑤ Tournez la molette **DIAL** pour sélectionner la première lettre ou numéro de votre indicatif d'appel. Lorsque le caractère correct a été sélectionné, appuyez sur la touche [**▲(MHz)**] pour passer au caractère suivant.
- ⑥ Répétez l'étape 5 autant de fois nécessaire pour compléter la saisie de votre indicatif d'appel. Remarquez que la barre en biais (-••••) est un des caractères disponibles, si vous êtes une station « portative ».
- ⑦ Lorsque vous avez saisi votre indicatif d'appel complet, appuyez sur la touche [**F/L**].
- ⑧ Appuyez sur la touche **PTT** pour enregistrer les paramètres et sortir de fonctionnement normal.

Remarquez que le « DE » (-••••) précédant votre indicatif d'appel est déjà programmé, il vous suffit de programmer votre indicatif d'appel, et le « DE » est ajouté au moment de la transmission.

Pour activer l'identificateur CW :

- ① Appuyez sur la touche [**F/L**], puis appuyez sur la touche [**0(SET)**], pour accéder au mode de configuration.
- ② Tourner la molette **DIAL** pour sélectionner l'option # 29 (« **CW ID** ») du mode de configuration.
- ③ Appuyez sur la touche [**F/L**] pour permettre le réglage de cette option du mode de configuration.
- ④ Tournez la molette **DIAL** pour choisir la fonction ID CW sur ON.
- ⑤ Lorsque vous avez fait votre choix, appuyez sur le commutateur **PTT** pour retourner au mode de configuration normal.

Interface de Packet TNC et Réinitialisation

Le **FT-250E** peut être utilisé en opération Packet, en utilisant l'adaptateur de microphone **CT-44** en option (disponible chez votre revendeur Yaesu) pour l'interconnexion facile aux connecteurs courants disponibles câblés à votre TNC. Vous pouvez aussi construire votre propre câble à l'aide de quatre prises téléphoniques miniatures, en utilisant le schéma ci-dessous.

Le niveau audio du récepteur au TNC peut ajustée n utilisant le bouton **VOL**, tout il est fait avec l'opération vocale. Le niveau d'entrée sur le **FT-250E** du TNC doit être ajusté sur le côté du TNC ; la tension d'entrée optimale est d'environ 5 mV à 2 kOhms.

Veillez éteindre l'émetteur-récepteur et le TNC avant de brancher les câbles, afin d'éviter les pointes de tension d'éventuellement endommager votre émetteur-récepteur. Aussi, veillez à ce que l'économiseur de batterie de réception soit activé. (Référez-vous à la page 12).

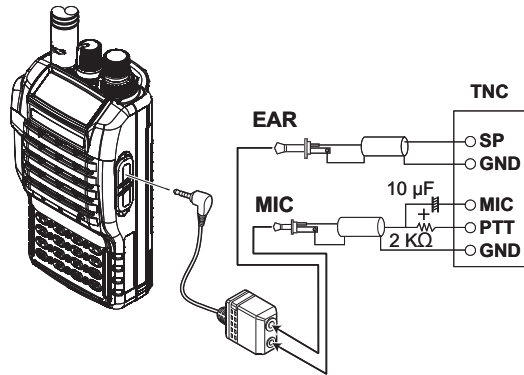

RÉINITIALISER LE MICROPROCESSEUR

Dans le cas où l'opération imprévisible de l'émetteur-récepteur serait rencontrée, il est possible que le microprocesseur ait subi un éclatement statique ou autre condition qui aurait causé la corruption de certaines de ses données. Si cela devait arriver, la réinitialisation du microprocesseur devrait régler le problème. Voici le procédé à suivre pour la réinitialisation d'un microprocesseur (Ceci rétablit tous les paramètres d'usine et efface toutes les m'mémoires) :

- ① Éteignez la radio.
- ② Appuyez et maintenez le commutateur **PTT** et **LAMP** tout en allumant la radio.
- ③ Tournez la molette **DIAL** pour sélectionner « **ALL.RST** » sur l'écran LCD.
- ④ Appuyez momentanément sur la touche **[F/L]** pour initialiser la radio.

RECONFIGURATION DE MODE DE CONFIGURATION

Ce procédé restaure le menu de configuration sur leurs valeurs par défaut d'usine, sans affecter vos mémoires régulières.

- ① Éteignez la radio.
- ② Appuyez et maintenez le commutateur **PTT** et **LAMP** tout en allumant la radio.
- ③ Tournez la molette **DIAL** pour sélectionner « **SET.RST** » sur l'écran LCD.
- ④ Appuyez momentanément sur la touche **[F/L]** pour initialiser la radio.

Le **FT-250E** comprend une fonction « Clonage », qui permet de transférer les données de configuration et de mémoire d'un émetteur-récepteur à un autre **FT-250E**. Cela peut être particulièrement utile lorsque la configuration de plusieurs émetteurs-récepteurs à la fois pour une opération de service public. Voici le procédé pour le clonage de données d'une radio à l'autre :

- ① Éteignez les deux radios.
- ② Connectez le Câble de clonage **CT-27** en option entre le **MIC/SP** Jacks des deux radios.
- ③ Appuyez et maintenez le commutateur **PTT** et **LAMP** tout en allumant la radio.
- ④ Tournez la molette **DIAL** pour sélectionner « **CLONE** ».
- ⑤ Appuyez la touche **[F/L]**, pour accéder au mode **CLONE**. « **CLONE** » apparaît sur l'affichage des deux radios lorsque le mode de clonage est activé avec succès.
- ⑥ Sur la radio de destination, appuyez sur la touche **MONI** (« **SAVING** » apparaît sur l'écran LCD).
- ⑦ Appuyez sur le commutateur **PTT** sur la radio d'origine; « **SENDING** » apparaît sur la radio d'origine, et les données sont transférées.
- ⑧ Si un problème se manifeste durant le procédé de clonage, « **C-ERROR** » apparaît. Vérifiez le câble de connexion et la tension de batterie et essayez encore une fois.
- ⑨ Si le transfert de données est effectué avec succès, la radio de destination retourne au mode d'opération normal ; éteignez les deux radios et déconnectez le câble de clonage **CT-27**. Vous pouvez rallumer les radios et commencez l'opération normale.

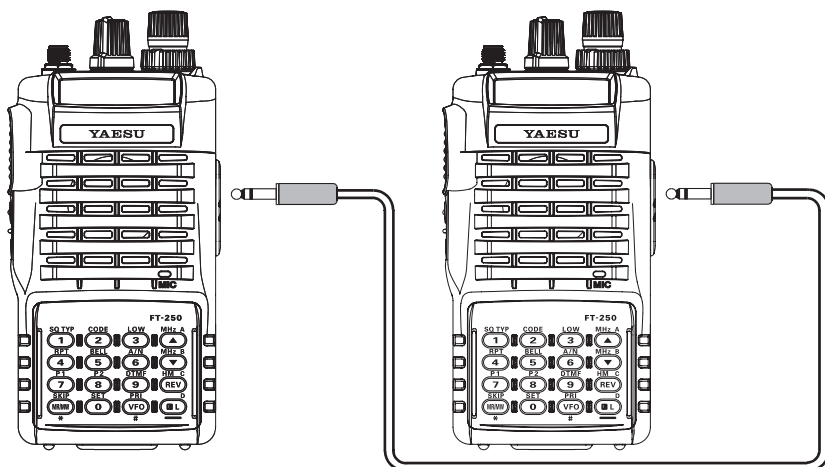

Optional Cloning Cable "CT-27"

Mode de configuration

Le menu de configuration de **FT-250E** Set (Menu) est facile à activer et à configurer. Utilisez le procédé suivant :

- ① Appuyer sur la touche [**F/L**], puis appuyez sur la touche [**0(SET)**] pour accéder au mode de configuration.
- ② Tournez la molette **DIAL** pour sélectionner l'option à être réglée.
- ③ Appuyez momentanément sur la touche [**F/L**], puis tournez le commutateur **DIAL** pour régler ou sélectionner le paramètre à régler.
- ④ Une fois que vous avez fait votre choix, appuyez momentanément sur le commutateur **PTT** pour sortir du mode de configuration et retournez au mode d'opération normal.

Table des matières du mode de configuration

Item #	Menu Item	Fonction	Valeurs disponibles	Default
1	ALPHA	Stocke les étiquettes alphanumériques pour les canaux mémoires	-	-
2	ARS	Activé/Désactivé la fonction de décalage automatique du répéteur	ON/OFF	ON
3	RPT	Configure la direction de décalage du répéteur	-RPT/SIMP/+RPT	SIMP
4	SHIFT	Configure l'ampleur du décalage du répéteur	0.00 ~ 99.9 MHz	0.6 MHz
5	V-SPLIT	Activé/Désactivé l'opération « VFO Split »	ON/OFF	OFF
6	STEP	Configure les échelons du synthétiseur	5/10/12.5/15/20/25/50 kHz	12.5kHz
7	RESUME	Sélectionne le mode de reprise du balayage	5 SEC/BUSY/HOLD	5 SEC
8	SCN LMP	Activé/Désactivé la lumière du balayage durant la pause	ON/OFF	ON
9	RX SAVE	Sélectionne l'intervalle de temps de la batterie du mode de réception (« Sleep » ratio)	OFF/200ms/300ms/500ms/1s/2s	200ms
10	TX SAVE	Activé/Désactivé l'économiseur de batterie de transmission	ON/OFF	OFF
11	APO	Configure la mise en hors-tension automatique	OFF/30min/1h/3h/5h/8h	OFF
12	TRX LED	Activé/Désactivé la lumière « BUSY/TX » LED lorsque le silencieux est ouvert ou Durant une transmission	ON/OFF	OFF
13	ARTS	Active la fonction ARTS™	-	-
14	ARTS BP	Sélectionne l'option d'alerte sonore durant l'opération ARTS™	OFF/INRANGE/ALWAYS	INRANGE
15	AR ITVL	Sélectionne l'intervalle de temps entre les interrogations durant l'opération ARTS™	15 SEC/25 SEC	25 SEC
16	KEY BP	Activé/Désactivé le bip sonore du clavier	ON/OFF	ON
17	EDGE BP	Activé/Désactivé l'alerte de limite de bande pendant le réglage	ON/OFF	OFF
18	BELL	Sélectionne le nombre de sonnerie du CTCSS Bell	OFF/1/3/5/8/REPEAT	OFF
19	MON/TCL	Sélectionne la fonction de la touche MONI (placé juste en-dessous du commutateur PTT)	MON/T-CALL	T-CALL
20	REV/HM	Sélectionne la fonction de la touche [REV(HM)]	REV/HOME	REV
21	LMP MOD	Sélectionne le mode d'éclairage du clavier et de l'écran LCD	KEY/5 SEC/TOGGLE	KEY
22	TOT	Configure la période de temps du TOT (Time-Out Timer)	OFF/1min/2.5min/5min/10min	OFF
23	BCLO	Activé/Désactivé la fonction de verrouillage du canal occupé	ON/OFF	OFF.
24	CLK SFT	Changement de la fréquence d'horloge CPU	ON/OFF	OFF
25	SQL TYP	Sélectionne le mode de tonalité codeur et/ou décodeur	OFF/TONE/TONE SQL/DCS	OFF
26	TN SET	Configure la fréquence de tonalité CTCSS	39 standard CTCSS tones	100 Hz
27	DCS SET	Configure le code DCS	104 standard DCS codes	023
28	DTMF	Programme le composeur automatique de numéro DTMF	-	-
29	CW ID	Programme et active l'identificateur CW (utilisé pendant l'opération ARTS™)	-	-
30	S SRCH	Active la fonction Smart Search	-	-

Mode de configuration

Item #	Menu Item	Fonction	Valeurs disponibles	Default
31	SMT MOD	Sélectionne le mode de balayage Smart Search	SINGLE/CONTINUE	SINGLE
32	LK MODE	Sélectionne la combinaison de verrouillage de contrôle	KEY/DIAL/KEY+DIAL/PTT/ KEY+PTT/DIAL+PTT/ALL	KEY
33	NAR/WID	Sélectionne la largeur de la bande d'opération	NARROW/WIDE	WIDE
34	DTMF SP	Sélectionne la vitesse d'envoi du composeur automatique de numéro DTMF	50 ms/100 ms	50 ms
35	DT DLY	Sélectionne le temps réponse du composeur automatique de numéro DTMF	450 ms/750 ms	450 ms
36	ANI	Programme et active l'identificateur ANI	–	–
37	BATT	Indication de l'alimentation de tension	–	–
38	SKIP	Activé/Désactivé la fonction qui vous permet d'occulter une mémoire durant le balayage	ON/OFF	OFF

Détails du mode de configuration

Option de configuration 1 [ALPHA]

Fonction : Stocke les étiquettes alphanumériques pour les canaux mémoires
Référez-vous à la page 24 pour plus détails.

Option de configuration 2 [ARS]

Fonction : Activé/Désactivé la fonction de décalage automatique du répéteur

Valeurs disponibles : ON/OFF

Default : ON

Option de configuration 3 [RPT]

Fonction : Configure la direction de décalage du répéteur

Valeurs disponibles : –RPT/SIMP/+RPT

Default : SIMP

Option de configuration 4 [SHIFT]

Fonction : Configure l'ampleur du décalage du répéteur.

Valeurs disponibles : 0.00 ~ 99.9 MHz

Default : 0.6 MHz.

Option de configuration 5 [V-SPLIT]

Fonction : Activé/Désactivé l'opération « VFO Split »

Valeurs disponibles : ON/OFF

Default : OFF

Option de configuration 6 [STEP]

Fonction : Configure les échelons du synthétiseur

Valeurs disponibles : 5/10/12.5/15/20/25/50 kHz

Default : 12.5 kHz

Option de configuration 7 [RESUME]

Fonction : Sélectionne le mode de reprise du balayage.

Valeurs disponibles : 5 SEC/BUSY/HOLD

Default : 5 SEC

Mode de configuration

Option de configuration 8 [SCN LMP]

Fonction : Activé/Désactivé la lumière du balayage durant la pause

Valeurs disponibles : ON/OFF

Default : ON

Option de configuration 9 [RX SAVE]

Fonction : Sélectionne l'intervalle de temps de la batterie du mode de réception (« Sleep » ratio)

Valeurs disponibles : OFF/200ms(1:1)/300ms(1:1.5)/500ms(1:2.5)/1s(1:5)/2s(1:10)

Default : 200ms(1:1)

Option de configuration 10 [TX SAVE]

Fonction : Activé/Désactivé l'économiseur de batterie de transmission

Valeurs disponibles : ON/OFF

Default : OFF

Option de configuration 11 [APO]

Fonction : Configure la mise en hors-tension automatique

Valeurs disponibles : OFF/30 min/1 hour/3 hour/5 hour/8 hour

Default : OFF

Option de configuration 12 [TRX LED]

Fonction : Activé/Désactivé la lumière « **BUSY/TX** » LED lorsque le silencieux est ouvert ou Durant une transmission.

Valeurs disponibles : ON/OFF

Default : ON (Lumière active)

Option de configuration 13 [ARTS]

Fonction : Active la fonction ARTS™

Référez-vous à la page 33 pour plus de détails.

Option de configuration 14 [ARTS BP]

Fonction : Sélectionne l'option d'alerte sonore durant l'opération ARTS™

Valeurs disponibles : OFF/INRANGE/ALWAYS

Default : INRANGE

Option de configuration 15 [AR ITVL]

Fonction : Sélectionne l'intervalle de temps entre les interrogations durant l'opération ARTS™

Valeurs disponibles : 15 SEC/25 SEC

Default : 15 SEC

Option de configuration 16 [KEY BP]

Fonction : Activé/Désactivé le bip sonore du clavier.

Valeurs disponibles : ON/OFF

Default : ON

Mode de configuration

Option de configuration 17 [EDGE BP]

Fonction : Activé/Désactivé l'alerte de limite de bande pendant le réglage

Valeurs disponibles : ON/OFF

Default : ON

Option de configuration 18 [BELL]

Fonction : Sélectionne le nombre de sonnerie du CTCSS Bell

Valeurs disponibles : OFF/1/3/5/8/REPEAT

Default : OFF

Option de configuration 19 [MON/TCL]

Fonction : Sélectionne la fonction de la touche **MONI** (placé juste en-dessous du commutateur **PTT**)

Valeurs disponibles : MONI/T.CALL

Default : T.CALL

MONI : L'appui de la touche **MONI** émet la sonnerie/tonalité su silencieux à être neutralisée, ce qui vous permet d'écouter les signaux faibles (or non-codé)

T.CALL : L'appui de la touche **MONI** active l'impulsion de tonalité de 1750-Hz utilisé pour l'accès du répéteur dans plusieurs pays

Option de configuration 20 [REV/HM]

Fonction : Sélectionne la fonction de la touche [REV(HM)].

Valeurs disponibles : REV/HOME

Default : REV

Option de configuration 21 [LMP MOD]

Fonction : Sélectionne le mode d'éclairage du clavier et de l'écran LCD.

Valeurs disponibles : KEY/5SEC/TOGGLE

Default : KEY

Option de configuration 22 [TOT]

Fonction : Configure la période de temps du TOT (Time-Out Timer).

Valeurs disponibles : OFF/1 min/2.5 min/5 min/10 min

Default : OFF

Option de configuration 23 [BCLO]

Fonction : Activé/Désactivé la fonction de verrouillage du canal occupé.

Valeurs disponibles : ON/OFF

Default : OFF

Option de configuration 24 [CLK SFT]

Fonction : Changement de la fréquence d'horloge CPU.

Valeurs disponibles : ON/OFF

Default : OFF

Cette fonction est uniquement utilisée pour disposer d'une fausse réponse « birdie » si une est détectée sur la fréquence désirée.

Mode de configuration

Option de configuration 25 [SQL TYP]

Fonction : Sélectionne le mode de tonalité codeur et/ou décodeur

Valeurs disponibles : OFF/T/TSQ/DCS

Default : OFF

T : Codeur CTCSS

TSQ : Codeur/Décodeur CTCSS

DCS : Codeur/Décodeur Digital Coded Squelch – Silencieux codé numérique

Option de configuration 26 [TN SET]

Fonction : Configure la fréquence de tonalité CTCSS

Valeurs disponibles : 39 tonalités standards CTCSS

Default : 100 Hz

Dans ce mode, appuyez sur la touche [F/L], puis appuyez sur le commutateur **PTT** pour sauvegarder le nouveau paramètre et retourner au mode d'opération normal.

Option de configuration 27 [DCS SET]

Fonction : Configure le code DCS.

Valeurs disponibles : 104 codes standards DCS.

Default : 023

Dans ce mode, appuyez sur la touche [F/L], puis appuyez sur le commutateur **PTT** pour sauvegarder le nouveau paramètre et retourner au mode d'opération normal.

Option de configuration 28 [DTMF]

Fonction : Programme le composeur automatique de numéro DTMF.

Référez-vous à la page 32 pour plus de détails.

Option de configuration 29 [CW ID]

Fonction : Programme et active l'identificateur CW (utilisé pendant l'opération ARTS).

Référez-vous à la page 35 pour plus de détails.

Option de configuration 30 [S SRCH]

Fonction : Active la fonction Smart Search.

Référez-vous à la page 30 pour plus de détails.

Option de configuration 31 [SMT MOD]

Fonction : Sélectionne le mode de balayage Smart Search.

Valeurs disponibles : SINGLE/CONT

Default : SINGLE

SINGLE : L'émetteur-récepteur balaie la bande courante une fois dans chaque direction en commençant avec la fréquence actuelle. Tous les canaux où il y a de l'activité (15 dans chaque direction) sont chargés dans les mémoires Smart Search ; Que l'ensemble des 31 mémoires sont remplies ou pas, la recherche s'arrête au bout d'un balayage dans chaque direction.

Mode de configuration

CONTINUE : L'émetteur-récepteur fait un seul passage dans chaque direction comme dans le mode « Single », mais si tous les 31 canaux ne sont pas remplis après le premier balayage, la radio continue à balayer jusqu'à ce qu'ils soient tous pourvus.

Option de configuration 32 [LK MODE]

Fonction : Sélectionne la combinaison de verrouillage de contrôle

Valeurs disponibles : KEY/DIAL/K+D(KEY+DIAL)/PTT/K+P(KEY+PTT)/
D+P(DIAL+PTT)/ALL

Default : KEY

Option de configuration 33 [NAR/WID]

Fonction : Sélectionne la largeur de la bande d'opération.

Valeurs disponibles : NARROW/WIDE

Default : WIDE

Option de configuration 34 [DTMF SP]

Fonction : Sélectionne la vitesse d'envoi du composeur automatique de numéro DTMF

Valeurs disponibles : 50 ms/100 ms

Default : 50 ms (High speed)

Option de configuration 35 [DT DLY]

Fonction : Sélectionne le temps réponse du composeur automatique de numéro DTMF

Valeurs disponibles : 450 ms/750 ms

Default : 450 ms

Option de configuration 36 [ANI]

Fonction : Programme et active l'identificateur ANI

Référez-vous à la page 16 pour plus de détails.

Option de configuration 37 [BATT]

Fonction : Indication de l'alimentation de tension.

Dans ce mode, appuyez sur la touche [F/L], puis appuyez sur le commutateur **PTT** pour sauvegarder le nouveau paramètre et retourner au mode d'opération normal.

Option de configuration 38 [SKIP]

Fonction : Activé/Désactivé la fonction qui vous permet d'occulter une mémoire durant le balayage

Valeurs disponibles : ON/OFF

Default : OFF (Le balayage s'arrête lorsque le canal est occupé)

Spécifications

GÉNÉRALITÉS

Couverture de fréquences (MHz) :	RX : 140 à 174 ou 144 à 146 TX : 144 à 146
Incréments de canal :	5, 10, 12.5, 15, 20, 25 & 50 kHz
Décalage standard du répéteur :	600 kHz
Type d'émission :	F2D, F3E
Tension d'alimentation :	Fonctionnement de la batterie : 7.2 V DC (FNB-83) 12 V DC 1.5A (EXT DC Jack : PA-44C/U)
Consommation actuelle :	Réception : 130 mA ; Standby, Économiseur désactivé : 37 mA Standby, Économiseur le : 23 mA Mise en hors-tension automatique 8 mA ; Transmission (ÉLEVÉ) : 1,3 A ; (MOYEN) : 800 mA ; (BAS) : 500 mA ;
Taille du boîtier :	(WHD) : 58 (L) x 108,5 (H) x 26,5 (P) mm (sans bouton et antenne)
Poids (approx.) :	352g w/FNB-83, l'antenne et clip de ceinture

RECEIVER

Type de circuit :	Double-conversion superhétérodyne
Fréquence intermédiaire :	1 ^{er} : 21.7 MHz 2 ^{ème} : 450 kHz
Sensibilité :	0.16 microvolt pour 12 dB SINAD
Sélectivité de canal adjacent :	65 dB
Intermodulation :	65 dB
Sortie audio :	0,7 W @ 16 ohms pour 10% THD (à 7.4V) Haut-parleur interne 0,4 W @ 8 ohms, 10% THD (à 7.4V) Prise externe

EMETTEUR

Puissance de sortie :	5 W (élevé)/2.0 W (moyen)/0,5 W (bas) (à 7,2 V)
Système de modulation :	une réactance variable
Dérive maximale :	±5 kHz
Fausse émissions :	Au moins 60 dB en dessous
Type de microphone :	2-condenseur kil ohm

Les spécifications peuvent être l'objet de changements sans préavis ou obligation.

Note



Declaration of Conformity

We, Yaesu UK Ltd. declare under our sole responsibility that the following equipment complies with the essential requirements of the Directive 1999/5/EC.

Type of Equipment:	VHF FM Transceiver
Brand Name:	YAESU
Model Number:	FT-250E
Manufacturer:	Vertex Standard Co., Ltd.
Address of Manufacturer:	4-8-8 Nakameguro Meguro-Ku, Tokyo 153-8644, Japan

Applicable Standards:

This equipment is tested and conforms to the essential requirements of directive, as included in following standards.

Radio Standard:	EN 301 783-2
EMC Standard:	EN 301 489-1 EN 301 489-15
Safety Standard:	EN 60950-1

The technical documentation as required by the Conformity Assessment procedures is kept at the following address:

Company: Yaesu UK Ltd.
Address: Unit 12, Sun Valley Business Park, Winnall Close
Winchester, Hampshire, SO23 0LB, U.K.

Dispositions pour les produits électroniques et electriques

Tous les produits portant le symbole (Poubelle barree d'une croix) ne doivent pas etre mis avec les ordures menageres.

Les produits electriques et electroniques doivent etre recycles a un centre de traitement ou ils seront tries.

En Europe contactez votre fournisseur ou distributeur pour les informations concernant la collecte de ceux ci.





Copyright 2010
VERTEX STANDARD CO., LTD.
All rights reserved

No portion of this manual
may be reproduced without
the permission of
VERTEX STANDARD CO., LTD.

1005Y-0Y

Printed in Japan

