

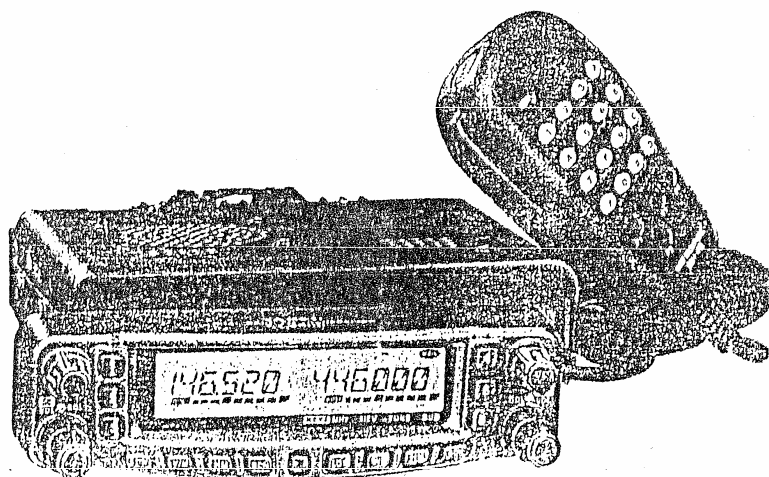

DWU ZAKRESOWY TRANSCEIVER FM

FT - 8800R

INSTRUKCJA OBSŁUGI



VERTEX STANDARD CO., LTD.

4-8-8 Nakameguro, Meguro-Ku, Tokyo 153-8644, Japan

VERTEX STANDARD

US Headquarters

10900 Walker Street, Cypress, CA 90630, U.S.A.

YAESU EUROPE B.V.

P.O. Box 75525, 1118 ZN Schiphol, The Netherlands

YAESU UK LTD.

Unit 12, Sun Valley Business Park, Winnall Close
Winchester, Hampshire, SO23 0LB, U.K.

VERTEX STANDARD HK LTD.

Unit 5, 20/F., Seaview Centre, 139-141 Hoi Bun Road,
Kwun Tong, Kowloon, Hong Kong

CONTENTS - SPIS TREŚCI

Wstęp.....	1
Dane Techniczne.....	2
Akcesoria i Opcje Wyposażenia.....	3
Dostarczone Wyposażenie.....	3
Opcje Wyposażenia.....	3
Instalowanie.....	4
Wstępne Sprawdzanie.....	4
Wskazówki Dotyczące Instalowania.....	4
Informacja o Bezpieczeństwie.....	5
Parametry Anteny.....	6
Instalowanie w Pojeździe.....	8
Instalowanie w Pojeździe.....	8
Podłączanie Zasilania w Pojeździe.....	9
Głośniki w Pojeździe.....	9
Montaż Stacji Bazowej.....	10
Zasilacz Prądu Zmiennego AC.....	10
Kontroler Węzła Końcowego Radiowego Pakietu.....	10
Pokręta i Przyciski na Przedniej Ściance.....	12
Wyświetlacz Ciekłokrystaliczny LCD.....	16
Podłączenie na Tyłnej Ściance.....	17
Mikrofon MH - 48 AGJ.....	18
Mikrofon MH - 42 B618.....	19
Praca Podstawowa.....	20
Włączanie i Wyłączanie Transceivera.....	20
Regulacja Ustawienia Blokady.....	20
Wybieranie Zakresu Pracy.....	20
Wybieranie Zakresu Częstotliwości.....	21
Poruszanie się po Częstotliwościach.....	22
Pokrętko Strojenia Dial.....	22
Bezpośrednie Wprowadzanie Częstotliwości z Klawiatury.....	22
Skanowanie.....	22
Nadawanie.....	23
Zmiana Poziomu Mocy Nadawania.....	23
Praca Zaawansowana.....	24
Funkcja Zamka.....	24
Biper Klawiatury.....	24
Wybór Kroku Kanałowego.....	24
Oświetlenie Wyświetlacza.....	25
Łączenie Zakresu.....	25
Niesłyszalne Audio.....	26
Blokada RF.....	26
Praca Przez Przemiennik.....	27
Shifty (Przesunięcia) Przemiennikowe.....	27
Automatyczny Shift Przemiennikowy (ARS).....	27
Ręczna Aktywacja Shiftu Przemiennikowego.....	28
Zmiana Fabrycznie Ustawionych Shiftów Przemiennikowych.....	28
Praca CTCSS / DCS.....	29
Praca CTCSS.....	29
Praca DCS.....	30
Skanowanie Poszukujące Tonu.....	31

Praca Pamięci.....	32
Praca Zwykłych Kanałów Pamięci.....	32
Zapisywanie Pamięci.....	32
Aby Przydzielić dowolne Alfa - numeryczne " Oznaczenie "	
do danej Pamięci.....	33
Zapisywanie Niezależnych Nadawczych Częstotliwości	
(" Dodatkowych Splitów ").....	33
Wywoływanie Pamięci.....	34
Ustawianie Przesunięcia (Offsetu) Pamięci.....	34
Czyszczenie Pamięci.....	34
DOMOWY Kanał Pamięci.....	35
Praca Banku Pamięci.....	36
Tryb Tylko Pamięć.....	36
Tryb Nadrzędnej Pamięci.....	37
Zapisywanie Nadrzędnej Pamięci.....	37
Wywoływanie Nadrzędnej Pamięci.....	37
Skanowanie.....	38
Technika Ustawiania Wznowienia - Skanowania.....	38
Skanowanie VFO.....	39
Skanowanie Pamięci.....	40
Jak Przeskoczyć (Ominąć) dany Kanał w Czasie Operacji	
Skanowania Pamięci.....	40
Preferencyjne Skanowanie Pamięci.....	41
Programowane (Granice Zakresu) Skanowanie Pamięci (PMS)....	42
Skanowanie " Priorytetowego Kanału "	
(Podwójne Przeglądanie).....	43
Sprytnie Przeglądanie.....	44
ARTS TM : System Automatycznego Transpondera Zasięgu.....	46
Podstawowe Ustawienia ARTS i Praca.....	46
Ustawienia Identyfikatora CW.....	47
Praca Automatycznego Wybieracza DTMF.....	48
Funkcja Podłączania Internetu.....	50
Inne Ustawienia.....	52
Timer Wylączenia.....	52
Automatyczne Wylączenie Zasilania.....	52
Programowanie Przydziałowych Klawiszy.....	53
Regulacja Pasma Przepuszczania FM i Czulości Mikrofonu.....	54
Odwracanie Kodu DCS.....	55
Praca Dwu Zakresowego Przemiennika.....	56
Sposób Resetowania.....	57
Klonowanie.....	58
Tryb Menu (" Nastawień ").....	59

INTRODUCTION - WSTĘP

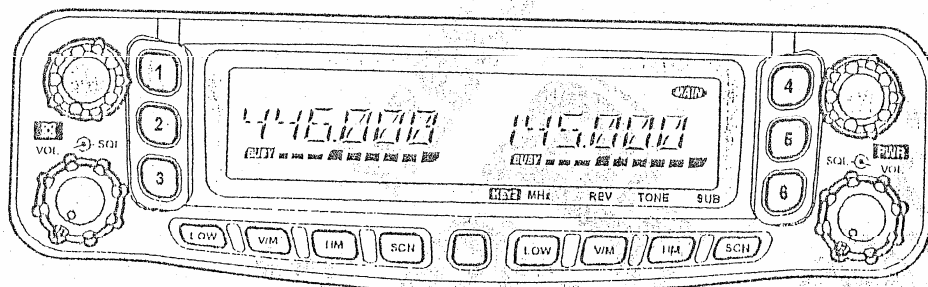

FT - 8800R jest solidnie - zbudowanym, wysokiej jakości Dwu Zakresowym FM - owym transceiverem dostarczającym 50 Watów mocy wyjściowej w zakresie 144 MHz i 35 Watów w zakresie 430 MHz.

Ta duża wyjściowa moc FT - 8800R jest dostarczana przez wzmacniacz Mocy MOS FET RD70HVF1, z bezpośrednim przepływem ciepła i wentylatorem chłodzenia regulowanym termostatem zabezpieczającym temperaturę obwodów transceivera.

Funkcjonujące 1054 kanały pamięci (527 kanałów dla każdego " Głównego " i " Drugorzędno " zakresu), praca pełnego duplexu z niezależnym ustawianiem Głośności i Blokady, i wbudowane układy kodera / dekodera DCS, FT - 8800R posiada możliwość montażu zdalnego - sterowania, korzystanie z opcji YSK - 8900 Oddzielnego Zestawu pozwala na łatwą instalację radia w większości niedużych samochodów.

Zachęcamy aby przeczytać tę całą instrukcję po to, by poznać wszystkie funkcje Twojego nowego transceivera FT - 8800R.

SPECIFICATIONS - DANE TECHNICZNE

OGÓLNE

Frequency Range:	RX: 108.000 - 520.000 MHz, 700.000 - 999.995 MHz (Cellular Blocked)
	TX: 144.000 - 146.000 MHz (or 144.000 - 148.000 MHz), 430.000 - 440.000 MHz (or 430.00 - 450.000 MHz)
Channel Steps:	5/10/12.5/15/20/25/50 kHz
Modes of Emission:	F3, F2
Antenna Impedance:	50 Ohms, unbalanced (Antenna Duplexer built-in)
Frequency Stability:	± 5 ppm @ 14° F ~ +140° F (-10 °C ~ +60 °C)
Operating Temperature Range:	-4° F ~ +140° F (-20 °C ~ +60 °C)
Supply Voltage:	13.8 VDC ($\pm 15\%$), negative ground
Current Consumption (Approx.):	RX: 0.5 A (Squelched) TX: 8.5 A (144 MHz), 8.0 A (430 MHz)
Case Size (W x H x D):	5.5" x 1.6" x 6.6" (140 x 41.5 x 168 mm) (w/o knobs & connectors)
Weight (Approx.):	2.2 lb (1 kg)

NADAJNIK

Output Power:	50/20/10/5 W (144 MHz), 35/20/10/5 W (430 MHz)
Modulation Type:	Variable Reactance
Maximum Deviation:	± 5 kHz
Spurious Radiation:	Better than -60 dB
Microphone Impedance:	2 k Ω
DATA Jack Impedance:	10 k Ω

ODBIORNIK

Circuit Type:	Double-conversion superheterodyne
Intermediate Frequencies:	45.05 MHz/450 kHz (Main band), 47.25 MHz/450 kHz (Sub band)
Sensitivity (for 12dB SINAD):	Better than 0.2 μ V
Squelch Sensitivity:	Better than 0.16 μ V
Selectivity (-6dB/-60dB):	8 kHz/30 kHz
Maximum AF Output:	2 W @ 8 Ω for 5% THD
AF Output Impedance:	4-16 Ω

Dane techniczne podlegają zmianom bez uprzedzenia o nich, i są zagwarantowane tylko wewnątrz zakresów amatorskich 144 i 430 MHz. Zakresy częstotliwości będą zmieniać się w zależności od wersji transceivera; sprawdź to u swojego dealera.

Nie tłumaczono danych technicznych transceivera FT - 8800R ponieważ powinny być one czytelne dla każdego operatora posiadającego licencję i umiejętność pracy w eterze.

Przypis tłumaczącego; PAWŁA S. SQ 8 ERP

ACCESSORIES & OPTIONS - AKCESORIA I OPCJE WYPOSAŻENIA

DOSTARCZONE WYPOSAŻENIE

Mikrofon MH - 48 _{A6J} lub MH - 42 _{B6JS} (w zależności od wersji transceivera).....	1
Mobilowy Uchwyt Montażowy MMB - 36.....	1
Przewód Zasilania Prądem Stałym DC z Bezpiecznikiem (T9021715).....	1
Zapasy Bezpiecznik 15 A (Q0000081).....	2
Instrukcja Obsługi.....	1
Karta Gwarancyjna.....	1

OPCJE WYPOSAŻENIA

MH - 48_{A6J}	Mikrofon DTMF * ¹
MH - 42_{B6JS}	Ręczny Mikrofon * ¹
YSK - 8900	Oddzielny Zestaw
MEK - 2	Przedłużacz Mikrofonowy * ²
MLS - 100	Zewnętrzny Głośnik o Dużej Mocy
FP - 1023	Zasilacz na Prąd Zmienny AC (25A ; tylko USA)
FP - 1030A	Zasilacz na Prąd Zmienny (30A)
CT - 39A	Przewód Interfejsu Pakietu

Dostępność akcesoriów może zmieniać się. Niektóre akcesoria są dostarczane jako standardowe zgodnie z lokalnymi wymaganiami, a inne w pewnych regionach mogą być niedostępne. Skonsultuj u Twojego dealera (przedstawiciela) Yaesu szczegóły dotyczące tych i nowo - dostępnych opcji. Podłączenie nie zatwierdzonego przez Yaesu wyposażenia może być przyczyną uszkodzeń, może unieważnić Gwarancję na to urządzenie.

*¹ Jeżeli mikrofon MH - 48_{A6J} zastępujesz mikrofonem MH - 42_{B6JS} lub odwrotnie, zmień ustawienie Menu # 23 (MIC). Przeczytaj dokładnie stronę 64.

*² Gdy używasz mikrofonu MH - 48_{A6J} lub MH - 42_{B6JS} razem z MEK - 2, w niektórych przypadkach przyciski funkcyjne [P1] do [P4] mogą błędnie pracować.

INSTALLATION - INSTALOWANIE

Ta instrukcja obsługi opisuje procedurę instalowania przy podłączeniu FT - 8800R jako typowej amatorskiej stacji. Dozryślamy się, że możesz nie mieć technicznej wiedzy i umiejętności aby zrozumieć ją zgodnie z Twoim statusem jako licencjonowanego radio - amatora. Prosimy abyś znalazł czas by upewnić się czy wymogi dotyczące bezpieczeństwa i techniki są dokładnie opisane w tej instrukcji.

WSTĘPNE SPRAWDZANIE

Sprawdź wzrokowo transceiver bezpośrednio po otwarciu pudła w którym jest on zapakowany. Potwierdź, że wszystkie pokręta i przyciski działają swobodnie i sprawdź obudowę radia czy nie jest uszkodzona. Delikatnie potrząśnij transceiverem aby potwierdzić, że nie ma wewnątrz żadnych ruszających się elementów z powodu nieprawidłowego obchodzenia się z tym urządzeniem w czasie przewożenia go przed sprzedażą.

Jeżeli wykryjesz jakies ewidentne uszkodzenie, udokumentuj to wszystko i skontaktuj się z przedsiębiorstwem przewozowym (lub Twoim lokalnym dealerem, jeżeli to urządzenie było kupione w innym kraju) po to, aby otrzymać instrukcje dotyczące błyskawicznego rozstrzygnięcia sytuacji związanej z uszkodzeniem tego sprzętu. Upewnij się czy zachowałeś oryginalne pudełko, szczególnie jeżeli są jakies przebicia lub inne ewidentne uszkodzenia powstałe w czasie transportu; gdy wystąpi konieczność zwrócenia tego radia do serwisu lub wymiany, użyj oryginalnego opakowania ale włóż go do środka drugiego pudła po to, by zachować to ewidentne uszkodzenie opakowania podczas transportu zabezpieczając go jako dowód.

WSKAZÓWKI DOTYCZĄCE INSTALOWANIA

Aby zapewnić długi czas sprawności podzespołów, zabezpiecz odpowiednią wentylacją wokół korpusu FT - 8800R

Nie instaluj transceiwera na gorze innych urządzeń wytwarzających ciepło (takich jak zasilacz lub wzmacniacz) i nie kładź wyposażenia, książek na gorze tego FT - 8800R. Unikaj lokalizacji w otworach wentylacyjnych i na oknie co może powodować wystawianie transceiwera na zbyt mocne ogrzanie go światłem słonecznym szczególnie w gorącym klimacie. FT - 8800R nie powinien być używany w miejscu gdzie temperatura przekracza + 60 °C.

INFORMACJA O BEZPIECZEŃSTWIE

FT - 8800R jest aparatem elektrycznym takim generator RF (Radio Frequency - Częstotliwości Radiowej) i powinien przestrzegać wszystkich środków ostrożności dotyczących bezpieczeństwa właściwych dla tego typu urządzenia. Te wskazówki dotyczące bezpiecznej pracy odnoszą się do wszystkich urządzeń zamstalowanych w dobrze urządzonej amatorskiej stacji radiowej.



Nigdy nie pozwalaj dzieciom bawić się w sąsiedztwie Twojego transceivera lub instalacji antenowej.



Upewnij się czy kable drutowe lub plecione są dobrze owinięte taśmą izolacyjną by zapobiec „skróceniu” obwodu.



Nie prowadź przewodów lub drutów przez framugi drzwi lub inne miejsca gdzie przez przetarcie lub rozerwanie mogą ulec uszkodzeniu, skróceniu i dotykać ziemi.



Nie stawaj z przodu kierunkowej anteny kiedy z niej nadajesz. Nie instaluj anteny kierunkowej w miejscu gdzie w głównej wiązce promieniowania mogą poruszać się ludzie lub zwierzęta.



Przy instalacjach w pojeździe jeżeli jest to możliwe, lepiej jest zamontować antenę na górze, na dachu, używając nadwozia jako przeciwwagi dla tej anteny odsuwając w ten sposób promieniowanie jak najdalej od pasażerów.



Podczas pracy w transporcie kołowym gdy zatrzymasz się (na przykład w grupie na parkingu) przełącz się na pracę Małą mocą jeżeli w tym miejscu znajdują się ludzie.



Nigdy nie nakładaj słuchawek na dwa ucha gdy kierujesz pojazdem.



Nie próbuj prowadzić pojazdu kiedy telefonujesz używając wybierania numeru z mikrofonu DTMF. Gdy wybierasz go ręcznie lub używasz możliwości automatycznego - wybierania zjedź wtedy na pobocze drogi.

PARAMETRY ANTENY

FT - 8800R przeznaczony jest do używania z antenami mającymi impedancję bliską 50 Omów na roboczych częstotliwościach. Kiedy transceiver jest włączony, antena (lub 50 - cio Omowe sztuczne obciążenie) powinna być zawsze podłączona by uniknąć uszkodzeń co może wystąpić jeżeli przypadkowo nadajesz bez anteny.

Sprawdź czy Twoja antena może przenosić 65 Watów mocy nadajnika. Niektóre mobilowe mocowane na magnesie anteny przeznaczone do używania z ręcznymi transceiverami mogą nie być przystosowane do przeniesienia takiego poziomu mocy. Sprawdź dokładnie dane techniczne podawane przez producenta takiej anteny.

Przeważnie przy pracy na FM - ie korzysta się z polaryzacji pionowej. Gdy instalujesz antenę kierunkową taką jak Yagi lub Cubical Quad, upewnij się czy jest ona przeznaczona do pracy z pionową polaryzacją, chyba że uruchamiasz się w sytuacji gdzie do pracy używana jest polaryzacja pozioma. W przypadku anteny Yagi, skieruj ją pionowo przy pracy z polaryzacją pionową ; a dla Cubical Quad punkt zasilania powinien być w środku promiennika jednego pionowego boku (lub bocznego rogu w przypadku Cubical Quad uformowanego przez diamonda).

Zauważ że ten transceiver ma przydzielone w VHF / UHF szerokie spektrum zakresu częstotliwości. Przy ogólnym słuchaniu jak przy antenie kierunkowej Yagi która może mieć zmniejszone osiągi poza zakresem Amatorskim na który jest przeznaczona, możesz chcieć mieć dostępną antenę taką jak discone.

Do projektowania i optymalizacji anten VHF i UHF dostępne są opisy i programy komputerowe. Twój dealer powinien pomóc Tobie we wszystkich sprawach związanych z instalowaniem anteny.

Używaj wysokiej - jakości 50 Omowego przewodu koncentrycznego do Podłączenia transceivera FT - 8800R. Wszystkie próby zapewnienia efektywnego systemu nie będą miały sensu jeżeli używany jest złej jakości, stratny przewód koncentryczny. Straty w liniach koncentrycznych rosną ze wzrostem częstotliwości tak, że kabel o długości 8 - metrów ze stratami mniejszymi niż 1 d na 144 MHz może mieć straty 3 dB lub większe na 446 MHz ; dobrze sprawdź swój przewód koncentryczny w miejscu lokalizacji (w mobilu ewentualnie stacji bazowej) i czy ma on wymaganą długość (w pojeździe docinając go małymi kawałkami, i tu mogą być używane cieńsze, bardziej elastyczne rodzaje przewodów).

PARAMETRY ANTENY C. D.

W odniesieniu do tego poniższe zestawienie pokazuje przybliżone straty dla typowo - dostępnych przewodów koncentrycznych często używanych w instalacjach VHF / UHF.

Straty w dB w 30 - to metrowych wybranych 50 - Omowych
Przewodach Koncentrycznych
(Pod warunkiem 50 - Omowych Końcówek Wejścia / Wyjścia)

TYP PRZEWODU	STRATY : 144 MHz	STRATY : 450 MHz
RG-58A	6.5	> 10
RG-58 Foam	4.7	8
RG-213	3.0	5.9
RG-8 Foam	2.0	3.7
Belden 9913	1.5	2.9
Times Microwave LMR-400	1.5	2.6
7/8" "Hardline"	0.7	1.3

Wielkość strat jest przybliżona ; sprawdź w katalogach producentów przewodów kompletne dane techniczne.

W zewnętrznych instalacjach dobrze sprawdź czy wszystkie połączenia są zabezpieczone przed wilgocią, ponieważ dostająca się do kabla koncentrycznego woda będzie powodować szybki wzrost strat zmniejszając w ten sposób skuteczność łączności. Używaj możliwie najkrótszych, wysokiej jakości przewodów koncentrycznych na zakup których możesz sobie pozwolić, co zapewni Twojemu FT - 8800R mieć najlepsze osiągi.

MONTAŻ STACJI BAZOWEJ

FT - 8800R jest idealny aby używać go tak jak w mobilu również do instalowania jako stacji bazowej. FT - 8800R jest specjalnie przygotowany do łatwego podłączenia do Twojej stacji odnośników używając znajdującego się niżej opisu.

Zasilacze Prądu Zmiennego AC

Praca tego FT - 8800R z instalacji, sieci AC (Prądu Zmiennego) wymaga źródła zasilania mogącego dostarczyć przynajmniej 9 Amperów Prądu Stałego (DC) o napięciu 13,8 Voltów. Aby zaspokoić Twoje wymagania Zasilacz FP - 1030A na Prąd Zmienny jest dostępny u dealera Yaesu. Również dobrze mogą być używane inne prawidłowo - wyregulowane zasilacze jeżeli spełniają one wymagania dotyczące napięcia i natężenia prądu.

Przy podłączaniu zasilania z zasilacza użyj przewodu Prądu Stałego DC dostarczonego razem z transceiverem. Podłącz CZERWONĄ żyłę przewodu zasilającego do DODATNIEGO (+) zacisku zasilacza, a CZARNĄ żyłę do zacisku UJEMNEGO (-).

Kontroler Węzła Końcowego Radiowego Pakietu (TNC)

FT - 8800R posiada na tylnej ścianie praktyczne gniazdo DATA do łatwego podłączenia Twojego TNC. To gniazdo jest standardowym gniazdkiem mini - DIN. U lokalnego przedstawiciela Yaesu dostępna jest opcjonalna wtyczka CT - 39A z wstępnie podłączonymi przewodami.

Podłączenia gniazda DATA tego FT - 8800R są odpowiednio dobrane dla używanej szybkości transmisji i odbioru. Zgodnie z przemysłowymi standardami poziomy sygnał, impedancje i pasma przepuszczania na 9600 bps różnią się znacznie od tych dla 1200 bps. Jeżeli Twój TNC nie posiada różnych linii by zmieścić takie możliwości, możesz go nadal wykorzystywać jeżeli jest on przeznaczony do różnego - radiowego używania przez podłączenie portu TNC "Radio 1" do linii 1200 bps w FT - 8800R, i portu "Radio 2" do linii 9600 bps.

Nóżki połączeń gniazda Data (Danych) są opisane w poniższej tabeli.

Nóżki Wyjściowe Gniazda DATA

NÓŻKA	OZNACZENIE	UWAGI	KOLOR PRZEWODU CT - 39A
1	PKD (DATA IN)	Wejście Danych Pakietu <i>Impedancja</i> : 10 kΩ <i>Maksimum Poziomu Wejścia</i> : 40 mV p-p dla 1200 bps 2,0 Vp-p dla 9600 bps	Brazowy
2	GND	Uziemienie Sygnału	Czerwony
3	PTT	Uziemienie do Nadawania	Pomarańczowy
4	RX 9600	Wyjście Danych Pakietu 9600 bps <i>Impedancja</i> : 10 kΩ; <i>Maksimum Wyjścia</i> : 500 mV p-p	Żółty
5	RX 1200	Wyjście Danych Pakietu <i>Impedancja</i> : 10 kΩ; <i>Maksimum Wyjścia</i> : 300 mV p-p.	Zielony
6	PKS (SQL)	Regulacja Blokady <i>Blokada Otwarta</i> : + 5 V, <i>Blokada Zamknięta</i> : 0 V	Niebieski

MONTAŻ STACJI BAZOWEJ C. D.

Zwróć uwagę, że regulacja dewiacji - nadawania pakietu 9600 bps jest bardzo krytyczna do prawidłowej pracy i może być przeprowadzona tylko przy użyciu wykalibrowanego miernika dewiacji (takiego jaki mają punkty naprawiające sprzęt FM). W większości przypadków, poziom Wejściowych Danych Pakietu (ustawianych potencjometrem znajdującym się wewnątrz TNC) może być regulowana by osiągnąć dewiację około $\pm 2,75 \text{ kHz}$ ($\pm 0,25 \text{ kHz}$). Jeżeli masz jakieś pytania dotyczące właściwego poziomu dewiacji sprawdź oprogramowanie swojego węzła pakietu. Zwróć także uwagę, że wysoka przepustowość na 9600 bps wymaga często silnych sygnałów, więc powinieneś zastanowić się nad użyciem anteny kierunkowej takiej jak Yagi do komunikowania się z węzłami pakietowymi o dużej - szybkości.

Ustawianie poziomu Danych Wejściowych Pakietu 1200 bps są znacznie mniej krytyczne niż ma to miejsce przy 9600 bps, i zadawająca regulacja optymalnej dewiacji ($\pm 2,5 \sim \pm 3,5 \text{ kHz}$) zwykle może być zrobiona "na ucho" przez obracanie potencjometrem Poziomu Audio TX tego TNC tak, że wychodzące pakiety (przy monitorowaniu odbiornika osobno na VHF lub UHF) mają w przybliżeniu taki sam poziom jak (A) tony DTMF lub (B) ton Otwarcia 1750 Hz wygenerowany przy użyciu mikrofonu.

Na koniec zwróć uwagę, że tryb Menu ("Nastawień") pozwala niezależnie ustawiać szybkość danych Pakietu (1200 lub 9600 bps) dla każdego zakresu, i ustawić Zakres pracy Pakietu (Główny zakres, Prawy zakres lub Lewy zakres). Jeżeli masz problem z tym by Twój FT-8800R odpowiadał prawidłowo w czasie pracy pakietowej, sprawdź upewniając się czy nie masz Menu # 26 (PKT.SPD) ustawionego na złą szybkość danych, i / lub Menu # 27 (PKT.RXB) ustawionego do złego roboczego zakresu.

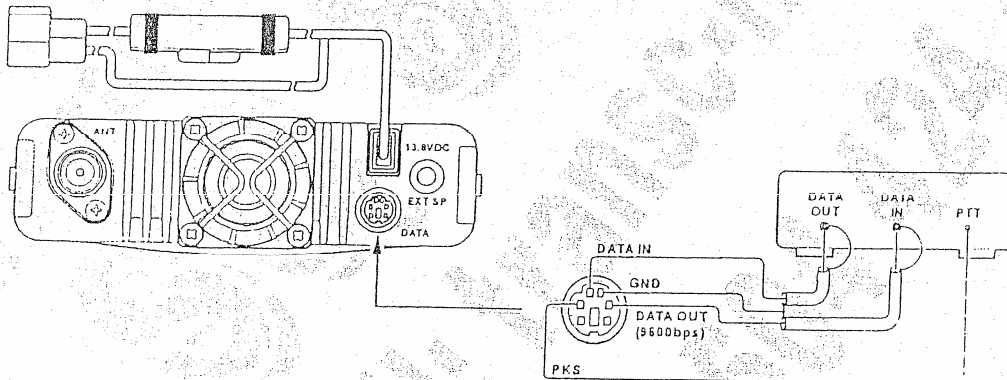

Ustawienia Pakietu 9600 bps

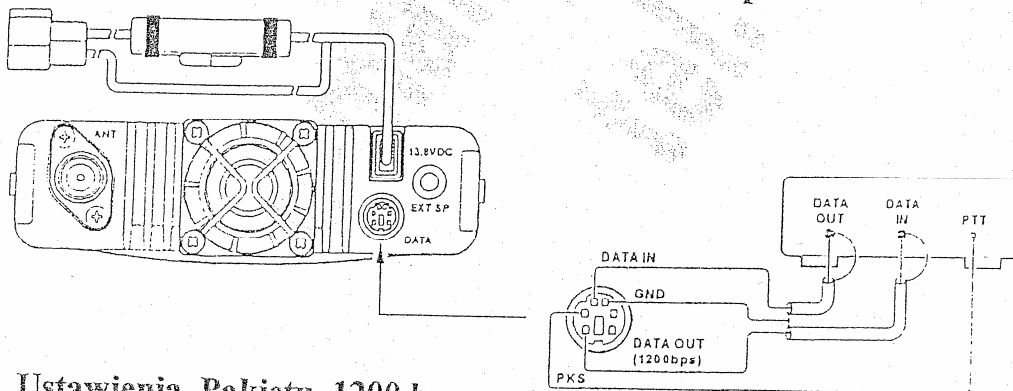

Ustawienia Pakietu 1200 bps

FRONT PANEL CONTROLS & SWITCHES - POKRĘTŁA I PRZYCISKI NA PRZEDNIEJ ŚCIANCE

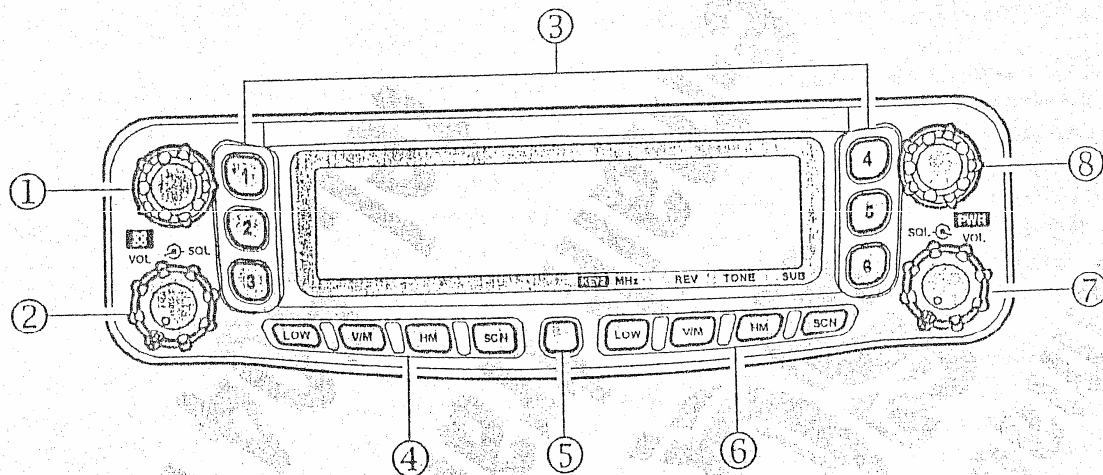

1 " Lewe " pokrętło DIAL

Jest to 20- pozycyjne przełączające główne pokrętło strojeniowe dla " lewego " zakresu. Wciśnij krótko to pokrętło przełączając by " Główny zakres " stał się " lewym " zakresem.

Gdy " lewy " zakres jest ustawiony aby był " Głównym zakresem " w trybie VFO, naciśnij tę galkę włączając przez jej używanie szybkie strojenie (w 1 MHz - owych krokach).

Naciśnij i przez 1/2 sekundy przytrzymaj to pokrętło do przełączenia roboczego zakresu z " lewej " strony w następującej kolejności :

144 MHz → 250 MHz → 350 MHz → 450 MHz → 850 MHz → 144 MHz

2 " Lewa " galka VOL -o- SQL

Wewnętrzne pokrętło VOL (Głośności) reguluje poziom audio (dźwięku) głośnika z " lewego " odbiornika. Obracanie nim zgodnie z ruchem wskazówek zegara zwiększa poziom głośności. Przyciśnij krótko tę galkę aby " włączyć " i " wyłączyć " funkcję Połączenia z Internetem.

Zewnętrzne pokrętło SQL (Blokady) jest używane do wyeliminowania szumów tła " lewego " odbiornika. Powinno być ono dość mocno skręcone w prawo do punktu gdzie nie słychać już szumów (i wskaźnik " BUSY " na wyświetlaczu ulega wyłączeniu) po to, aby zapewnić najlepszą czułość słabych sygnałów.

3 Przyciski Nadrzędnej Pamięci ([1] ~ [6])

Naciśnij i przytrzymaj przez 2 sekundy jeden z tych przycisków aby wpisać aktualną ogólną konfigurację radia do specjalnego " Nadrzędnego " banku pamięci.

Przyciśnij *krótko* odpowiedni klawisz by wywołać żadaną " Nadrzędną " pamięć.

4 " Lewe " Klawisze

Przycisk [LOW]

Naciśnij go krótko aby wybrać poziom wyjściowej mocy nadajnika " lewego " zakresu (" LOW - NISKA ", " MID2 - ŚREDNIA2 ", " MID1 - ŚREDNIA1 " lub " HIGH - WYSOKA ").
Gdy " lewy " zakres jest ustawiony w trybie Pamięci lub Kanalu Domowego, naciśnij i przez 1/2 sekundy przytrzymaj ten przycisk by przełączyć wyświetlanie kanału pamięci pomiędzy formatem " Częstotliwości " i formatem " Alfa - numerycznego Oznaczenia " .

Klawisz [V/M]

Krótko go przyciśnij przełączając regulację częstotliwości " lewego " zakresu pomiędzy Systemami VFI i Pamięci.
Gdy " lewy " zakres jest ustawiony w trybie VFO, naciśnij i przez 1/2 sekundy przytrzymaj ten przycisk aby uaktywnić funkcję Sprytnego Przeszukiwania.
Kiedy " lewy " zakres jest ustawiony w trybie Pamięci, przyciśnij i przytrzymaj przez 1/2 sekundy ten klawisz do aktywacji funkcji " Banku Pamięci " .

Przycisk [HM]

Naciśnij go krótko aby wywołać ulubioną " Domową " częstotliwość pamięci.
Przyciśnij i przez 1/2 sekundy przytrzymaj ten klawisz aby uaktywnić Skanowanie Priorytetowego Kanalu.

Klawisz [SCN]

Krótko naciśnij ten przycisk do aktywacji Skanera " lewego " zakresu.
Gdy " lewy " zakres jest ustawiony w trybie Pamięci, przyciśnij i przytrzymaj przez 1/2 sekundy ten klawisz by przesunąć funkcję " Strojenia, Ustawiania Pamięci " .

5 Przycisk [SET]

Przyciśnij go krótko aby wprowadzić tryb Nastawczy (" Menu ").
Naciśnij i przytrzymaj przez 1/2 sekundy ten klawisz by przenieść zawartość VFO " Głównego zakresu " do spisu Pamięci.

6 "Prawe" Przyciski



"Prawe" klawisze ([LOW], [V/M], [HM] i [SCN]) mogą być ustawione przy pomocy Menu # 20 (KEY. MOD) do którejkolwiek z dwóch funkcji. Na stronie 63 przeczytaj o sposobie ustawiania.

Klawisz [LOW] (Przycisk [MHz])

Klawisz Trybu " 1 " (Przycisk [LOW] : Ustawienie fabryczne)

Przyciśnij go krótko aby wybrać poziom mocy wyjściowej nadajnika "prawego" zakresu (" LOW ", " MID 2 ", " MID 1 " lub " HIGH ").

Gdy "prawy" zakres jest ustawiony w trybie Pamięci lub Kanalu Domowego, naciśnij i przez ½ sekundy przytrzymaj ten klawisz przelączając wyświetlanie kanału pamięci pomiędzy formatem " Częstotliwość " i formatem " Alfa – numeryczne Oznaczenie " .

Przycisk Trybu " 2 " (Klawisz [MHz])

Naciśnij go krótko umożliwiając strojenie w 1 MHz – owych krokach na " Głównym " zakresie VFO.

Przyciśnij i przytrzymaj przez ½ sekundy ten przycisk umożliwiając strojenie 10 MHz – mi krokami na " Głównym " zakresie VFO.

Klawisz [V/M] (Przycisk [REV])

Klawisz Trybu " 1 " (Przycisk [V/M] : Ustawienie fabryczne)

Przyciśnij go krótko aby przełączyć regulację częstotliwości dla "prawego" zakresu pomiędzy Systemami VFO i Pamięci.

Gdy "prawy" zakres jest ustawiony w trybie VFO, naciśnij i przez ½ sekundy przytrzymaj ten klawisz uaktywniając Funkcję Sprytnego Przeszukiwania.

Kiedy "prawy" zakres jest ustawiony w trybie Pamięci, przyciśnij i przytrzymaj ten przycisk przez ½ sekundy aby uaktywnić funkcję " Banku Pamięci " .

Przycisk Trybu " 2 " (Klawisz [REV])

Naciśnij go krótko aby zamienić częstotliwości nadawania i odbioru na " Głównym " zakresie w czasie pracy splitu – częstotliwości (to jest " Przez-przeziennik ").

Przyciśnij i przez ½ sekundy przytrzymaj ten klawisz do zmiany kierunku Shift częstotliwości : RPT – (shift minusowy), RPT + (shift plusowy) lub RPT OFF (simplex).

Klawisz [HM] (Przycisk [TONE])

Klawisz Trybu " 1 " (Przycisk [HM] : Ustawienie fabryczne)

Naciśnij go krótko aby wywołać ulubioną " Domową " częstotliwość pamięci.

Przyciśnij i przytrzymaj ten przycisk przez ½ sekundy by aktywować Skanowanie Priorytetowego Kanalu.

Klawisz Trybu " 2 " (Przycisk [TONE])

Naciśnij go krótko by zmienić tryb Blokady Tonowej : ENC (Koder CTCSS), ENC. DEC (Blokada Tonowa CTCSS), lub DCS (praca DCS).

Klawisz [SCAN] (Przycisk [SUB])

Przycisk Trybu " 1 " (Klawisz [SCN] : Ustawienie fabryczne)

Naciśnij go krótko aby uaktywnić Skaner " Prawego " zakresu.

Gdy " Prawy " zakres jest ustawiony w trybie Pamięci, przyciśnij i przytrzymaj ten klawisz przez ½ sekundy do ustawienia Listy Omijania Skanowania lub Wykazu Preferencyjnego Skanowania.

Klawisz Trybu " 2 " (Przycisk [SCN])

Przyciśnij go krótko sprawiając że następne naciśnięcie klawisza spowoduje pracę w " Drugorzędnym " zakresie (ikona, napis " MAIN " będzie migać na " Drugorzędnym " zakresie).

7 Pokrętła (Prawe) VOL O SQL

Wewnętrzne pokrętło VOL (Głośność) reguluje poziom głośności audio głośnika " prawego " odbiornika.

Kręcenie zgodne z ruchem wskazówek zegara zwiększa poziom audio.

Naciśnij i przytrzymaj przez 2 sekundy tę galkę aby " włączyć " i " wyłączyć " transceiver.

Zewnętrzne pokrętło SQL (Blokada) jest używane do eliminowania szumów tła " prawego " odbiornika.

Powinno być ono mocno podkręcone w prawo – zgodnie z ruchem wskazówek zegara do punktu gdzie nie słychać już szumów (i wskaźnik " BUSY " gaśnie) po to, aby uzyskać najlepszą czułość dla słabych sygnałów.

8 Pokrętło DIAL (Prawe)

Ten 20 – to pozycyjny obrotowy przełącznik jest głównym pokrętłem strojeniowym " prawego " zakresu.

Naciśnij tę galkę krótko przełączając by " Główny zakres " był " prawym " zakresem.

Gdy " prawy " zakres jest ustawiony aby był " Głównym " zakresem w trybie VFO, przyciśnij to pokrętło

Do włączenia szybkiego strojenia (w 1 MHz – owych krokach).

Naciśnij i przez ½ sekundy przytrzymaj tę galkę przełączając zakres pracy " prawego " zakresu pomiędzy 144 MHz i 430 MHz.

LCD - WYŚWIETLACZ CIEKŁOKRYSTALICZNY LCD

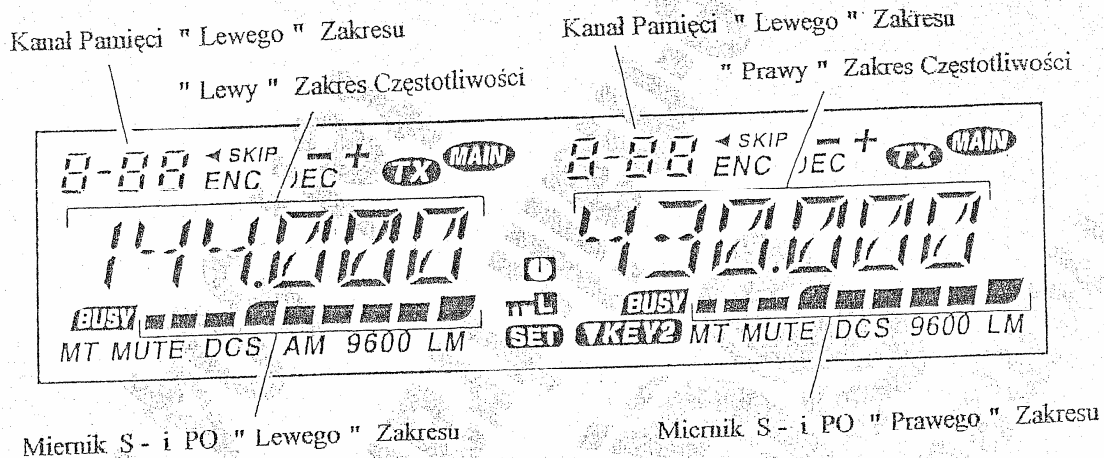

Ikony

- ◀: Preferencyjny Kanał Pamięci Channel
- SKIP: Omijany Kanał Pamięci
- : Minusowy Shift (Przesunięcie)
- +: Plusowy Shift (Przesunięcie)
- +: Dodatkowe Splits
- ENC: Koder Tonowy
- DEC: Dekoder Tonowy
- TX: Nadawanie w Toku
- MAIN: "Główny" Zakres
- BUSY: Zajęty Kanał (lub Blokada Wyłączona)
- MT: Tryb Strojenia Pamięci
- MUTE: Aktywne Nieme Audio
- DCS: Blokada Kodowana Cyfrowo (DCS))
- 9600: Tryb Pakietowy 9600 bps
- L: Wybrana Mała Moc TX
- M: Wybrana Średnia Moc TX
- ⏻: Aktywne Automatyczne Wylączenie - Zasilania
- ⏻: Aktywne Zamknięcie Klawiatury / DIAL
- SET: Tryb Menu ("Set - Nastawień")
- KEY2: Tryb Funkcji Klawisza wybrany do "KEY - 2 (Klawisza - 2)"

REAR PANEL CONNECTIONS - PODŁĄCZENIA NA TYLNEJ ŚCIANCE

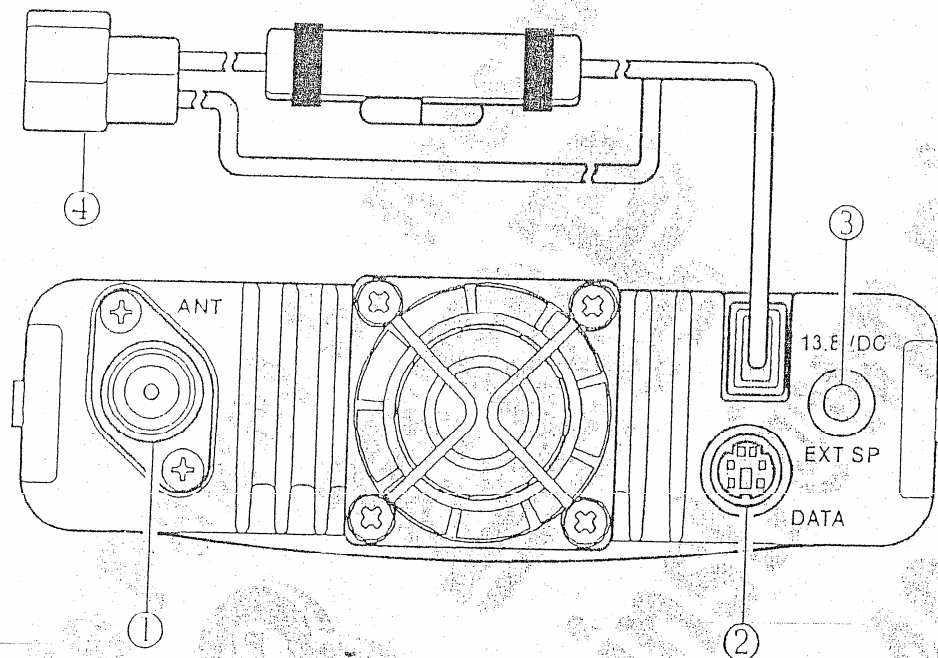

- 1 Gniazdo Antenowe**
Podłącz tutaj swoją antenę używając wtyczki typu - M (PL. - 259) i przewodu koncentrycznego.
- 2 Gniazdo DATA**
To 6 - nóżkowe gniazdo mini - DIN pozwala prosto podłączyć się do Końcowego Węzła Kontrolera (TNC) przy pracy 1200 bps lub 9600 bps. Podłączenia nóżek są pokazane na stronie 10.
- 3 Gniazdo EXT SP**
To 2 - nóżkowe, 3.5 mm mini gniazdko telefoniczne umożliwia wyprowadzenie audio do opcjonalnego głośnika. Optymalna wartość impedancji wynosi 8 Omów. Włożenie wtyczki do tego gniazda wyłącza ścieżkę audio do wewnętrznego głośnika transceivera.
- 4 13.8 V DC Przewód Zasilający Prądu Stałego z / Bezpiecznikiem**
Jest to podłączenie źródła zasilania DC - Prądu Stałego do transceivera. Użyj dostarczonego przewodu Prądu Stałego DC aby podłączyć zasilanie do akumulatora pojazdu lub stacyjnego zasilacza DC dostarczającego przynajmniej prądu 9 Amperów (ciągłego obciążenia). Upewnij się czy **Czerwona** żyła podłączona jest do **Dodatniego (+)** bieguna źródła prądu, a **Czarna** żyła jest podłączona do bieguna **Ujemnego (-)**.

BASIC OPERATION - PRACA PODSTAWOWA

 *Hi! Jestem R. F. - Częstotliwość Radiowa i będę pomagać Tobie w trakcie nauki wielu funkcji tego FT-8900R. Ja wiem że jesteś podekscytowany aby wejść w eter, ale zachęcam Ciebie do przeczytania rozdziału "Praca" tak dokładnie jak jest to możliwe po to, aby opanować ten fantastyczny nowy transceiver. Teraz przystąp do pracy!*

WŁĄCZANIE I WYŁĄCZANIE TRANSCEIVERA

- 1 Aby włączyć radio, naciśnij i przez 2 sekundy przytrzymaj "prawe" pokrętko VOL.
Gdy włączysz FT-8800R, na wyświetlaczu LCD przez 2 sekundy pokazywane jest aktualne napięcie zasilania DC (Prądu Stałego). Po tym czasie wyświetlacz przełączy się na zwykle pokazywane roboczej częstotliwości.
- 2 By wyłączyć transceiver, ponownie przyciśnij i przytrzymaj przez 2 sekundy "prawa" gałkę VOL.

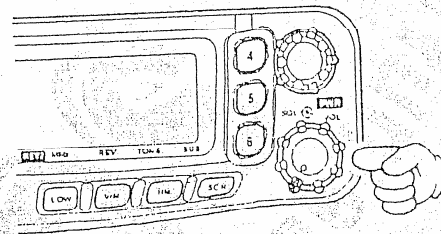

REGULOWANIE POZIOMU GŁOŚNOŚCI AUDIO

Poziom głośności audio (dźwięków) jest ustawiany indywidualnie dla "lewej" i "prawej" strony transceivera. "Lewe" pokrętko VOL pozwala regulować "lewą" stronę tego FT-8800R a "prawa" gałka reguluje "prawa" stronę FT-8800R.

REGULACJA USTAWIENIA BLOKADY

Blokada jest również ustawiana niezależnie dla "lewej" i "prawej" strony transceivera. "Lewe" pokrętko SQL pozwala regulować "lewą" stronę FT-8800R, a "prawa" gałka SQL umożliwia regulację "prawej" strony FT-8800R.

W tym radiu dostępna jest specjalna funkcja "Blokady RF". Ta funkcja pozwala tak ustawić blokadę, że tylko sygnały przekraczające pewien poziom S - metra (miernika siły sygnału) będą ją otwierać. Przeczytaj dokładnie stronę 26.

WYBIERANIE ZAKRESU PRACY

W konfiguracji fabrycznego ustawienia, FT-8800R pracuje w trybie "Podwójnego Odbioru".

Podczas Podwójnego Odbioru, "Główny" zakres częstotliwości (na którym możliwe jest nadawanie) będzie wskazywany przez ikonę, napis "MAIN".

Aby ustalić "Główny" zakres, po prostu naciśnij mikrofonowy przycisk [P1] (MH-48_{ADJ}), klawisz [ACC] (MH-42_{B6JS}), lub krótko przyciśnij odpowiednią "lewą" lub "prawa" gałkę DIAL. Zaobserwujesz, że napis "MAIN" alternatywnie zapala się na wyświetlaczu jak przełączysz "Główny" zakres z "lewej" strony na "prawa" i odwrotnie.

WYBIERANIE ZAKRESU CZĘSTOTLIWOŚCI

Naciśnij i przytrzymaj "lewe" pokrętko DIAL przesuwając zakres pracy "lewego" zakresu.

144 MHz → 250 MHz → 350 MHz → 430 MHz → 850 MHz → 144 MHz

Przyciśnij i przytrzymaj "prawą" gałkę DIAL przełączając roboczy zakres na "prawy" zakresie.

430 MHz → 850 MHz → 144 MHz → 250 MHz → 350 MHz → 430 MHz

- R. F. 1) Można wybrać zakres pracy na "Głównym" zakresie naciskając i przytrzymując przez 1/2 sekundy mikrofonowy klawisz [P1].
- 2) Jeżeli potrzebujesz, FT-8800R może być skonfigurowany do pracy w którymkolwiek trybie V-V lub U-U.

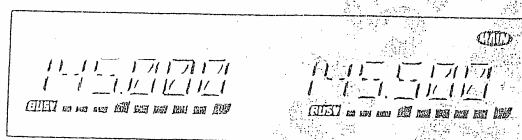

Praca VHF - VHF (V - V)

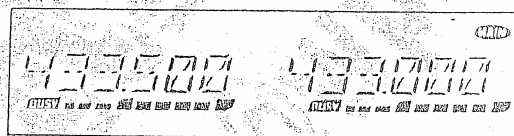

Praca UHF - UHF (U - U)

UWAGA

FT-8800R może odbierać bardzo silne sygnały na Odbitej częstotliwości, i / lub czułość odbiornika może być nieco zmniejszona przez połączenie "Lewego" i "Prawego" zakresu częstotliwości kiedy zostanie włączona praca Podwójnego Odbioru.

Jeżeli doświadczasz zakłóceń które podejrzewasz że przychodzą przez "Odbicie" można obliczyć możliwe częstotliwości przy pomocy poniższych wzorów. Ta informacja może być użyta w projektowaniu skutecznych środków zaradczych takich jak trapy (pułapki), itp. .

- (częstotliwość " Lewego " zakresu ± 45.05 MHz) $\times n$ 1 - (częstotliwość " Prawego " zakresu ± 47.25 MHz) $\times n$ 2 = częstotliwość IF " Lewego " zakresu lub częstotliwość IF " Prawego " zakresu

(n jest liczbą całkowitą : 1, 2, 3, ...)

PORUSZANIE SIĘ PO CZĘSTOTLIWOŚCIACH

1) Pokrętko Strojenia DIAL

Kręcenie gałką DIAL pozwala stroić (ustawiać częstotliwość) wcześniej zaprogramowanymi krokami ustanowionymi dla aktualnego roboczego zakresu. Obracanie pokrętkiem DIAL zgodnie z ruchem wskazówek zegara - w prawo powoduje, że FT - 8800R będzie strojony w kierunku wyższej częstotliwości, podczas gdy kręcenie w lewo - w kierunku przeciwnym do ruchu wskazówek zegara będzie ją obniżać.

Na " Głównym " zakresie częstotliwości naciśnij krótko pokrętko DIAL, następnie kręć gałką DIAL aby zmieniać częstotliwość " Głównego " zakresu w krokach co 1 MHz. Ta funkcja jest bardzo pomocna w szybkim poruszaniu się po częstotliwościach szerokiego zakresu strojenia tego FT - 8800R.

2) Bezpośrednie Wprowadzanie Częstotliwości z Klawiatury (Mikrofon MH - 48_{A6J})

Klawiatura DTMF Mikrofonu HM - 48_{A6J} może być użyta do bezpośredniego wprowadzania częstotliwości " Głównego " zakresu.

Aby wprowadzić daną częstotliwość z klawiatury MH - 48_{A6J}, teraz w odpowiedniej kolejności naciskaj numerowane klawisze. Na klawiaturze MH - 48_{A6J} nie ma klawisza " kropki dziesiętnej ", więc jeżeli częstotliwość jest poniżej 100 MHz (np. 29.480 MHz), wszystkie znajdujące się na początkowe zera muszą być wprowadzone.

Przykłady : Aby wprowadzić 29.480 MHz, naciśnij [0] → [2] → [9] → [4] → [8] → [0]
Aby wprowadzić 433.000 MHz, przyciśnij [4] → [3] → [3] → [0] → [0] → [0]

3) Skanowanie

W trybie VFO, naciśnij krótko przycisk [SCN] aby rozpocząć skanowanie w kierunku wyższej częstotliwości. FT - 8800R zatrzyma się gdy odbiera dany sygnał wystarczająco silny do przejścia przez punkt progowy blokady. FT - 8800R zatrzyma się na tej częstotliwości zgodnie z ustawieniem trybu " wznowienia " [Menu # 34 (SCAN)]; przeczytaj stronę 66]. Przeczytaj uważnie stronę 39 gdzie opisana jest praca Skanowania VFO.

Jeżeli chcesz odwrócić kierunek skanowania (to jest w kierunku niższej częstotliwości zamiast wyższej częstotliwości), to pokręć gałką DIAL o 1 pstryknięcie przeciwie do ruchu wskazówek zegara - w lewo kiedy FT - 8900R skanuje. Kierunek skanowania zostanie odwrócony. Aby odwrócić skanowanie jeszcze raz w kierunku wyższej częstotliwości, obróć pokrętko DIAL o 1 pstryknięcie w prawo.

Aby skąsować skanowanie ponownie przyciśnij klawisz [SCN].

NADAWANIE

Aby nadawać, po prostu na mikrofonie naciśnij przycisk PTT (Przyciśnij Do Mówienia).
 FT - 8800R będzie nadawać tylko na " Głównym " zakresie. W czasie nadawania w górnym prawym rogu pol. wyświetlanej " Głównej " częstotliwości pojawi się ikona " TX ".

Zmiana Poziomu Mocy Nadawania

W Twoim FT - 8800R można wybierać pomiędzy czterema poziomami mocy nadawania.
 Aby zmienić poziom mocy, naciśnij przycisk [LOW] by wybrać jedno z czterech ustawień mocy. W czasie zapisywania pamięci te poziomy mocy zostaną wprowadzone do spisu pamięci (przeczytaj dokładnie stronę 32 o pracy Pamięci).

MAŁA	ŚREDNIA 2	ŚREDNIA 1	DUŻA
5 W	10 W	20 W	50 W : 144 M 35 W : 430 M

W czasie nadawania na wyświetlaczu ciekłokrystalicznym pojawi się Wskaźnik Barograficzny zgodnie z wybraną mocą wyjściową.
 R. F. Używając mikrofonowego klawisza [P4] można zmienić poziom mocy na " Głównym " zakresie.

UWAGA

FT - 8900R może odbierać bardzo silne sygnały na Odbitej częstotliwości, i / lub czułość odbiornika może być nieco zmniejszona przez połączenie częstotliwości " Lewego " i " Prawego " zakresu kiedy zostanie włączona praca Pełnego Duplexu.

Jeżeli doświadczasz zakłóceń które podejrzewasz że pochodzą od " Wymieszania " częstotliwości, można obliczyć możliwe częstotliwości korzystając z poniższych wzorów. Ta informacja może być użyta w projektowaniu skutecznych środków zaradczych takich jak trapy (pułapki), itp.

- Częstotliwość TX 144 MHz " Prawego " zakresu - 100.35 MHz = odbita częstotliwość IF " Lewego " zakresu lub 2-ga częstotliwość IF " Lewego " zakresu
 - Częstotliwość TX 144 MHz x n1 - (częstotliwość RX 430 MHz - 45.05) x n2 = odbita częstotliwość IF " Lewego " zakresu lub 2-ga częstotliwość IF " Lewego " zakresu
 - Częstotliwość TX 144 MHz x n1 - (częstotliwość RX 430 MHz - 45.05 MHz) x n2 + 11.15 MHz = odbita częstotliwość IF " Lewego " zakresu lub 2-ga częstotliwość IF " Lewego " zakresu
 - Częstotliwość TX 430 MHz x n1 - (częstotliwość RX 144 MHz + 45.05 MHz) x n2 = odbita częstotliwość IF " Lewego " zakresu lub 2-ga częstotliwość IF " Lewego " zakresu
- (n jest liczbą całkowitą : 1, 2, 3,)

ADVANCED OPERATION - PRACA ZAAWANSOWANA

FUNKCJA ZAMKA

Aby uniknąć przypadkowej zmiany częstotliwości, można zamknąć przyciski i pokrętła DIAL znajdujące się na przedniej ściance.

Aby uaktywnić funkcję Zamka :

- 1 Naciśnij krótko przycisk [SET] aby wprowadzić tryb Nastawień.
- 2 Kręć gałką DIAL " Głównego " zakresu wybierając Menu # 21 (LOCK).
- 3 Krótko przyciśnij pokrętło DIAL " Głównego " zakresu, następnie obracaj nim aby zmienić ustawienie na " ON - WŁĄCZONY "
- 4 Naciśnij krótko klawisz [SET] by zapisać nowe ustawienie i wyjść z tej opcji do zwykłej pracy.
- 5 Aby „odemknąć” przyciski i pokrętła DIAL na przedniej ściance, w powyższym punkcie 3 wybierz napis " OFF - WYŁĄCZONY " .

BIPER KLAWIATURY

Biper klawisza / przycisku pozwala potwierdzić dźwiękiem czy dany klawisz / przycisk został naciśnięty.

Jeżeli chcesz wyłączyć ten biper to :

- 1 Przyciśnij krótko klawisz [SET] aby wejść do trybu Nastawczego.
- 2 Obracaj pokrętłem DIAL " Głównego " zakresu wybierając Menu # 5 (BEEP).
- 3 Naciśnij krótko gałkę DIAL " Głównego " zakresu, potem kręć nią by zmienić ustawienia na " OFF - WYŁĄCZONY " .
- 4 Przyciśnij i przez 1/2 sekundy przytrzymaj pokrętło DIAL " Głównego " zakresu do zapisania nowego ustawienia i by wrócić do zwykłej pracy.
- 5 Aby wrócić do ponownego włączenia, w powyższym punkcie 3 wybierz napis " ON - WŁĄCZONY " .

WYBÓR KROKU KANAŁOWEGO

Syntezer FT - 8800R posiada opcję wykorzystywania kroków kanałowych 5 / 10 / 12.5 / 15 / 20 / 25 / 50 kHz na krok, z których pewna liczba może być ważna by zaspokoić Twoje operatorskie potrzeby. FT - 8800R jest fabrycznie ustawiony z różnymi krokami na każdym zakresie pracy które są prawdopodobnie satysfakcjonujące dla większości operacji. Jednak, jeżeli potrzebujesz zmienić wartości kroku kanałowego, procedura zrobienia tego jest bardzo łatwa; pamiętaj przed robieniem jakiegokolwiek zmiany ustawić żądany zakres po to, by różne kroki mogły być zaprogramowane dla każdego roboczego zakresu.

- 1 Naciśnij klawisz [SET] aby wejść do trybu Nastawień.
- 2 Kręć gałką DIAL " Głównego " zakresu wybierając Menu # 37 (STEP).
- 3 Krótko przyciśnij gałkę DIAL " Głównego " zakresu, następnie obracaj nią aby wybrać nowy rozmiar kroku kanałowego.
- 4 Naciśnij i przytrzymaj przez 1/2 sekundy pokrętło DIAL " Głównego " zakresu by zapisać nowe ustawienie w pamięci operacyjnej i wrócić do zwykłej pracy.

OŚWIETLENIE WYŚWIETLACZA

Oświetlenie wyświetlacza ciekłokrystalicznego FT - 8800R zostało specjalnie opracowane w celu uzyskania wysokiej czytelności, widzialności " nocnego widzenia " przy minimalnych zniekształceniach kiedy kierujesz pojazdem. Oświetlenie wyświetlacza jest regulowane ręcznie przy użyciu następującego sposobu :

- 1 Przyciśnij krótko klawisz [SET] aby wprowadzić tryb Nastawczy.
- 2 Kręć gałką DIAL " Głównego " zakresu wybierając Menu # 9 (DIMMER)
- 3 Krótko naciśnij pokrętło DIAL " Głównego " zakresu, następnie obracaj nią aby wybrać wygodny poziom oświetlenia : DIM 1, DIM 2, DIM 3 lub DIM: OFF (brak oświetlenia).
- 4 Przyciśnij i przytrzymaj przez 1/2 sekundy gałkę DIAL " Głównego " zakresu do zapisania nowego ustawienia i by wyjść do zwykłej pracy.

ŁĄCZENIE ZAKRESU

Funkcja Połączonego Zakresu może być pomocna przy pracy na satelitach Amatorskich, które używają " zwykłych " (nie " odwróconych ") FM - owych transponderów.

- 1 Przyciśnij krótko klawisz [SET] by wejść do trybu Nastawień.
- 2 Obracaj pokrętłem DIAL " Głównego " zakresu wybierając Menu # 43 (VFO: TR).
- 3 Krótko naciśnij gałkę DIAL " Głównego " zakresu, potem kręć nią aby zmienić ustawienie na " ON - WŁĄCZONE".
- 4 Przyciśnij i przez 1/2 sekundy przytrzymaj pokrętło DIAL " Głównego " zakresu do zapisania nowego ustawienia i by wyjść z tej opcji do zwykłej pracy.

Jak kręcisz gałką DIAL " Głównego " zakresu, zaobserwujesz że częstotliwości obydwu zakresów zmieniają równocześnie. Gdy zrobisz to w tym roboczym trybie, wybierz w powyższym punkcie 3 napis " OFF - WYŁĄCZONE".

NIESŁYSZALNE AUDIO

Funkcja Niesłyszalnego Audio jest użyteczna w sytuacjach gdzie pomocne będzie zmniejszenie poziomu audio (dźwięków) zakresu " Tylko Odbiór " kiedy odbierasz sygnał na " Głównym " zakresie lub nadajesz na nim w czasie pracy Podwójnego Odbioru.

Aby aktywować funkcję Niesłyszalnego Audio :

- 1 Krótko przyciśnij klawisz [SET] by wejść do trybu Nastawień.
- 2 Obracaj pokrętkiem DIAL " Głównego " zakresu wybierając Menu # 24 (MUTE).
- 3 Naciśnij krótko gałkę DIAL " Głównego " zakresu, następnie kręć nią aby wybrać żadaną możliwość.

TX : Zmniejsza poziom audio zakresu " Tylko Odbiór " kiedy *nadajesz* na " Głównym " zakresie.
RX : Zmniejsz poziom audio zakresu " Tylko Odbiór " kiedy *odbierasz sygnał* na " Głównym " zakresie.
TX / RX : Zmniejsza poziom audio zakresu " Tylko Odbiór " kiedy odbierasz *lub* nadajesz jakiś sygnał na " Głównym " zakresie.
OFF : Funkcja Niesłyszalnego Audio wyłączona.

- 4 Przyciśnij i przytrzymaj przez 1/2 sekundy gałkę DIAL " Głównego " zakresu zapisując w ten sposób nowe ustawienie i by wrócić do zwykłej pracy.

BLOKADA RF

W tym radiu dostępna jest specjalna funkcja " Błokady RF ". Ta funkcja pozwala tak ustawić blokadę, że tylko sygnały przekraczające pewien poziom S - metra będą ją otwierać.

Gdy ustawiasz układ Błokady RF do pracy zauważ, że Błokadę RF można ustawić niezależnie dla " lewej " i " prawej " strony używając następującego sposobu :

- 1 Krótko naciśnij przycisk [SET] aby wprowadzić tryb Nastawczy.
- 2 Obracaj pokrętkiem DIAL " Głównego " zakresu wybierając Menu # 32 (RF SQL).
- 3 Przyciśnij krótko gałkę DIAL " Głównego " zakresu, potem kręć nią by wybrać żadaną siłę sygnału dla punktu progowego blokad (OFF - WYŁĄCZONA, S-2, S-5, S-9 lub S-FULL).
- 4 Naciśnij i przytrzymaj przez 1/2 sekundy pokrętko DIAL " Głównego " zakresu aby zapisać nowe ustawienie i wyjść do zwykłej pracy.
- 5 Na koniec obróć gałkę SQL do końca w prawo - tj. zgodnie z ruchem wskazówek zegara.

REPEATER OPERATION - PRACA PRZEZ PRZEMIENNIK

Stacje przemiennikowe zwykle zlokalizowane na szczytach wzgórz lub innych wysokich obiektach pozwalają radykalnie zwiększyć zasięg komunikacji ręcznych o małej mocy lub mobilowych transceiverów. Ten FT - 8800R posiada pewną ilość funkcji sprawiających że praca przemiennikowa jest prosta i przyjemna.

SHIFTY (PRZESUNIĘCIA) PRZEMIENNIKOWE

Twój FT - 8800R został fabrycznie skonfigurowany dla shiftów przemiennikowych przyjętych tradycyjnie w Twoim kraju. Kiedy na 144 MHz shift będzie 600 kHz ; na 70 cm shift może mieć wartość 1.6 MHz, 7.6 MHz lub 5 MHz (wersja USA).

W zależności od części zakresu na którym pracujesz, shift przemiennikowy może być przesunięty w dół (-) lub w górę (+), i jedna z tych ikon pojawi się na dole wyświetlacza ciekłokrystalicznego LCD gdy będą wybierane przesunięcia (shifty) przemiennikowe.

AUTOMATYCZNY SHIFT PRZEMIENNIKOWY (ARS)

Ten FT - 8800R posiada wygodną funkcję Automatycznego Shiftu Przemennikowego która pooduje, że odpowiedni shift przemiennikowy będzie stosowany automatycznie kiedy dostroisz się do wyznaczonych w Twoim kraju pod - zakresów. Te pod - zakresy są pokazane na poniższym rysunku.

Jeżeli funkcja ARS nie pojawia się do pracy, możesz ją przypadkowo wyłączyć.

Aby ponownie włączyć ARS :

- 1 Krótko przyciśnij przycisk [SET] by wejść do trybu Nastawień.
- 2 Kręć gałką DIAL " Głównego " zakresu wybierając Menu # 2 (ARS).
- 3 Naciśnij krótko pokrętkę DIAL " Głównego " zakresu, potem kręć nim aby zmienić ustawienie na " ON - WŁĄCZONY " (do uruchomienia Automatycznego Shiftu Przemennikowego).
- 4 Przyciśnij i przez 1/2 sekundy przytrzymaj gałkę DIAL " Głównego " zakresu by zapisać nowe ustawienie w pamięci operacyjnej i wyjść z tej opcji do zwykłej pracy

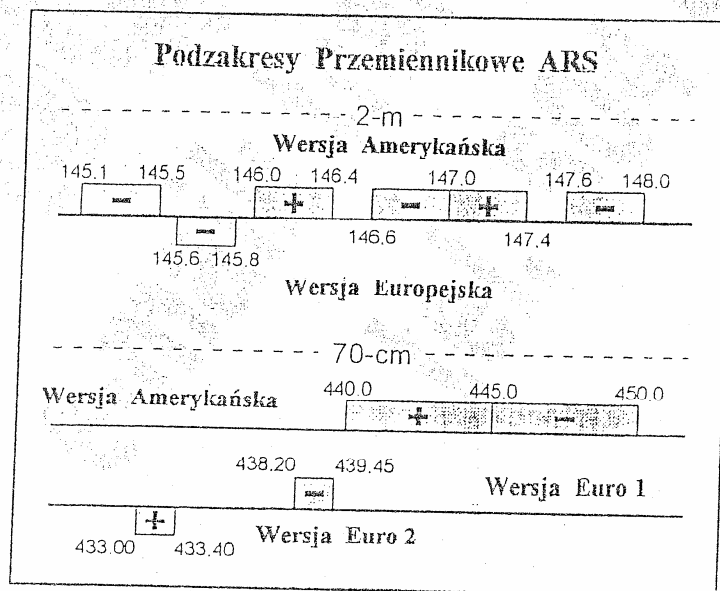

RĘCZNA AKTYWACJA SHIFTU PRZEMIENNIKOWEGO

Jeżeli funkcja ARS będzie wyłączona lub jeżeli nie potrzebujesz ustawiać kierunku przesunięcia (shiftu) innego niż ten przydzielony dla ARS, można ręcznie, manualnie ustawić kierunek tego shiftu.

Aby to zrobić :

- 1 Przyciśnij krótko klawisz [SET] aby wejść do trybu Nastawień.
- 2 Obracaj pokrętle DIAL " Głównego " zakresu wybierając Menu # 33 (RPT. MOD).
- 3 Krótko naciśnij galkę DIAL " Głównego " zakresu, następnie kręć nią aby wybrać żądany shift pomiędzy " - ", " + " i " OFF - WYŁĄCZONY ".
- 4 Przyciśnij i przez 1/2 sekundy przytrzymaj pokrętło DIAL " Głównego " zakresu by zapisać nowe ustawienie i wrócić do zwykłej pracy.

Zmiana Fabrycznie Ustawionych Shiftów Przemiennikowych

Jeżeli podróżujesz do innych regionów możesz potrzebować zmienić fabrycznie ustawione shifty (przesunięcia) po to, by zapewnić kompatybilność (zgodność) z lokalnymi wymaganiami dotyczącymi pracy.

Aby to zrobić, skorzystaj z poniższej procedury :

- 1 Krótko przyciśnij przycisk [SET] aby wprowadzić tryb Nastawczy.
- 2 Kręć galką DIAL " Głównego " zakresu wybierając Menu # 36 (SHIFT).
- 3 Naciśnij krótko pokrętło DIAL " Głównego " zakresu, potem obracaj nim aby wybrać nową wartość shiftu przemiennikowego.
- 4 Wciśnij i przytrzymaj przez 1/2 sekundy galkę DIAL " Głównego " zakresu aby w ten sposób wpisać nowe ustawienie do pamięci operacyjnej i wyjść z tej opcji do zwykłej pracy.

R. F. Jeżeli właśnie masz " inny " split (przesunięcie) który potrzebujesz zaprogramować, nie zmieniaj " ustawionych fabrycznie " shiftów przemiennikowych używając tej Pozycji Menu ! Wprowadź osobno nadawczą i odbiorczą częstotliwość, jak jest to opisane na stronie 33.

PRACA CTCSS

Wiele systemów przemiennikowych do aktywacji wymaga tego by ton audio bardzo - niskiej - częstotliwości był nałożony na Twoją nośną FM. Pomaga to uniknąć omyłkowego aktywowania przemiennika przez radar lub sygnały pochodzące od innych nadajników. Ten system tonowy nazywający się " CTCSS " (System Ciągłej Blokady Kodowanej Tonowo) jest zamontowany w Twoim FT - 8800R, i jest bardzo łatwo go uaktywnić.

R. F. Ustawianie CTCSS wymaga dwóch działań : ustawienia Trybu Tonowego i następnie ustawienia Częstotliwości Tonowej. Te działania są ustawiane przez użycie trybu Nastawień # 41 (TONE M) i # 40 (TONE F).

- 1 Naciśnij krótko klawisz [SET] by wejść do trybu Nastawień.
- 2 Obracaj pokrętkiem DIAL " Głównego " zakresu wybierając Menu # 41 (TONE M).
- 3 Przyciśnij krótko gałkę DIAL " Głównego " zakresu, potem kręć nią tak by na wyświetlaczu pojawił się napis " ENC " ; to aktywuje Koder CTCSS który pozwala uzyskać dostęp do przemiennika.

R. F. Możesz zauważyć pojawiający się dodatkowy napis " DCS " kiedy w tym punkcie obracasz pokrętkiem DIAL " Głównego " zakresu. Opiszemy krótko system Blokady Kodowanej Cyfrowo - DCS.

- 4 Pokręcenie w prawo gałką DIAL " Głównego " zakresu o jeszcze jedno pstryknięcie w powyższym punkcie " 3 " spowoduje pojawienie się napisu " ENC. DEC ". Gdy pojawi się napis " ENC. DEC " oznacza to, że system Blokady Tonowej jest aktywny powodując milczenie odbiornika Twojego FT - 8800R dopóki nie odbierze on wywołania od innej stacji radiowej wysyłającej odpowiednio dopasowany ton CTCSS. Pozwala to utrzymać Twój transceiver w ciszy dopóki nie zostanie odebrane specjalne wywołanie, które może być pomocne kiedy pracujesz w „zatłoczonej” przestrzeni.
- 5 Gdy wybierzesz tryb tonowy CTCSS, naciśnij krótko pokrętko DIAL " Głównego " zakresu, następnie pokręć nim o 1 pstryknięcie przeciwnie do ruchu wskazówek zegara - w lewo aby wybrać Menu # 39 (TONE F). To wybrane Menu pozwala ustawić częstotliwość tonową CTCSS która będzie używana.
- 6 Krótko przyciśnij gałkę DIAL " Głównego " zakresu by włączyć regulację tej częstotliwości CTCSS.
- 7 Obracaj pokrętkiem DIAL " Głównego " zakresu tak długo aż wyświetlacz pokaże Częstotliwość Tonową którą potrzebujesz by ją użyć.
- 8 Gdy wybierzesz, naciśnij i przez 1/2 sekundy przytrzymaj gałkę DIAL " Głównego " zakresu by zapisać nowe ustawienie i wrócić do zwykłej pracy.

CZĘSTOTLIWOŚCI TONOWE CTCSS (Hz)					
67.0	69.3	71.9	74.4	77.0	79.7
82.5	85.4	88.5	91.5	94.8	97.4
100.0	103.5	107.2	110.9	114.8	118.8
123.0	127.3	131.8	136.5	141.3	146.2
151.4	156.7	159.8	162.2	165.5	167.9
171.3	173.8	177.3	179.9	183.5	186.2
189.9	192.8	196.6	199.5	203.5	206.5
210.7	218.1	225.7	229.1	233.6	241.8
250.3	254.1	-	-	-	-

PRACA CTCSS C. D.

- R. F. 1) Twój przemiennik może lub nie musi re - transmitować danego tonu CTCSS - niektóre systemy mogą używać CTCSS do kontrolowania dostępu do przemiennika, ale gdy nadajesz nie przepuszczają go dalej. Jeżeli S - Metr wychyla się ale FT - 8800R nie przepuszcza audio, powtórz wcześniejsze punkty od "1" do "4", ale kręć "Główną" gałką DIAL, tak by pojawił się napis "ENC" - pozwoli to słyszeć cały ruch na odbieranym kanale.
- 2) Mikrofonowym klawiszem [P3] na "Głównym" zakresie można wybrać tryb Blokady Tonowej (ENC, ENC. DEC lub DCS).

PRACA DCS

Inną formą kontroli dostępu tonowego jest Blokada Kodowana Cyfrowo lub DCS. Jest to nowszy, bardziej zaawansowany system tonowy który ogólnie mówiąc zapewnia większą odporność na błędne wybieranie numerów niż robi to CTCSS. Koder / Dekoder DCS jest wbudowany do Twojego FT - 8800R i praca jest bardzo podobna do tej opisanej dla CTCSS. Twój system przemiennikowy może być skonfigurowany dla DCS; jeżeli nie, jest to pomocne w pracy Simpleksowej jeżeli Twój przyjaciel (le) używa transceivera wyposażonego w tę zaawansowaną funkcję.

R. F. Tak jak w pracy CTCSS, DCS wymaga ustawienia Trybu Tonowego i wybrania odpowiedniego Kodu Tonowego.

- 1 Naciśnij krótko przycisk [SET] by w ten sposób wprowadzić tryb Nastawczy.
- 2 Kręć gałką DIAL " Głównego " zakresu wybierając Menu # 41 (TONE M).
- 3 Przyciśnij krótko pokrętkę DIAL " Głównego " zakresu, potem obracaj nią dopóki na wyświetlaczu nie pojawi się napis " DCS "; to uaktywnia Koder / Dekoder DCS.
- 4 Teraz naciśnij krótko gałkę DIAL " Głównego " zakresu, następnie kręć nią by wybrać Menu # 10 (DCS. COD).
- 5 Przyciśnij krótko pokrętkę DIAL " Głównego " zakresu aby włączyć regulowanie kodu DCS.
- 6 Kręć " Główną " gałką DIAL wybierając żądany kod DCS (3 cyfrowy numer).
- 7 Gdy wybierzesz, wciśnij i przez 1/2 sekundy przytrzymaj pokrętkę DIAL " Głównego " zakresu aby zapisać nowe ustawienie i wrócić do zwykłej pracy.

R. F. 1) Pamiętaj że DCS jest systemem Kodowania / Dekodowania, więc Twój odbiornik pozostanie milczący dopóki nie zostanie odebrany odpowiedni dopasowany kod DCS w przychochodzącej transmisji. Wylącz DCS gdy dostrzegasz się w określonym zakresie !

2) Na " Głównym " zakresie można wybrać tryb DCS mikrofonowym klawiszem [P3].

KODY DCS									
023	025	026	031	032	036	043	047	051	053
054	065	071	072	073	074	114	115	116	122
125	131	132	134	143	145	152	155	156	162
165	172	174	205	212	223	225	226	243	244
245	246	251	252	255	261	263	265	266	271
274	306	311	315	325	331	332	343	346	351
356	364	365	371	411	412	413	423	431	432
445	446	452	454	455	462	464	465	466	503
506	516	523	526	532	546	565	606	612	624
627	631	632	654	662	664	703	712	723	731
732	734	743	754	-	-	-	-	-	-

SKANOWANIE POSZUKUJĄCE TONU

W czasie pracy gdy nie znasz używanego przez inną stację lub stacje tonu CTCSS lub DCS, można wydać polecenie dla transceivera aby przesłuchiwał on przychodzący sygnał i skanował poszukując używanego tonu. Należy zwrócić uwagę na dwie rzeczy :

- Musisz upewnić się czy Twój przemiennik używa tego samego rodzaju tonu (CTCSS ewentualnie DCS).
- Niektóre przemienniki nie przepuszczają tonu CTCSS; możesz słuchać stacji nadającej na częstotliwości górnego łącza (wejściowej) przemiennika pozwalając na to, by Skanowanie Poszukujące Tonu pracowało.

Aby skanować używany ton :

- 1 Ustaw radio na pracę któregośkolwiek Dekodera CTCSS lub DCS (przeczytaj poprzedni rozdział).
W przypadku CTCSS na wyświetlaczu pojawi się napis " ENC DEC "; a w przypadku DCS będzie to napis " DCS ".
 - 2 Przyciśnij krótko klawisz [SET] aby wejść do trybu Nastawien.
 - 3 Kręć galką DIAL " Głównego " zakresu wybierając Menu # 40 (TONE F) gdy zostanie wybrane CTCSS, lub Menu # 10 (DCS. COD) w czasie pracy DCS.
 - 4 Wciśnij pokrętło DIAL " Głównego " zakresu aby uruchomić regulację wybranej Pozycji Menu.
 - 5 Naciśnij krótko przycisk [SCN] " Głównego " zakresu by rozpocząć skanowanie przychodzącego tonu / kodu CTCSS lub DCS.
 - 6 Gdy transceiver wykrywa prawidłowy ton lub kod, zatrzyma się na tym tonie / kodzie i audio będzie przepuszczane do słuchania. Przyciśnij krótko galkę DIAL " Głównego " zakresu do zablokowania tego tonu / kodu, potem wciśnij i przez 1/2 sekundy przytrzymaj pokrętło DIAL " Głównego " zakresu zapisując nowe ustawienie i by wyjść do zwykłej pracy.
- R. F. Jeżeli funkcja Skanowania Tonowego nie wykryje jakiegokolwiek tonu lub kodu, będzie ona ciągle kontynuować skanowanie. Gdy to wystąpi może to oznaczać, że inna stacja nie wysyła żadnego tonu. Aby w dowolnym czasie zatrzymać skanowanie, przyciśnij klawisz [SCN].*

Skanowanie Tonowe pracuje w obojętnie którym trybie VFO lub Pamięci.

MEMORY OPERATION - PRACA PAMIĘCI

FT - 8800R posiada dużą różnorodność zasobów systemu pamięci. Zawierają one :

- Niezależne " Zwykłe " Kanaly Pamięci dla " Głównego " lub " Drugorzędnego " zakresu, każdy składający się z :
 - 512 " Standardowych " kanałów pamięci, ponumerowanych od " 001 " do " 512 ".
 - 5 Domowych kanałów, pozwalających zapisać i szybko wywołać jedną główną częstotliwość na każdym roboczym zakresie.
 - 10 ustawianych pamięci końca - zakresu znanych również jako kanały " Programowanego Skanowania Pamięci ", oznaczonych " L1/U1 " do " L10/U10 ".
 - 10 Banków Pamięci, oznaczonych " BANK1 " do " BANK10 ".
- 6 Kanałów " Nadrzędnej - Pamięci ".

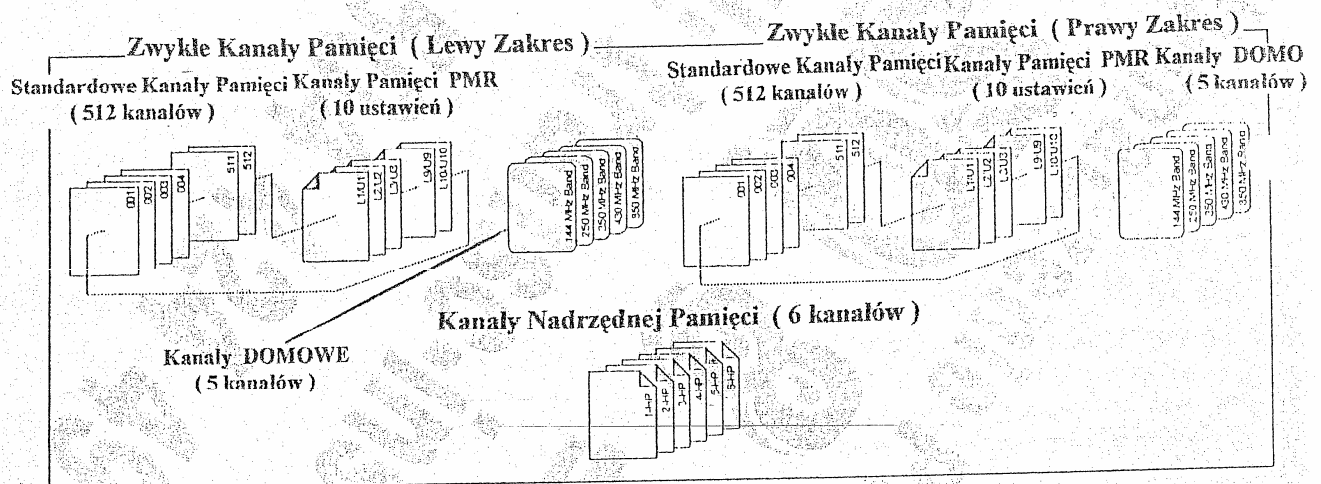

PRACA ZWYKŁYCH KANAŁÓW PAMIĘCI

Zapisywanie Pamięci

- 1 Kiedy pracujesz w trybie VFO na " Głównym " zakresie wybierz żadaną częstotliwość. Sprawdź ustawienie każdego żadanego tonu CTCSS lub DCS jak również przemiennikowego offsetu. W tym momencie może być również ustawiony poziom mocy jeżeli chcesz go zapisać.
- 2 Naciśnij i przytrzymaj przez 1/2 sekundy przycisk [SET]. Numer danej pamięci pojawi się (migając) na wyświetlaczu.
- 3 W czasie 10 sekund od przyciśnięcia klawisza [SET] użyj pokrętki DIAL " Głównego " zakresu lub mikrofonowych przycisków [UP] / [DWN] aby wybrać żądany kanał pamięci do zapisywania (jeżeli ten kanał jest już zajęty wcześniej zapisanymi danymi, na wyświetlaczu pojawi się napis " channel frequency - kanał częstotliwości ").
- 4 Aby do tej pamięci dołączyć dowolne alfa / numeryczne " Oznaczenie ", przyciśnij i przez 1/2 sekundy przytrzymaj klawisz [SET], potem przystąp do następnego punktu; w przeciwnym razie naciśnij krótko przycisk [SET] zapisując to wprowadzenie i by wyjść z tej opcji do zwykłej pracy.

PRACA ZWYKLYCH KANAŁÓW PAMIĘCI

Aby Przydzielić dowolne Alfa - numeryczne " Oznaczenie " do danej Pamięci

- 1 Po naciśnięciu i przytrzymaniu klawisza [SET] we wcześniejszym punkcie 4, kręć gałką DIAL " Głównego " zakresu aby wybrać pierwszy znak w nazwie którą chcesz zapisać, wciśnij krótko pokrętkę DIAL " Głównego " zakresu by przejść do następnego znaku. Do zapisania dostępne są litery, cyfry i symbole.
- 2 Ponownie obracaj gałkę DIAL " Głównego " zakresu wybierając żadaną literę, cyfrę lub symbol, następnie przyciśnij ją krótko aby przejść do okna następnego znaku. Jeżeli pomylił się, przyciśnij mikrofonowy klawisz [DWN] by cofnąć się do okna wcześniejszego znaku, potem ponownie wybierz prawidłową literę, cyfrę lub symbol.
- 3 Powtarzaj powyższy punkt programując pozostałe litery, cyfry lub symbole żadanej nazwy. W tworzeniu danej nazwy może być użyte ogółem 6 znaków.
- 4 Gdy tworzenie nazwy jest zakończone, przyciśnij krótko klawisz [SET] aby zapisać tą nazwę i wrócić do zwykłej pracy.

Zapisywanie Niezależnych Nadawczych Częstotliwości (" Dodatkowych Splitów ")

- 1 Używając sposobu już wcześniej opisanego zapisz częstotliwość odbioru.
 - 2 Ustaw żadaną nadawczą częstotliwość na " Głównym " zakresie, następnie naciśnij i przez 1/2 sekundy przytrzymaj klawisz [SET].
 - 3 W czasie 10 sekund od przyciśnięcia klawisza [SET] użyj gałki DIAL " Głównego " zakresu lub mikrofonowych przycisków [UP] / [DWN] aby wybrać ten sam numer kanału pamięci jaki był użyty w powyższym 1 punkcie.
 - 4 Naciśnij i trzymaj przycisk PTT, potem krótko przyciśnij przycisk [SET] kiedy trzymasz PTT by zapisać to wprowadzenie i wrócić do zwykłej pracy. Nie będzie to powodować nadawania; zamiast tego sygnały mikroprocesora takie jak osobnej nadawczej częstotliwości będą programowane do spisu tej pamięci.
- R. F. Zawsze gdy wywołujesz daną pamięć która zawiera niezależnie - zapisanę częstotliwość nadawania i odbioru, na wyświetlaczu pojawi się wskaźnik " [- +] "

PRACA ZWYKLYCH KANAŁÓW PAMIĘCI C. D.

Wywoływanie Pamięci

- 1 Kiedy pracujesz w trybie VFO naciśnij krótko klawisz [V/M] by wprowadzić tryb Pamięci.
- 2 Obracaj pokrętkiem DIAL wybierając żądany kanał.
- 3 Aby powrócić do trybu VFO ponownie naciśnij krótko przycisk [V/M].

- R. F. 1) *Gdy radio jest już ustawione w trybie Pamięci, innym łatwym sposobem wywołania pamięci jest wprowadzenie mikrofonowym przyciskiem numeru kanału pamięci. Na przykład, aby wywołać kanał pamięci # 4, naciśnij [0] → [0] → [4].*
- 2) *Kanały pamięci na których masz zapisane częstotliwości z amatorskich zakresów 29 MHz i 50 MHz nie mogą być wywoływane na "prawy" zakresie.*

Ustawianie Przesunięcia (Offsetu) Pamięci

Gdy masz wywołany jakiś szczególny kanał pamięci, można go łatwo dostroić, ustawić chociażbyś w trybie " VFO ".

- 1 Z FT - 8800R będącym w trybie " MR " (Wywołania Pamięci) wybierz żądany kanał pamięci.
- 2 Teraz naciśnij i przez 1/2 sekundy przytrzymaj przycisk [V/M]; na wyświetlaczy pojawi się napis " MT ".
- 3 Jeżeli potrzebujesz, kręć gałką DIAL aby ustawić nową częstotliwość. Kroki syntezera wybrane do pracy VFO będą krokami używanymi podczas Strojenia (Ustawiania) Pamięci.
- 4 W czasie Strojenia Pamięci przyciśnij i przez 1/2 sekundy przytrzymaj klawisz [V/M], dane będą teraz kopiowane do VFO chociaż oryginalna zawartość pamięci pozostanie nienaruszona na tym wcześniej - zapisanym kanale.
- 5 Jeżeli chcesz powrócić do oryginalnej częstotliwości pamięci, naciśnij i przytrzymaj przez 1/2 sekundy przycisk [V/M]. Ikona, napis " MT " zniknie.

Czyszczenie Pamięci

Z ogólnie dostępnych 1052 pamięci (z wyjątkiem kanału pamięci " 1 "), często są sytuacje gdzie możesz zaprzagnąć usunąć pewne wpisane do pamięci częstotliwości. Sposób czyszczenia, delowania danego kanału jest całkiem prosty :

- 1 Jeżeli potrzebujesz, przyciśnij klawisz [V/M] by wejść do trybu Pamięci.
- 2 Naciśnij i przez 1/2 sekundy przytrzymaj przycisk [SET], następnie obracaj pokrętkiem DIAL " Głównego " zakresu wybierając w ten sposób ten kanał pamięci który będzie czyszczony (delowany). Zwróć uwagę, że kanał pamięci # 1 nie może być czyszczony.
- 3 Krótko przyciśnij klawisz [SCN] " Głównego " zakresu. Wyświetlanie wróci do kanału pamięci # 1. Jeżeli pokręcisz gałką DIAL " Głównego " zakresu do miejsca które właśnie " Zamaskowałeś " zaobserwujesz, że jest ono teraz niewidoczne.

R. F. Uwaga : Raz usuniętych danych z określonego kanału nie można odzyskać.

PRACA ZWYKŁYCH KANAŁÓW PAMIĘCI C. D.

DOMOWY Kanał Pamięci

Dostępny jest specjalny jedno - dotknięciowy " DOMOWY " kanał (jeden dla każdego z 5 - ciu roboczych zakresów; Przeczytaj stronę 21) pozwalający szybko wywołać ulubioną roboczą częstotliwość na każdym zakresie. Zapisywanie pamięci jest proste w realizacji :

- 1 Kiedy pracujesz w trybie VFO na " Głównym " zakresie wybierz żadaną częstotliwość. Sprawdź ustawienie żadanego tonu CTCSS lub DCS jak również offsetu przemiennikowego. W tym momencie może być również ustawiony poziom mocy jeżeli chcesz go zapisać.
- 2 Naciśnij i przytrzymaj przez 1/2 sekundy przycisk [SET]. Na wyświetlaczu pojawi się (migając) numer pamięci.
- 3 Kiedy ten numer kanału pamięci miga, to przyciśnij " Główny " klawisz [H/M]. Częstotliwość i pozostałe dane (jeżeli są) będą teraz zapisane w specjalnym spisie DOMOWEGO kanału.
- 4 Tę procedurę można powtórzyć na pozostałych zakresach pracy.
- 5 Aby wywołać kanał DOMOWY, po prostu przyciśnij przycisk [H/M] kiedy pracujesz w którymkolwiek trybie VFO lub MR.

PRACA ZWYKŁYCH KANAŁÓW PAMIĘCI C. D.

Praca Banku Pamięci

Przydzielanie Banku Pamięci

- 1 Wywołaj ten kanał pamięci (z wyjątkiem L1/U1 ~ L10/U10) który będzie przydzielony do danego Banku Pamięci.
- 2 Naciśnij i przez 1/2 sekundy przytrzymaj klawisz [V/M], następnie obracaj pokrętkiem DIAL " Głównego " zakresu aby wybrać określony Bank Pamięci (" BANK1 " ~ " BANK10 ") jaki chcesz by był Bankiem Pamięci dla tego kanału.
- 3 Przyciśnij i przytrzymaj przez 1/2 sekundy przycisk [SET] do skopiowania danych z tego kanału pamięci do Banku Pamięci.

R. F. Nie przydzielaj kanału pamięci PMS (L1/U1 do L10/U10) do banku pamięci.

Wywoływanie Banku Pamięci

- 1 Jeśli jest to konieczne, przez przyciśnięcie klawisza [V/M] ustaw radio w tryb Pamięci.
- 2 Naciśnij i przez 1/2 sekundy przytrzymaj przycisk [V/M], potem kręć galką DIAL " Głównego " zakresu aby wybrać określony Bank Pamięci (" BANK1 " ~ " BANK10 ") .
- 3 Krótko przyciśnij klawisz [SET] by zamknąć wybrany Bank Pamięci.
- 4 W trybie pracy Banku Pamięci możesz wybierać kanały pamięci tylko w aktualnym banku pamięci.
- 5 Aby zmienić określony Bank Pamięci na inny Bank, naciśnij i przez 1/2 sekundy przytrzymaj przycisk [V/M], potem obracaj pokrętkiem DIAL " Głównego " zakresu.
- 6 Do wyjścia z pracy Banku Pamięci przyciśnij i przytrzymaj przez 1/2 sekundy klawisz [V/M], następnie kręć galką DIAL " Głównego " zakresu wybierając napis " ALL. MEM ", potem naciśnij krótko przycisk [SET] .

Usuwanie danego Kanału Pamięci z Banku Pamięci

- 1 W trybie Banku Pamięci wywołaj ten kanał pamięci który będzie usuwany (delowany) z Banku Pamięci.
- 2 Naciśnij i przytrzymaj przez 1/2 sekundy przycisk [V/M], potem przyciśnij i przez 1/2 sekundy przytrzymaj klawisz [SET] usuwając Kanał Pamięci z Banku Pamięci.

Tryb Tylko Pamięć

Mając właśnie skończone programowanie kanału pamięci, możesz umieścić radio w trybie " Tylko Pamięć " dzięki któremu niemożliwa jest praca VFO. Może to być szczególnie pomocne w czasie pracy służb - publicznych gdzie pewna liczba operatorów może po raz pierwszy używać transceiverów, i pożądane jest jak największe uproszczenie wybierania kanału.

Aby usytuować radio w trybie Tylko Pamięć :

- 1 Wyłącz transceiver.
- 2 Kiedy włączasz radio naciśnij i trzymaj " lewy " przycisk [V/M] .
- 3 Obracaj " prawym " pokrętkiem DIAL aby wybrać napis (F-6 M - ONLY MODE), następnie krótko przyciśnij klawisz [SET] .

Aby wrócić do zwykłej pracy, powtórz powyższe punkty.

TRYB NADRZĘDNEJ PAMIĘCI

FT - 8800R zazwyczaj zapisuje w pamięci roboczej częstotliwość i pewne aspekty statusu pracy (takie jak dane dotyczące CTCSS / DCS, shift przemiennikowy, poziom mocy, itp.). Jednak Tryb "Nadrzędnej Pamięci" pozwala zapisać całość aktualnej konfiguracji radia w specjalnym banku "Nadrzędnej" pamięci.

Na przykład, dana pozycja Nadrzędnej Pamięci może zapamiętać częstotliwości "Lewego" i "Prawego" zakresu, plus funkcje Skanowania, itp. .

Zapisywanie Nadrzędnej Pamięci

- 1 Ustaw transceiver zgodnie z żądaną konfiguracją.
- 2 Naciśnij i przez 2 sekundy trzymaj klawisz Nadrzędnej Pamięci ([1] do [6]) odpowiadający kanałowi Nadrzędnej Pamięci w którym chcesz zapisać tą konfigurację.

Wywoływanie Nadrzędnej Pamięci

Naciśnij odpowiedni przycisk Nadrzędnej Pamięci ([1] do [6]) aby wywołać żądany kanał Nadrzędnej Pamięci.

R. F. Aktualna (oryginalna) konfiguracja ulegnie straceniu gdy wywołujesz określony Kanał Nadrzędnej Pamięci. Aby się przed tym zabezpieczyć, naciśnij i trzymaj klawisz Nadrzędnej Pamięci (przeważnie klawisz [1]) zapisując bieżącą konfigurację do tego kanału Nadrzędnej Pamięci przed wywoływaniem Kanału Nadrzędnej Pamięci, lub ustaw Menu # 16 by włączyć funkcję Automatycznego Zapisywania przy Nadrzędnej Pamięci. Przeczytaj dokładnie stronę 63.

SCANNING - SKANOWANIE

FT - 8800R pozwala skanować wszystkie kanały pamięci, cały roboczy zakres lub część tego zakresu. Zatrzyma się on na wykrytych sygnałach po to, aby móc jeżeli chcesz rozmawiać z tą stacją (mi) na tej określonej częstotliwości. Operacja skanowania jest zasadniczo taka sama w każdym z powyższych trybów. Przed jej rozpoczęciem znajdź chwilę czasu by wybrać sposób w jaki chcesz aby skaner wznowił pracę po zatrzymaniu się na danym sygnale.

Technika Ustawiania Wznowienia - Skanowania

Dla trybu Wznowienia - Skanowania dostępne są 2 opcje :

TIME : W tym trybie skaner zatrzyma się na wykrytym sygnale i pozostanie tak przez 5 sekund. Jeżeli w ciągu 5 - ciu sekund nie wyłączysz skanera, wznowi on pracę nawet wtedy jeżeli stacje są ciągle aktywne.

BUSY : W tym trybie skaner zatrzyma się na wykrytym sygnale. Po 2 sekundach od zaniknięcia nośnej ponieważ stacja (je) przestaje nadawać, skaner wznowi pracę.

Aby ustawić tryb Wznowienia - Skanowania :

- 1 Naciśnij krótko przycisk [SET] aby wejść do trybu Nastawień.
- 2 Kręć galką DIAL " Głównego " zakresu wybierając Menu # 34 (SCAN).
- 3 Przyciśnij krótko pokrętkę DIAL " Głównego " zakresu, następnie obracaj nim aby wybrać żądany tryb wznowienia - skanowania.
- 4 Naciśnij i przytrzymaj przez 1/2 sekundy galkę DIAL " Głównego " zakresu by zapisać nowe ustawienie w pamięci operacyjnej i wyjść z tej opcji do zwykłej pracy.

Uwaga : Fabrycznie ustawionym warunkiem dla tej Pozycji Menu jest " TIME " .

SKANOWANIE VFO

Ten tryb pozwala skanować cały roboczy zakres.

- 1 Jeżeli jest to konieczne, przez naciśnięcie klawisza [V/M] wybierz tryb VFO.
- 2 Przyciśnij i przez 1 sekundę przytrzymaj przycisk [SCN], następnie kręć gałką DIAL, wybierając szerokość zakresu dla skanera VFO. Do wyboru dostępne są następujące opcje : ± 1 MHz, ± 2 MHz, ± 5 MHz, ALL, PMS-X i BAND.

ALL : Skaner będzie omiatał wszystkie częstotliwości pomiędzy 108 ~ 520 MHz i 700 ~ 999.990 MHz.

PMS-X : Skaner będzie omiatał częstotliwości wewnątrz aktualnie - wybranej pary częstotliwości PMS (X jest numerem kanału pamięci PMS). Przeczytaj dokładnie stronę 42.

BAND : Skaner będzie omiatał częstotliwości tylko w bieżącym zakresie.

- 3 Krótco naciśnij przycisk [SCN] by rozpocząć skanowanie.
Kiedy uruchomisz skanowanie PMS, pojawi się napis " P-X ", napis " P Sc " pojawi się na wyświetlaczu ciekłokrystalicznym kiedy uruchomisz inne skanowanie.
- 4 Jeżeli i gdy skaner wykrywa jakiś sygnał wystarczająco silny do otwarcia blokady to zatrzyma się on na chwilę ; kropka dziesiąta wyświetlonej częstotliwości będzie podczas warunku tej " Przerwy, Pauzy ".
- 5 Następnie skaner wznowi pracę zgodnie z wybranym w poprzednim rozdziale trybem Wznowienia - Skanowania.
- 6 Aby skasować skanowanie, ponownie przyciśnij krótko klawisz [SCN] (lub naciśnij mikrofonowy przycisk PTT).

R. F. 1) *Gdy rozpoczynasz skanowanie, FT-8800R będzie zmieniać częstotliwość w górę. Jeżeli chcesz zmienić kierunek skanowania kiedy jest ono w toku, obróć pokrętkę DIAL o 1 pstryknięcie w przeciwnym kierunku (w tym przypadku o 1 pstryknięcie przeciwie do ruchu wskazówek zegara - w lewo). Zobaczysz że skaner zmieni kierunek i zmienia częstotliwość w dół !*

2) *Przyciśnięcie i trzymanie mikrofonowego klawisza [UP] lub [DWN] spowoduje to, że skaner będzie omiatał częstotliwości tylko w aktualnym zakresie. Jeżeli chcesz by skaner nie był ograniczony do bieżącego zakresu, możesz zmienić Menu # 4 (BAND) pozwalając skanerowi przeskoczyć do dolnego końca następnego - wyższego zakresu gdy częstotliwość VFO osiągnie wyższy koniec aktualnego zakresu (lub odwrotnie). Przeczytaj uważnie stronę 61.*

SKANOWANIE PAMIĘCI

Skanowanie pamięci jest również łatwe do rozpoczęcia :

- 1 Jeżeli jest konieczne, przez naciśnięcie przycisku [V/M] ustaw radio na tryb Pamięci .
- 2 Przyciśnij klawisz [SCN] aby rozpocząć skanowanie.
- 3 Tak jak w skanowaniu VFO, skaner zatrzyma się na wykrytym sygnale wystarczająco silnym do otwarcia blokady; następnie wznowi skanowanie zgodnie z wcześniej ustawionym trybem Wznowienia - Skanowania.
- 4 aby skasować skanowanie, ponownie naciśnij klawisz [SCN] (lub mikrofonowy przycisk PTT) .

Jak Przeskoczyć (Ominąć) dany Kanał w Czasie Operacji Skanowania Pamięci

Pewne ciągle - nośne takich stacji jak Radiofonicznej Pogody będą poważnie hamować pracę skanera jeżeli używasz " Zaniknięcia Nośnej " trybu Wznowienia - Skanowania po to, aby transceiver wznowiając skanowanie nie pauzował zbyt długo na przychodzącym sygnale.

Jeżeli chcesz, takie kanały mogą być " Omijane, Przeskakiwane " podczas skanowania :

- 1 Jeżeli jest konieczne, naciskając przycisk [V/M] ustaw transceiver w Trybie Pamięci.
- 2 Obracaj pokrętle DIAL aby wybrać ten Kanał Pamięci który będzie omijany w czasie skanowania.
- 3 Przez wciśnięcie gałki DIAL. Ustaw zakres który jest wybranym Kanałem Pamięci który będzie omijany jako " Główny " zakres.
- 4 Przyciśnij krótko klawisz [SET] by wejść do trybu nastawień.
- 5 Obracaj pokrętle DIAL " Głównego " zakresu wybierając Menu # 37 (SKP, MSM) .
- 6 Krótko wciśnij gałkę DIAL, potem kręć pokrętle DIAL " Głównego " zakresu do napisu " SKIP " .
Aktualny Kanał Pamięci będzie teraz ignorowany podczas skanowania. Również pojawi się mała ikona " SKIP " gdy ręcznie, manualnie wywołasz ten " omijany " kanał pamięci.

R. F. Wybór " MSM " jest używany dla " Preferencyjnego Skanowania Pamięci ", opisanego na następnej stronie.

- 7 Aby przywrócić dany kanał do pętli skanowania, w powyższym punkcie 5 wybierz napis " OFF - WYŁĄCZONE " (ten " Omijany " kanał będzie oczywiście ciągle dostępny przy pomocy metody ręcznego wybierania kanału przez użycie pokrętła DIAL w trybie MR, czy lub nie jest on zamknięty pętlą skanowania) .

SKANOWANIE PAMIĘCI C. D.

Preferencyjne Skanowanie Pamięci

FT - 8800R pozwala również ustawić " Listę Preferencyjnego Skanowania " kanałów które mogą " przewijać się " wewnątrz systemu pamięci. Te kanały mają przydzieloną ikonę " 4 " gdy wybierasz je jeden za drugim do Listy, Wykazu Preferencyjnego Skanowania.

Gdy rozpoczynasz skanowanie pamięci, zaczynaj od kanału z dołączonym znacznikiem " 4 ", tylko kanały mające dołączony znaczek " 4 " będą skanowane. Jeżeli zaczynasz skanowanie od kanału bez tego znaczka, będziesz skanował *wszystkie* kanały z dołączoną ikoną " 4 ".

Tutaj jest opisana procedura ustawiania i używania Listy Preferencyjnego Skanowania :

- 1 Naciśnij krótko przycisk [V/M] aby wejść do trybu Wywołania Pamięci, jeżeli wcześniej nie używałeś pamięci.
- 2 Obracaj pokrętkiem DIAL do wybrania tego kanału który chcesz dodać do List Preferencyjnego Skanowania.
- 3 Przez wciśnięcie galki DIAL staw " bok, stronę " na którym chcesz wybrać żądany Kanał Pamięci (w poprzednim punkcie) aby był " Głównym " zakresem.
- 4 Krótko przyciśnij klawisz [SET] wprowadzając tryb Nastawczy.
- 5 Obracaj pokrętkiem DIAL " Głównego " zakresu aby wybrać Menu # 37 (SKP-MSM).
- 6 Krótko wciśnij galkę DIAL " Głównego " zakresu, następnie kręć nią do " MSM ". Aktualny Kanał Pamięci będzie teraz w czasie skanowania ignorowany.
- 7 Aby usunąć dany kanał z Listy Preferencyjnego Skanowania, w powyższym punkcie 6 wybierz napis " OFF ".

Aby rozpocząć Preferencyjne Skanowanie Pamięci :

- 1 Przyciśnij krótko klawisz [SCN] by wejść do trybu Nastawień.
- 2 Kręć galką DIAL " Głównego " zakresu wybierając Menu # 35 (SCAN M).
- 3 Wciśnij krótko pokrętko DIAL " Głównego " zakresu, następnie obracaj nim aby wybrać " MSM ".
- 4 Przyciśnij i przez 1/2 sekundy przytrzymaj galkę DIAL " Głównego " zakresu by zapisać nowe ustawienie i wrócić do zwykłej pracy.
- 5 Teraz krótko naciśnij klawisz [SCN] rozpoczynając Preferencyjne Skanowanie Pamięci. Tylko te numerowane kanały które mają dołączoną ikonę " 4 " będą skanowane.
- 6 Aby skasować preferencyjne Skanowanie Pamięci, w powyższym punkcie 3 wybierz napis " MEM ".

PROGRAMOWANE (GRANICE ZAKRESU) SKANOWANIE PAMIĘCI (PMS)

Ta funkcja pozwala ustawić granice pod - zakresu dla któregokolwiek skanowania lub ręcznej pracy VFO. Na przykład, możesz ustawić daną granicę (w Ameryce Północnej) 144.300 MHz do 148.000 MHz po to, by nie dopuścić do wchodzenia w przedział " Słabych Sygnałów " SSB / CW zakresu poniżej 144.300 MHz .

Tutaj jest jak to zrobić :

- 1 Jeżeli jest to konieczne, naciskając przycisk [V/M] ustaw radio w trybie VFO.
- 2 Używając metody której nauczyłeś się wcześniej, zapisz częstotliwość 144.300 MHz do Kanalu Pamięci # L1 (litera " L " oznacza Dolną granicę pod - zakresu) .
- 3 Podobnie wpisz 148.000 MHz do Kanalu Pamięci # U1 (litera " U " oznacza Górną granicę pod - zakresu) .
- 4 Teraz przyciskając klawisz [V/M] przełącz na tryb Pamięci, następnie obracaj pokrętkę DIAL wybierając Kanał Pamięci # L1.
- 5 Naciśnij i przez 1/2 sekundy przytrzymaj przycisk [SCN] aby rozpocząć pracę PMS ; na wyświetlaczu pojawi się oznaczenie " MT " . Strojenie i skanowanie (uruchamiane przez krótkie naciśnięcie klawisza [SCN]) będzie teraz ograniczone do właśnie - zaprogramowanego zakresu.
- 6 Dostępnych jest 10 par pamięci Granic Zakresu noszących oznaczenia L12/U1 do L10/U10. W rezultacie tego jeżeli chcesz możesz ustawić pracę granic zakresu na dowolnej ilości wyższych lub niższych zakresów.

SKANOWANIE " PRIORYTETOWEGO KANAŁU " (PODWÓJNE PRZEGLĄDANIE)

Funkcje skanowania tego FT - 8800R posiadają możliwość skanowania dwóch kanałów co pozwala pracować na VFO, kanale Pamięci lub kanale domowym kiedy cyklicznie sprawdzasz aktywność określonego przez użytkownika " Priorytetowego " Kanału Pamięci. Jeżeli na " Priorytetowym " Kanale odbierana jest stacja wystarczająco silna aby otworzyć Blokadę, skaner będzie pauzować na tej stacji zgodnie z trybem Wznowienia - Skanowania ustawianym przy pomocy trybu Nastawień [Menu # 34 (SCAN)] .
Przeczytaj stronę 38.

Tutaj opisany jest sposób aktywacji pracy Podwójnego Przeglądania Priorytetowego Kanału :

Priorytet VFO

- 1 Wywołaj ten kanał pamięci który chcesz użyć jako " priorytetową " częstotliwość.
- 2 Teraz ustaw FT - 8800R do pracy na częstotliwości VFO.
- 3 Naciśnij i przez 1/2 sekundy przytrzymaj przycisk [HM] aby uaktywnić tryb Priorytetu VFO. Wyświetlanie pozostanie na częstotliwości VFO, ale co 5 sekund FT - 8800R będzie sprawdzać aktywność Priorytetowego Kanału (kanału pamięci) .
- 4 Przyciśnij klawisz [HM] aby wyłączyć tryb Priorytetu VFO i wyjść do zwykłej pracy VFO.

Priorytet Pamięci

- 1 Do kanału pamięci " 1 " wpisz częstotliwość która chcesz by była tym " Priorytetowym " Kanałem.
- 2 Teraz ustaw FT - 8800R do pracy na innym kanale pamięci.
- 3 Przyciśnij i przez 1/2 sekundy przytrzymaj klawisz [HM] aby aktywować tryb Priorytetu Pamięci. Wyświetlanie pozostanie na częstotliwości aktualnego kanału pamięci, ale co 5 sekund FT - 8800R będzie sprawdzać aktywność Priorytetowego Kanału (kanału pamięci " 1 ") .
- 4 Naciśnij przycisk [HM] wyłączając w ten sposób tryb Priorytetu Pamięci i by wyjść do pracy zwykłej pamięci.

R. F. Gdy zostanie uaktywniona funkcja Banku Pamięci, FT - 8800R będzie sprawdzać „najniższy” kanał pamięci w określonym Banku Pamięci jako ten kanał priorytetowy.

Priorytet DOMOWEGO

- 1 Wywołaj ten kanał pamięci którego chcesz użyć jako " priorytetową " częstotliwość.
- 2 Teraz ustaw FT - 8800R do pracy na danym DOMOWYM kanale.
- 3 Przyciśnij i przez 1/2 sekundy przytrzymaj klawisz [HM] do uaktywnienia trybu Priorytetu DOMOWEGO. Wyświetlanie pozostanie na częstotliwości kanału DOMOWEGO, ale co 5 sekund FT - 8800R będzie sprawdzać aktywność Priorytetowego Kanału (kanału pamięci) .
- 4 Naciśnij przycisk [HM] aby wyłączyć tryb Priorytetu DOMOWEGO.

R. F. Możesz posługiwać się funkcją Podwójnego Przeglądania Priorytetowego Kanału na obu zakresach równocześnie, tak mając włączony tryb Priorytetu VFO na " prawym " zakresie i włączony tryb Priorytetu Pamięci na " lewym " zakresie.

SMART SEARCH - SPRYTNE PRZESZUKIWANIE

Funkcja Sprytnego Przeszukiwania może być użyta do automatycznego - składowania według aktywności bez udziału operatora - specjalny bank liczący 25 kanałów pamięci (na zakres). Funkcja Sprytnego Przeszukiwania będzie „omiatać” cały zakres, i będzie składował do specjalnego banku pamięci te częstotliwości i dane dotyczące shiftu przemiennikowego odnoszące się do tych kanałów których aktywność zostanie wykryta (jeżeli Uaktywniony jest Automatyczny Shift Przemiennika). Te kanały są składowane w kolejności ich wykrycia, niezgodnie z siłą sygnału lub wzrastającą częstotliwością.

Funkcja Sprytnego Przeszukiwania jest szczególnie pomocna gdy pierwszy raz odwiedzasz jakieś miasto, gdzie możesz nie znać częstotliwości przemiennikowych; Sprytne Przeszukiwanie odkrywa znaną lokalną aktywność i automatycznie „ładuje” te częstotliwości dla Ciebie.

Praca Sprytnego Przeszukiwania jest prosta do uaktywnienia :

- 1 Jeżeli jest konieczne, naciskając przycisk [V/M] ustaw radio w trybie VFO.
- 2 Naciśnij i trzymaj klawisz [V/M]; spowoduje to że transceiver będzie skanować w górę na aktualnym zakresie „ładując” kanały na których wykryty sygnał jest wystarczająco silny aby otworzyć blokadę.
- 3 Gdy 25 kanały są „załadowane”, lub gdy skaner dojdzie do końca zakresu, skaner zatrzyma się i radio powróci do początkowej częstotliwości.
- 4 Aby wywołać już zapisane pamięci Sprytnego Przeszukiwania, obracaj pokrętkę DIAL lub naciśnij mikrofonowe przyciski [UP] / [DWN] (tylko dla pamięci Sprytnego Przeszukiwania " Głównego " zakresu) .
- 5 Jeżeli znajdziesz szczególne kanały które chcesz wpisać do " zwykłego " kanału pamięci, skorzystaj ze sposobu zapisywania pamięci opisanego na stronie 32.

- R. F. 1) Pamięci Sprytnego Przeszukiwania są często nazywane " delikatnymi " pamięciami ; ulegną one straceniu jeżeli opuszczasz tryb Sprytnego Przeszukiwania lub zaczynasz nowe „omiatanie” Sprytnego Przeszukiwania.*
- 2) *Można aktywować pracę Sprytnego Przeszukiwania na " Głównym " zakresie przez naciśnięcie i trzymanie mikrofonowego klawisz [P2].*
 - 3) *Można równocześnie uaktywnić pracę Sprytnego Przeszukiwania na " lewym " i " prawym " zakresie.*

UNIVERSITY OF CALIFORNIA
LIBRARY
DIVERSITY AND INCLUSION
101 YEAH FOR
1974-1975

ARTS™: AUTO-RANGE TRANSPONDER SYSTEM - SYSTEM AUTOMATYCZNEGO TRANSPONDERA ZASIĘGU : ARTS™

Funkcja ARTS wykorzystuje sygnalizację DCS do informowania dwóch stacji gdy Ty i druga stacja wyposażona w ARTS stacja znajdujecie się wewnątrz zasięgu komunikacyjnego. Może to być szczególnie pomocne w czasie sytuacji Poszukiwania - i - Ratowania , gdzie ważne jest aby pozostawać w kontakcie z innymi członkami Twojej grupy.

Obie stacje muszą ustawić swoje kody DCS na ten sam numer kodu, następnie uaktywnić swoje funkcje ARTS używając odpowiednich poleceń dla swoich transceiverów. jeżeli potrzebujesz, można aktywować dzwonek alarmowe.

Po uaktywnieniu ARTS zawsze gdy naciśniesz przycisk PTT lub co 25 sekund Twoje radio będzie nadawać przez około 1 sekundę sygnał zawierający kod (niesłyszalny) DCS. Jeżeli ten drugi transceiver jest w zasięgu, będzie słychać biper (jeżeli jest włączony) i na wyświetlaczu pokaze się napis " IN. RNG - W ZASIĘGU " przeciwstawny do wyjścia poza zasięg potwierdzonego napisem " OUT. RNG - POZA ZASIĘGIEM " którym zaczyna się praca ARTS.

Czy mówisz czy nie mówisz, co 25 sekund będzie kontynuowane sprawdzanie dopóki nie wyłączysz ARTS. Ponadto co 10 minut możesz mieć nadawany na CW (Telegrafii) przez Twoje radio swój znak wywoławczy po to, by postępować zgodnie z przepisami dotyczącymi identyfikacji. Gdy ARTS zostanie wyłączony, DCS również będzie wyłączona (jeżeli nie używałeś jej wcześniej w pracy nie - ARTS) .

Jeżeli wyjdiesz poza zasięg na dłużej niż 1 minutę (4 sprawdzania), Twój transceiver "wyczuje" że sygnał nie został odebrany, będą słyszalne 3 bipy i wyświetlanie powróci do napisu " OUT. RNG - POZA ZASIĘGIEM ". Jeżeli wrócisz do zasięgu, Twoje radio ponownie wyemituje bipa i wyświetlacz z powrotem zmieni pokazywanie na " IN. RNG - W ZASIĘGU "

Podczas pracy ARTS niemożliwa jest zmiana roboczej częstotliwości lub innych ustawień na " Głównym " zakresie; musisz zakończyć ARTS poleceniem wznowienia zwykłej pracy. Jest to zabezpieczenie funkcji przeznaczone do tego aby uniknąć przypadkowej utraty kontaktu przez zmianę kanału, itp. .

Tutaj napisane jest jak aktywować ARTS :

Podstawowe Ustawienia ARTS i Praca

- 1 Ustaw swoje i to inne radio (a) na taki sam numer kodu DCS, korzystając z opisu na stronie 30.
- 2 Naciśnij krótko przycisk [SET] aby wprowadzić tryb Nastawczy.
- 3 Kręć gałką DIAL " Głównego " zakresu wybierając Menu # 3 (ARTS) .
- 4 Krótko wciśnij pokrętkę DIAL " Głównego " zakresu, potem obracaj nim aby wybrać żadaną opcję bipera ARTS. Do wybrania dostępne są następujące opcje :

IN. RNG : Emitowane są tylko 3 bipy gdy radio pierwszy raz potwierdza że jesteś wewnątrz zasięgu, ale później nie ma ponownego potwierdzenia.

OUT. RNG : Alarmowe bipy będą słyszalne za każdym razem gdy zostanie odebrana od drugiej stacji sprawdzające nadawanie.

- 5 Przyciśnij krótko gałkę DIAL " Głównego " zakresu. Zaobserwujesz wyświetlony na LCD napis " OUT. RNG ". Praca ARTS została teraz rozpoczęta.
- 6 Co 25 sekund Twój transceiver będzie nadawać " sprawdzające " wywołanie do tej drugiej stacji. Gdy ta

- stacja odpowiada swoim własnym sprawdzającym sygnałem ARTS, wyświetlanie zmieni się na " IN. RNG " aby potwierdzić że sprawdzający kod drugiej stacji został odebrany w odpowiedzi na Twój.
- 7 Wciśnij krótko pokrętkę DIAL " Głównego " zakresu aby opuścić pracę ARTS i wznowić normalne działanie transceivera.

Ustawienia Identyfikatora CW

Funkcja ARTS posiada jak już wcześniej wspomniano identyfikator CW (Telegrafii). Podczas pracy ARTS jeżeli ta funkcja jest włączona, co 10 minut radio będzie instruowane aby wysłać " DE (Twój znak wywoławczy) K ". Pole znaku wywoławczego może składać się z maksymalnie 6 znaków.

Tutaj pokazane jest jak programować Identyfikator CW :

- 1 Przyciśnij krótko klawisz [SET] by wejść do trybu Nastawień.
- 2 Kręć gałką DIAL " Głównego " zakresu wybierając Menu # 8 (CWID W).
- 3 Krótko wciśnij pokrętkę DIAL " Głównego " zakresu.
- 4 Ponownie naciśnij krótko pokrętkę DIAL " Głównego " zakresu aby uruchomić wprowadzanie Twojego znaku.
- 5 Obróć pokrętkę DIAL " Głównego " zakresu o 1 pstryknięcie zgodnie z ruchem wskazówek zegara - w prawo rozpoczynając wprowadzanie liter i cyfr Twojego znaku.
- 6 Krótko przyciśnij gałkę DIAL " Głównego " zakresu aby ustawić pierwszą literę lub cyfrę Twojego znaku.
- 7 Gdy zostanie wybrany prawidłowy znak, wciśnij krótko pokrętkę DIAL " Głównego " zakresu by przejść do następnego znaku.
- 8 Powtarzaj punkty 6 i 7 tyle razy ile potrzeba by skompletować Twój znak.
- 9 Naciśnij " Główny " klawisz [SCN] aby wydełować, usunąć wszystkie dane za kursorem które mogły zostać wcześniej zapisane (błędnie).
- 10 Gdy masz wprowadzony swój znak wywoławczy, naciśnij krótko gałkę DIAL " Głównego " zakresu do potwierdzenia tego znaku.
- 11 Krótko przyciśnij przycisk [SET], potem obróć pokrętkę DIAL " Głównego " zakresu o 1 pstryknięcie w lewo wybierając w ten sposób Menu # 7 (CWID).
- 12 Wciśnij krótko gałkę DIAL " Głównego " zakresu, następnie kręć nią wybierając napis " TX ON " (aby włączyć identyfikator CW).
- 13 Krótko przyciśnij pokrętkę DIAL " Głównego " zakresu by w pamięci operacyjnej zapisać nowe ustawienie i wyjść z tej opcji do zwykłej pracy.

DTMF AUTODIALER OPERATION - PRACA AUTOMATYCZNEGO WYBIERACZA DTMF

W tym FT - 8800R dostępnych jest 16 pamięci Automatycznego Wybieracza DTMF. W tych pamięciach Automatycznego Wybieracza DTMF można zapisać numery telefoniczne składające się z maksymalnie 16 cyfr do automatycznego wprowadzania ich do przemiennika lub innego używania.

Aby załadować pamięci Automatycznego Wybieracza DTMF użyj następującego sposobu :

- 1 Naciśnij krótko przycisk [SET] by wprowadzić tryb Nastawczy.
- 2 Kręć gałką DIAL " Głównego " zakresu wybierając Menu # 15 (DTMF W).
- 3 Wciśnij krótko pokrętkę DIAL " Głównego " zakresu , potem obracaj nim aby wybrać numer kanału pamięci Automatycznego Wybieracza (" d - 1 " do " d - 16 ") do którego chcesz wpisać numer telefoniczny.
- 4 Krótko naciśnij gałką DIAL " Głównego " zakresu, następnie kręć nią wybierając do zapisania pierwszą cyfrę numeru telefonicznego.
- 5 Gdy masz już wybraną właściwą cyfrę, wciśnij krótko pokrętkę DIAL " Głównego " zakresu. Teraz kręć gałką DIAL " Głównego " zakresu aby wybrać następny numer w tym aktualnym spisie pamięci Automatycznego Wybieracza DTMF.
- 6 Powtórz tę procedurę dla każdej cyfry numeru telefonicznego. Krótko naciśnij przycisk [SET] " Głównego " zakresu aby usunąć, wydcłować każdy poprzedni zapis za kursorem. Jeżeli pomylił się to przyciśnij mikrofonowy klawisz [DWN] cofając się do pierwszej cyfry, potem ponownie wprowadź właściwą cyfrę.
- 7 Gdy zakończy się wprowadzanie wszystkich cyfr, przyciśnij krótko klawisz [SET] do zapisania nowego ustawienia w pamięci operacyjnej.
- 8 Jeżeli chcesz zapisać inny sznur, ciąg DTMF, obracaj pokrętkę DIAL " Głównego " zakresu aby wybrać inny spis pamięci, następnie powtórz powyższe punkty od 4 do 7.
- 9 Gdy wszystkie żądane pamięci DTMF zostaną zapełnione dla Twojej satysfakcji, przyciśnij i przez 1/2 sekundy przytrzymaj gałkę DIAL " Głównego " zakresu by wyjść z tej opcji do zwykłej pracy.

Aby nadać zapamiętany numer telefoniczny, użyj następującej procedury :

- 1 Naciśnij krótko klawisz [SET] aby wejść do trybu Nastawień.
- 2 Kręć gałką DIAL " Głównego " zakresu wybierając Menu # 15 (DTMF W).
- 3 Wciśnij krótko pokrętkę DIAL " Głównego " zakresu, następnie obracaj nim aby wybrać ten kanał pamięci Automatycznego Wybieracza DTMF który będzie nadawany.
- 4 Przyciśnij i przytrzymaj przez 1/2 sekundy gałkę DIAL " Głównego " zakresu aby powrócić do zwykłej pracy.
- 5 Naciśnij przycisk PTT.
- 6 Kiedy ciągle trzymasz przycisk PTT naciśnij krótko przycisk [HM] " Głównego " zakresu by nadać ten ciąg tonów.

Teraz kiedy w powyższym punkcie masz wciśnięty klawisz [HM] możesz puścić PTT, bo Automatyczny Wybieracz DTMF będzie automatycznie nadawać cały sznur, ciąg DTMF.

Szybkość z którą cyfry DTMF są wysyłane można zmienić. Dostępne są 3 poziomy szybkości : 50 ms (Duży : 20 cyfr na sekundę), 75 ms (Średni : 13 cyfr na sekundę) i 100 ms (Mały : 10 cyfr na sekundę).

Aby wybrać określoną szybkość, użyj następującego sposobu :

- 1 Przyciśnij krótko klawisz [SET] aby wejść do trybu Nastawień.
- 2 Obracaj pokrętle DIAL " Głównego " zakresu wybierając w ten sposób Menu # 14 (DTMF S).
- 3 Wciśnij krótko galkę DIAL " Głównego " zakresu, następnie kręć nią aby wybrać żadaną szybkość.
- 4 Naciśnij i przez 1/2 sekundy przytrzymaj pokrętkę DIAL " Głównego " zakresu by zapisać nowe ustawienie i wyjść do zwykłej pracy.

Można również ustawić dłuższe opóźnienie pomiędzy czasem kiedy naciśniesz klawisz [HM] (z wciśniętym przyciskiem PTT) i wysłana jest pierwsza cyfra DTMF.

Aby ustawić czas opóźnienia, użyj następującej procedury :

- 1 Krótko naciśnij klawisz [SET] by wprowadzić tryb Nastawczy.
- 2 Kręć galkę DIAL " Głównego " zakresu wybierając Menu # 13 (DTMF D).
- 3 Wciśnij krótko pokrętkę DIAL " Głównego " zakresu, potem obracaj nim aby wybrać żadany czas (50 / 250 / 450 / 750 / 1000 ms).
- 4 Naciśnij i przytrzymaj przez 1/2 sekundy galkę DIAL " Głównego " zakresu zapisując nowe ustawienie i by wrócić do zwykłej pracy.

INTERNET CONNECTION FEATURE - FUNKCJA PODŁĄCZANIA INTERNETU

FT - 8800R może być użyty do uzyskania dostępu do przemiennika który jest skonfigurowany aby zapewnić dostęp do Standardu Vertexa WIRES™ (Szeroko - Pokrywającego Systemu Wspomagania Internetu)

- 1 Naciśnij krótko " lewe " pokrętkę VOL aby uaktywnić możliwość dostępu WIRES™. Przez 2 sekundy przy wyświetlonej częstotliwości " Głównego " zakresu pojawi się napis " INT ON - INTERNET WŁĄCZONY ". Kiedy WIRES™ zostanie włączony, ikona " int " pojawi się w polu kanału pamięci na " Drugorzędnym " zakresie.
- 2 Kręć galką DIAL " Głównego " zakresu kiedy naciskasz " lewą " galkę VOL aby wybrać numer dostępowy [ICOD " 0 " ~ " 9 ", " A ", " B ", " C ", " D ", " E (*) " lub " F (#) "] odpowiadający WIRES™ przemiennik do którego chcesz ustalić połączenie z łączem Internetowym (zapytaj o to właściciela / operatora jeżeli nie znasz numerów dostępowych w sieci).
- 3 Z aktywnym WIRES™ (jak w powyższym punkcie 1) FT - 8800R będzie generował krótki (0,1 sekundy) ton DTMF zgodny z tym wybranym w punkcie 2. Ten ton DTMF jest wysyłany przy rozpoczynaniu każdego nadawania by ustalić podurzymanie zdalnego połączenia WIRES™ przemiennika.
- 4 Aby wyłączyć możliwość dostępu WIRES™, ponownie wciśnij " lewe " pokrętkę VOL.

Możesz uzyskać dostęp do innych Systemów Połączeniowych z Internetem które używają do dostępu sznura, ciągu DTMF.

- 1 Przyciśnij krótko klawisz [SET] aby wejść do trybu Nastawień.
- 2 Kręć galką DIAL " Głównego " zakresu wybierając Menu # 15 (DTMF W).
- 3 Wciśnij krótko pokrętkę DIAL " Głównego " zakresu, następnie „załaduj” tony DTMF do żadanego kanału Pamięci DTMF których chcesz użyć do ustalenia połączenia z Internetem (jeżeli nie znasz numeru dostępowego do sieci zapytaj o to właściciela / operatora Twojego przemiennika).
 - 1) Obracaj pokrętkę DIAL " Głównego " zakresu by wybrać numer kanału pamięci Automatycznego Wybieracza DTMF (" d - 1 " do " d - 16 ").
 - 2) Wciśnij krótko galkę DIAL " Głównego " zakresu.
 - 3) Kręć galką DIAL " Głównego " zakresu aby wybrać kod DTMF, potem przyciśnij ją krótko by przesunąć cyfrę.
 - 4) Powtórz powyższy punkt 3.
 - 5) Krótko naciśnij pokrętkę DIAL " Głównego " zakresu zapisując nowe ustawienie.
- 4 Obracaj pokrętkę DIAL " Głównego " zakresu do wybrania Menu # 17 (INET).
- 5 Krótko wciśnij galkę DIAL " Głównego " zakresu, następnie kręć nią aby ustawić tę Pozycję Menu na " INT. MEM " (by włączyć alternatywne Połączenie z Internetem, i wyłączyć opcję dostępu WIRES™).
- 6 Przyciśnij i przytrzymaj przez 1/2 sekundy pokrętkę DIAL " Głównego " zakresu do zapisania nowego ustawienia i aby wrócić do zwykłej pracy.
- 7 Wciśnij krótko " lewą " galkę VOL by uaktywnić System Połączenia z Internetem. Na wyświetlaczu w polu częstotliwości " Głównego " zakresu pojawi się przez 2 sekundy napis " INT ON - INTERNET WŁĄCZONY ". Kiedy zostanie włączona funkcja Sytemu Połączenia z Internetem, ikona " int " pojawi się w polu kanału pamięci na " Drugorzędnym " zakresie.

- 8 Kiedy naciśniesz i trzymasz " lewe " pokrętkę VOL, kręć gałką DIAL " Głównego " zakresu aby wybrać numer dostępowy DTMF (" IMEM 1 " ~ " IMEM 16 ") odpowiadający przemiennikowemu połączeniu z Internetem które chcesz ustalić dla łącza Internetowego.
- 9 Z aktywną funkcją łącza Internetowego (jak w powyższym punkcie 7), naciśnij " lewe " pokrętkę VOL lub mikrofonowy klawisz [[P2] aby wysłać tony DTMF (do ustalenia przemiennikowego połączenia z Internetowym łączem).
- 10 Aby wyłączyć funkcję łącza Internetowego, ponownie wcisnij " lewą " gałkę VOL.

Aby powrócić do WIRESTM, wywołaj Pozycję # 17 (INET) i potem ustaw ją na "INT. COD".

MISCELLANEOUS SETTINGS - INNE USTAWIENIA

TIMER WYŁĄCZANIA

Funkcja " Timera Wyłącznika - Czasowego " (TOT) jest przeznaczona do „usytuowania” transceivera w tryb " odbioru " po wstępnie ustawionym okresie czasu ciągłego nadawania (fabrycznie ustawione jest 6 minut). Ta funkcja zabezpiecza Twoje radio przed nadawaniem " martwej nośnej " przez długi czas w sytuacji przypadkowego zablokowania mikrofonowego przycisku PTT w warunkach " TX - NADAWANIA " .

Czas " przełączania - do - odbioru " Timera Wyłącznika Czasowego może być regulowany w krokach jednonminutowych w przedziale od 1 do 30 minut.

Aby zmienić fabryczne ustawienie czasu (6 minut), użyj następującego sposobu :

- 1 Naciśnij krótko przycisk [SET] aby wprowadzić tryb Nastawczy.
- 2 Kręć gałką DIAL " Głównego " zakresu wybierając Menu # 42 (TOT).
- 3 Wciśnij krótko pokrętkę DIAL " Głównego " zakresu, potem obracaj nią by wybrać żądany przedział czasu (pomiędzy 1 a 30 minutami) lub OFF - WYŁĄCZONY.
- 4 Naciśnij i przez 1/2 sekundy przytrzymaj gałkę DIAL " Głównego " zakresu zapisując nowe ustawienie i by wyjść z tej opcji do zwykłej pracy.

AUTOMATYCZNE WYŁĄCZANIE ZASILANIA

Funkcja " Automatycznego Wyłączania - Zasilania " (APO) *wyłącza* całkowicie transceiver po określonym przez użytkownika czasie nie naciskania PTT lub klawisza / przycisku. Jeżeli nie naciskasz żadnych klawiszy lub przycisków znajdujących się na przedniej ściance, nie kręcisz gałkami DIAL lub nie używasz mikrofonowych przełączników lub nie nadajesz i tak długo jak nie skanujesz lub włączysz priorytetowego przeglądania, radio wyłączy się samo po określonym czasie. Ta funkcja pomaga zminimalizować zużycie prądu akumulatora zainstalowanego w pojeździe jeżeli zapomnisz wyłączyć transceiver gdy opuszczasz swój pojazd.

Aby uaktywnić funkcję APO, skorzystaj z następującej procedury :

- 1 Naciśnij krótko klawisz [SET] aby wejść do trybu Nastawień.
- 2 Kręć gałką DIAL " Głównego " zakresu wybierając w ten sposób Menu # 1 (APO).
- 3 Wciśnij krótko pokrętkę DIAL " Głównego " zakresu, następnie obracaj nią aby ustawić żądany czas " wyłączenia " (pomiędzy 1 a 12 godzinami w przedziałach co 0,5 godziny) lub OFF - WYŁĄCZONE.
- 4 Przyciśnij i przytrzymaj przez 1/2 sekundy gałkę DIAL " Głównego " zakresu zapisując nowe ustawienie i by wrócić do zwykłej pracy.

PROGRAMOWANIE PRZYDZIAŁOWYCH KLAWISZY

Funkcje FT - 8800R zostały przydzielone fabrycznie Mikrofonowym klawiszom [P1]/[P2]/[P3]/[P4] (mikrofon MH - 48_{A61}), [ACC]/[P1]/[P1]/[P2] (mikrofon MH - 42_{B61S}). Mogą one być zmienione przez użytkownika, jeżeli na jednym z tych klawiszy chcesz korzystać z innej funkcji.

Aby programować przydział funkcji do danego klawisza :

- 1 Naciśnij krótko przycisk [SET] aby wprowadzić tryb Nastawczy.
- 2 Kręć gałką DIAL " Głównego " zakresu wybierając Pozycję Menu która będzie konfigurowana (" # 28 PG P1 " , " # 29 PG P2 " , " # 30 PG P3 " lub " #31 PG P4 ").
- 3 Krótko wciśnij pokrętkę DIAL " Głównego " zakresu, następnie obracaj nim aby wybrać funkcję którą chcesz przydzielić do klawisza wybranego w poprzednim punkcie.
- 4 Przyciśnij klawisz [SET] do zapisania nowego ustawienia, potem jeżeli potrzebujesz to kręć gałką DIAL " Głównego " zakresu by wybrać do modyfikacji, zmiany inny przydziałowy klawisz i powtórz powyższe punkty.
- 5 Naciśnij i przez 1/2 sekundy przytrzymaj gałkę DIAL " Głównego " zakresu aby wrócić do zwykłej pracy.

Funkcja	Naciśnij przycisk	Naciśnij i trzymaj przycisk
SCAN	Aktywuje Skaner na " Głównym " zakresie.	Gdy " Główny " zakres jest ustawiony dla trybu Pamięci, naciśnij i trzymaj ten przycisk przez 1/2 sekundy aby ustawić Listę Omijania Skanowania lub Listę Preferencyjnego Skanowania.
SQL OFF	Otwiera Blokadę na " Głównym " zakresie pozwalając na słyszalny odbiór.	Otwiera Blokadę na " Głównym " zakresie pozwalając na Słyszalny odbiór.
TCALL	Uaktywia Ton Otwarcia 1750 Hz.	Aktywuje Ton Otwarcia 1750 Hz.
RPTR	Wybiera kierunek Shiftu Przemennikowego na " Głównym " zakresie.	-
PRI	Aktywuje Priorytetową funkcję na " Głównym " zakresie.	-
LOW	Wybiera wyjściowy poziom mocy nadajnika na " Głównym " zakresie.	Gdy " Główny " zakres jest ustawiony w trybie Pamięci lub Domowego Kanalu, naciśnij i przytrzymaj ten klawisz przez 1/2 sekundy przełączając wyświetlanie kanału pamięci pomiędzy formatem " Częstotliwość " i " Alfa - numeryczne Oznaczenie ".
TONE	Uaktywia pracę CTCSS lub DCS na " Głównym " zakresie.	-
MHz	Pozwala stroić VFO w 1 MHz - wych krokach na " Głównym " zakresie.	Pozwala stroić VFO w 10 MHz - wych krokach na " Głównym " zakresie.
REV	Odwraca nadawczą i odbiorczą częstotliwość w czasie pracy splitu - częstotliwości.	Naciśnij krótko ten przycisk aby wybrać kierunek Shiftu Przemennikowego na " Głównym " zakresie.
HOME	Przełącza pracę do kanału " Domowego " na " Głównym " zakresie.	Aktywuje Priorytetowe Skanowanie.
BAND	Przełącza pracę " Głównego " zakresu pomiędzy " lewą " i " prawą " stroną.	Przełącza roboczy zakres na " Głównym " zakresie.
VFO / MR	Przełącza regulację (ustawianie) częstotliwości pomiędzy trybami VFO i Pamięci na " Głównym " zakresie.	Uaktywia Funkcję Sprytnego Przeszukiwania gdy " Główny " zakres jest ustawiony na tryb VFO. Przesuwa funkcję " Strojenia Pamięci " gdy " Główny " zakres jest ustawiony w trybie Pamięci.

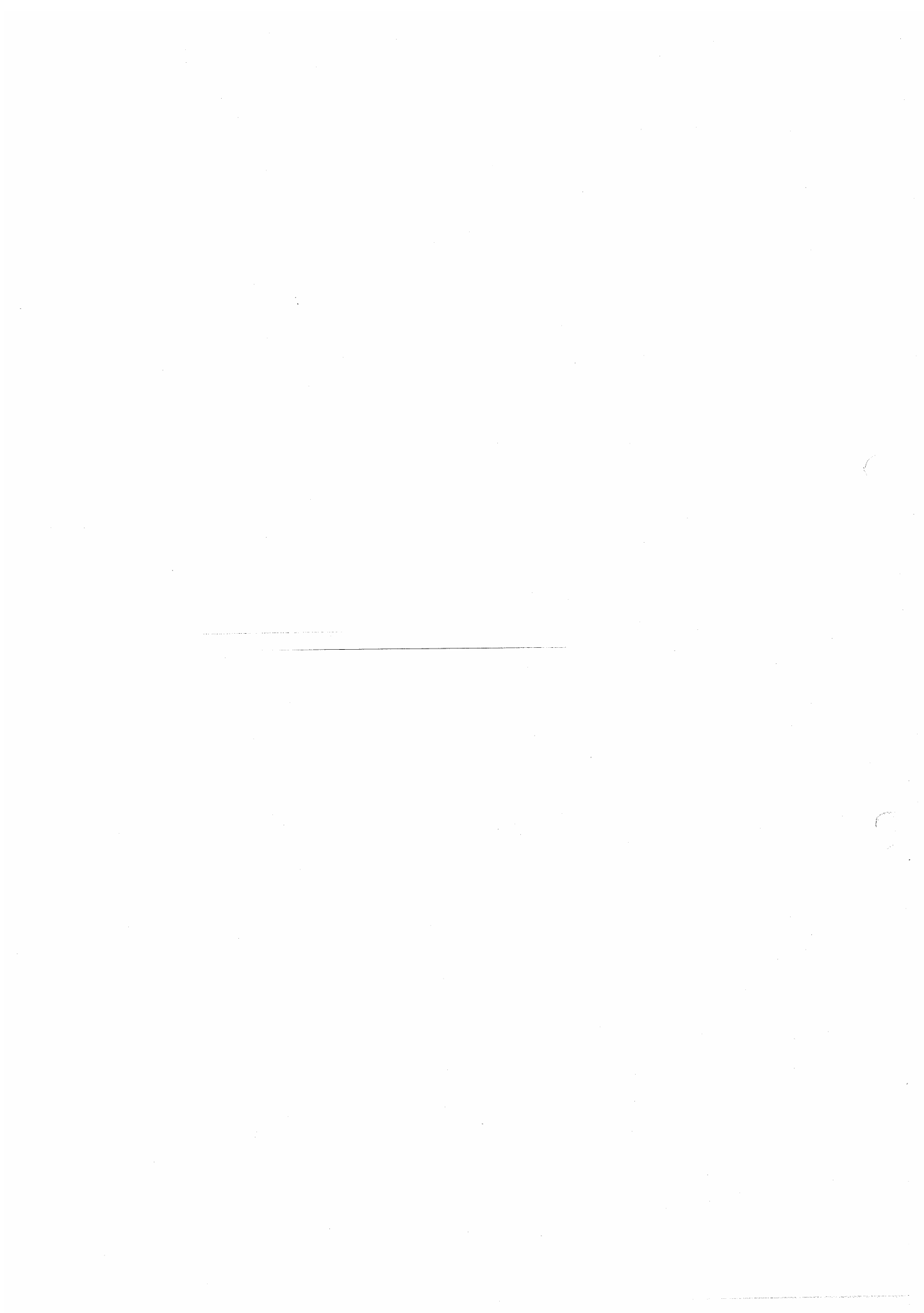

REGULACJA PASMA PRZEPUSZCZANIA FM I CZUŁOŚCI MIKROFONU

Gdy pracujesz na mocno - zagęszczonych częstotliwościach (z odstępem kanałowym 12.5 lub 15 kHz) można zmniejszyć poziom wejścia mikrofonu i pasmo przepuszczania odbiornika. Będzie to redukować dewiację nadajnika i odbiornika, minimalizując w ten sposób zakłócanie innych użytkowników (i również poprawiać odbiór) .

Aby skonfigurować najwęższą szerokość pasma przepuszczania, użyj opisanego niżej sposobu :

- 1 Przyciśnij krótko klawisz [SET] by wprowadzić tryb Nastawczy.
- 2 Obracaj pokrętle DIAL " Głównego " zakresu wybierając w ten sposób Menu # 44 (WID. NAR) .
- 3 Wciśnij krótko gałkę DIAL " Głównego " zakresu, potem pokręć nią aby zmienić wyświetlany napis na " NARROW - WĄSKA " .
- 4 Naciśnij i przytrzymaj przez 1/2 sekundy pokrętkę DIAL " Głównego " zakresu by zapisać to nowe ustawienie i wrócić do zwykłej pracy.

Aby ponownie zapisać w pamięci operacyjnej zwykły (wyższy) poziom wejściowy mikrofonu i normalne (15 kHz) pasmo przepuszczania, w powyższym punkcie 3 wybierz napis " WIDE - SZEROKA " .

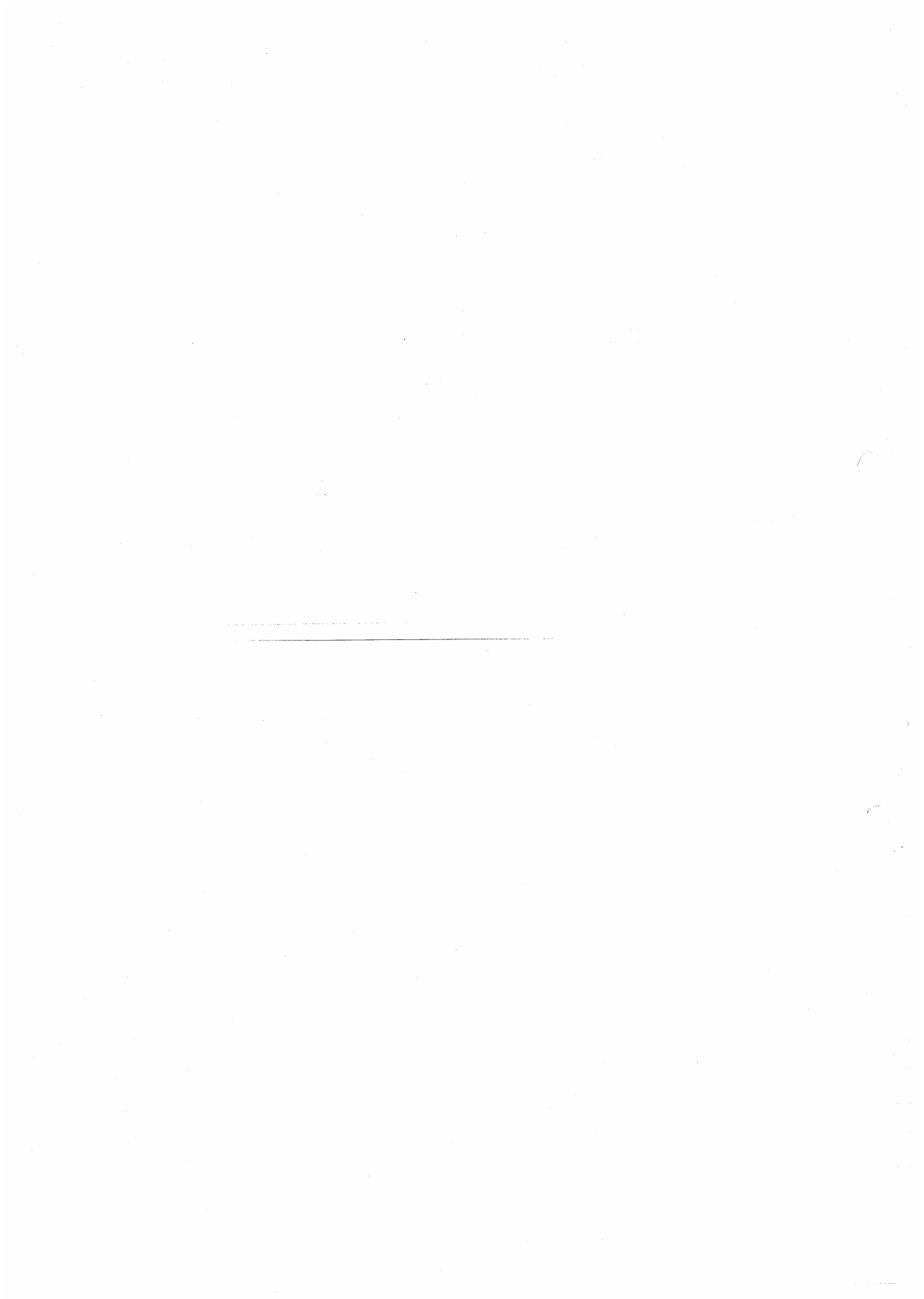

ODWRACANIE KODU DCS

System DCS był początkowo przedstawiony w komercyjnej obsłudze LMR (Użytkownika Radia Mobilowego) gdzie to teraz rozpowszechnione. DCS jest czasami polecane z inną zastrzeżoną dla niej nazwą taką jak DPL^R (Cyfrowe Prywatne Łącze^R, zarejestrowany znak handlowy Motorola, Inc.).

DCS używa szyfrowanych kodów składających się z 23 - bitowej ramki, nadawanych (niesłyszalnie) danych z szybkością 134.4 bps (bitów / sekundę). Czasami *odwrócenie* sygnału może doprowadzić do *uzupełnienia* kodu który będzie wysyłany lub odbierany. To z włączoną DCS zabezpiecza blokadę odbiornika przed otwieraniem gdy kolejność dekodowanych bitów nie może dopasować tego wybrania do pracy. Typowymi sytuacjami mogącymi powodować odwrócenie są :

- Podłączenie dowolnego zewnętrznego przedwzmacniacza odbiornika.
- Praca przez przemiennik.
- Podłączenie jakiegos zewnętrznego wzmacniacza liniowego.

Zwróć uwagę, że odwrócenie kodu nie oznacza uszkodzenia urządzenia z powyższej „listy” !

W pewnych konfiguracjach wzmacniacza, wychodzący sygnał (faza) zostaje odwrócony w stosunku do wejściowego. Mały sygnał lub zasilanie poziomów wzmocnienia nieparzystej liczby wzmacniaczy (1, 3, 5, itp.) może spowodować odwrócenie (inwersję) nadawanego lub odbieranego kodu DCS.

Kiedy w większości sytuacji to nie wystąpi (za to odpowiadają projektanci wzmacniacza i normy przemysłowe) jeżeli uznasz, że blokada Twojego odbiornika nie otwiera się gdy obie - Twoja i ta druga stacja używają wspólnego kodu DCS, Ty i ta druga stacja (**ale nie obie**) możecie kolejno spróbować :

- 1 Przyciśnij krótko klawisz [SET] aby wejść do trybu Nastawień.
- 2 Kręć gałką DIAL " Głównego " zakresu wybierając Menu # 11 (DCS. N/R).
- 3 Wciśnij krótko pokrętkę DIAL " Głównego " zakresu, potem obracaj nim aby wybrać następujący tryb :

TRX N : Koder; Zwykły, Dekoder; Zwykły

RX R : Koder; Zwykły, Dekoder; Odwrotny (Odwrócony)

TX R : Koder; Odwrotny (Odwrócony), Dekoder; Zwykły

TRX R : Koder; Odwrotny (Odwrócony), Dekoder; Odwrotny (Odwrócony)

- 4 Przyciśnij i przez 1/2 sekundy przytrzymaj gałkę DIAL " Głównego " zakresu aby wyjść do zwykłej pracy.

Gdy to zrobisz, pamiętaj ponownie zapisać fabryczne ustawienie " TRX N " (Koder; Zwykły, Dekoder; Zwykły).

CROSS BAND REPEATER OPERATION - PRACA WIELO ZAKRESOWEGO PRZEMIENNIKA

FT - 8800R może być ustawiony przy pomocy prostej procedury Menu do pracy jako pełno - funkcyjny wielo - zakresowy przemiennik. Ta funkcja jest pomocna przy „przenośnej” pracy w niebezpiecznych warunkach i do łączenie wielu - zakresów.

Jednak przed użyciem funkcji wielo - zakresowego przemiennika zapamiętaj te poniższe punkty :

- Sprawdź w Twoim kraju przepisy i regulacje dotyczące amatorskiego radia pozwalają na tego rodzaju pracę.
- Ostrożnie wybieraj swoje pary częstotliwości po to, aby nie powodować szkodliwego zakłócania innych użytkowników. Używanie wielo - zakresowych przemienników ma zadatki na to aby powodować poważne zakłócanie układów komunikacyjnych i tworzenie szkodliwych interferencji aby skoordynować przemienniki nie licząc się z innymi i może być nielegalne ! Jeżeli nie jesteś pewny aktywnych częstotliwości przemiennikowych w swoim regionie, bezpieczniej jest wyłączyć pod - zakresy przemiennikowe i używać części zakresu simplexu FM.
- Pamiętaj, że obciążenie cyklu nadawania będzie większe podczas pracy przemiennika, więc zalecamy by poziom mocy nadawania był ustawiony na niski, aby nie dopuścić do przegrzania.

Nastawy CTCSS transceivera (Kodowanie / Dekodowanie) mogą oczywiście być wybrane dla każdego zakresu pozwalając selektywnie wywoływać Twój przemiennik. Jednak bądź świadomy tego, że jeżeli kanały których używasz są zajęte motywując Ciebie w kierunku Dekodowania CTCSS, mozesz nie mieć wybranej dobrej pary częstotliwości by na nich pracować, i jest duża możliwość zakłócania innych użytkowników.

Tutaj opisane jest ustawianie pracy wielo - zakresowego przemiennika :

- 1 Przed uruchomieniem pracy wielo - zakresowego przemiennika skonfiguruj nastawy obu zakresów tak jak potrzebujesz, i ustaw tak blokadę by nie było słycać szumów tła.
- 2 Naciśnij krótko przycisk [SET] aby wejść do trybu Nastawień.
- 3 Obracaj pokrętle DIAL " Głównego " zakresu wybierając Menu # 45 (X - RPT) .
- 4 Krótko wciśnij gałkę DIAL " Głównego " zakresu, na wyświetlaczu ciekłokrystalicznym pojawi się napis " XSTART "
- 5 Ponownie naciśnij pokrętkę DIAL " Głównego " zakresu aktywując w ten sposób tryb Wielo - zakresowego przemiennika.
- 6 Aby wyjść z trybu wielo - zakresowego przemiennika, ponownie przyciśnij klawisz [SET] .

RESET PROCEDURE - SPOSÓB RESETOWANIA

- 1 Wyłącz radio.
- 2 Naciśnij i trzymaj " lewy " przycisk [V/M] kiedy włączasz transceiver.
- 3 Obracaj " prawym " pokrętle DIAL aby wybrać menu resetowania :

SETMOD RESET : Resetuje ustawienia trybu Nastawczego (Menu) do ich fabrycznych nastawów.
HYPER RESET : Czyści ustawienia Nadrzędnej Pamięci do fabrycznych nastawów.
MEMORY RESET : Czyści ustawienia Zwykłej Pamięci do fabrycznych nastawów.
M.-BANK RESET : Czyści Przydzielony Bank Pamięci.
ALL RESET : Czyści wszystkie pamięci i pozostałe ustawienia do fabrycznych nastawów.

- 4 Zaraz po tym jak dokonasz wyboru w punkcie 3, przyciśnij krótko klawisz [SET] aby zakończyć procedurę resetowania.

CLONING - KLONOWANIE

Można przenieść wszystkie zapisane dane z jednego FT - 8800R do innego FT - 8800R korzystając z funkcji ręcznego "Klonowania". Do tego potrzebny jest zrobiony przez użytkownika przewód do Klonowania który łączy gniazda DATA w obydwu transceiverach w sposób pokazany na poniższym rysunku.

Aby sklonować jeden transceiver do drugiego, użyj następującego sposobu :

- 1 Włóż przewód Klonowania do gniazda DATA w każdym radiu.
- 2 Wyłącz oba transceivery, następnie naciśnij i trzymaj " lewy " przycisk [V/M] w każdym radiu kiedy ponownie włączasz zasilanie.
- 3 Kręć " prawą " gałką DIAL w każdym transceiverze wybierając napis (CLONE - START - ROZPOCZĘCIE KLONOWANIA), potem przyciśnij klawisz [SET]. Wyświetlanie chwilowo zaniknie, następnie na LCD pojawi się napis " CLONE " .
- 4 W radiu będącym "adresatem " przyciśnij " lewy " przycisk [LOW]. Na wyświetlaczu pojawi się napis wskaźnikowy " CLONE - RX " .
- 5 Teraz w " źródłowym " transceiverze naciśnij " lewy " klawisz [V/M]. Napis " CLONE - TX " pojawi się na wyświetlaczu i natychmiast rozpocznie się transfer danych dotyczących klonowania.
- 6 Jeżeli wystąpi jakiś problem z klonowaniem to zostanie wyświetlony napis " CLONE ERROR - BŁĄD KLONOWANIA " . Sprawdź podłączenia przewodu i próbuj ponownie.
- 7 Jeżeli klonowanie zakończy się, pojawią się napisy " CLONE - RX " i " CLONE - TX " .
- 8 Wyłącz oba radia, następnie odłącz Przewód do Klonowania. Kanał i robocze dane są teraz identyczne w obu transceiverach. Oba radia mogą być teraz włączone do normalnej pracy.

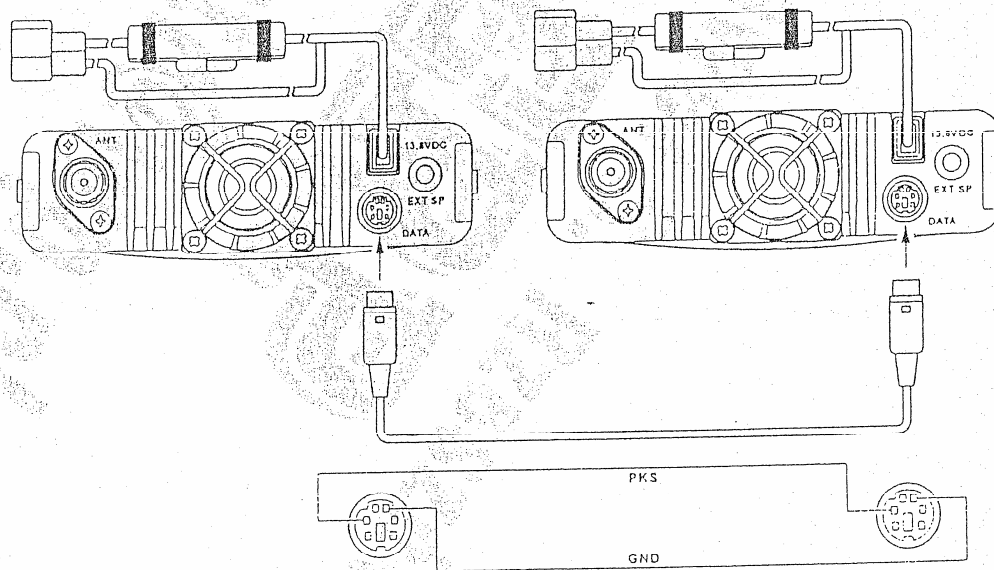

MENU (" SET ") MODE - TRYB MENU (" NASTAWIEN ")

Tryb Nastawień (Menu) FT - 8800R już częściowo opisany w wielu poprzednich rozdziałach jest łatwy do aktywacji i ustawiania. Może on być użyty do konfigurowania dużej różnorodności parametrów transceivera, niektóre z nich nie były wcześniej fabrycznie ustawione.

Do uaktywnienia trybu Nastawczego (Menu) użyj następującej procedury :

- 1 Nacisnij krótko przycisk SET | aby wprowadzić tryb Nastawczy.
- 2 Kręć gałką DIAL " Głównego " zakresu wybierając tę Pozycję Menu która będzie regulowana, ustawiana.
- 3 Przyciśnij krótko pokrętkę DIAL " Głównego " zakresu aby uruchomić ustawianie, regulację wybranej Pozycji Menu, następnie obracaj nim do wykonania aktualnej regulacji.
- 4 Po zakończeniu swojego wybierania i regulacji, naciśnij i przytrzymaj przez 1/2 sekundy gałkę DIAL " Głównego " zakresu by wyjść z trybu Nastawień i wrócić do zwykłej pracy.

- R. F. 1) Znaczek " h " który jest z przodu numeru menu oznacza " Włączenie do uzyskania indywidualnych wartości dla każdego Kanalu Nadrzędnej Pamięci ".
- 2) Znaczek " b " który jest z przodu numeru menu oznacza " Włączenie do uzyskania indywidualnych wartości dla każdego Zakresu Pracy i Trybu (VFO, Kanalu Pamięci i Kanalu Domowego) ".

MENU (" SET ") MODE - TRYB MENU (" NASTAWIEN ") C. D.

Pozycja #	Pozycja Menu	Funkcja	Dostępne Wartości	Ustawienie Fabryczne
1	APO	Wybiera czas Automatycznego Wylączenia Zasilania (czas przed wylączeniem zasilania).	OFF/0.5 H ~ 12 H	OFF
2	ARS	Aktywuje / deaktywuje funkcję Automatycznego Shiftu Przemiennikowego.	ON/OFF	* 1
3	ARTS	Wybiera tryb bipera ARTS.	IN RNG/OUT RNG	-
4	BAND	Włącza / wylącza granice Zakresu VFO dla aktualnego zakresu.	BND ON/BND OFF	BND OFF
5	BEEP	Włącza / wylącza biper.	BEP.ON/BEP.OFF	BEP.ON
6	CLK.SFT	Przesuwa zegar częstotliwości CPU.	SFT.ON/SFT.OFF	SFT.OFF
7	CWID	Włącza / wylącza identyfikator CW w czasie pracy ARTS.	TX ON/TX OFF	TX OFF
8	CWID W	Zapisuje Twój znak wywoławczy do identyfikatora CW. Można maksymalnie wpisać 6 znaków.	-	-
9	DIMMER	Ustawia poziom oświetlenia Wyświetlacza.	DIM1/DIM2/DIM3/OFF	DIM1
10	DCS.COD	Ustawia kod DCS.	104 standardowe Kody DCS	023
11	DCS.N/R	Wybiera "Zwykłe" lub "Odwrócone" kodowanie DCS.	TRX N/RX R/TX R/ TRX R	TRX N
12	DSP.SUB	Wybiera format wyświetlania Drugorzędnego Zakresu.	FREQ/CWID/DC-IN/ OFF	FREQ
13	DTMF D	Ustawianie Czasu Opóźnienia Automatycznego Wybieracza DTMF.	50MS/240MS/450MS/ 750MS/1000MS	450MS
14	DTMF S	Ustawianie Szybkości Wysyłania Automatycznego Wybieracza DTMF.	50MS/75MS/100MS	50MS
15	DTMF W	Składuje Pamięci Automatycznego Wybieracza DTMF.	-	-
16	HYPERS	Włącza / wylącza funkcję Automatycznego Zapisywania dla Nadrzędnej Pamięci.	MANUAL/AUTO	MANUAL
17	INET	Wybiera tryb Połączenie z Internetem.	INT.COD/INT.MEM	INT.COD
18	INET C	Wybiera Numer Dostępowy (liczba DTMF) dla pracy WIRES™	CODE 0 ~ 9/A/B/C/D/E/ F	CODE 1
19	INET M	Wybiera Numer Dostępowy (kod DTMF) dla Systemu dostępowego nie - WIRES™	d - 1 ~ d - 16	d - 1
20	KEY.MOD	Wybiera funkcje klawisza dla przycisków funkcyjnych " prawego " zakresu.	KEY 1/KEY 2	KEY 1
21	LOCK	Włącza / wylącza funkcję Zamka Klawisza / Przycisku.	ON/OFF	OFF
22	LOCKT	Włącza / wylącza funkcję Zamka PTT.	OFF/BAND R/BAND R/ BOTH	OFF
23	MIC	Wybiera typ mikrofonu który będzie używany.	MH-48/MH-42	* 2
24	MUTE	Wybiera tryb Niestyszalnego Audio.	OFF/TX/RX/(TX/RX)	OFF
25	NAME	Zapisuje Alfa - Numeryczne " Oznaczenie " dla danego kanału pamięci.	-	-
26	PKT.SPD	Ustawia obwód transceivera do używania szybkości bodów Pakietu.	1200BPS/9600BPS	1200BPS

MENU (" SET ") MODE - TRYB MENU (" NASTAWIEN ") C. D.

Pozycja #	Pozycja Menu	Funkcja	Dostępne Wartości	Ustawienie Fabryczne
27	PKT. RXB	Ustawia roboczy zakres dla pracy Pakietowej.	MAIN/R-FIX/L-FIX	MAIN
28	PG P1	Programowanie przydziału mikrofonowym przyciskom [P1] / [ACC] .	SCAN/SQL.OFF/	BAND
29	PG P2	Programowanie przydziału mikrofonowym przyciskom [P2] / [P] .	TCALL/RPTR/PRI/	VFO/MR
30	PG P3	Programowanie przydziału mikrofonowym przyciskom [P3] / [P1] .	LOW/TONE/MHz/	TONE
31	PG P4	Programowanie przydziału mikrofonowym przyciskom [P4] / [P2] .	REV/HOME/BAND/	LOW
32	RF SQL	Reguluje poziom punktu progowego RF SQL.	(VFO/MR)	OFF
33	RPT.MOD	Ustawia Kierunek Shiftu Przemienikowego.	OFF/S-2/S-5/S-9/	RPT.OFF
34	SCAN	Wybiera tryb Wznowienia - Skanowania.	S-FULL	TIME
35	SCAN M.	Wybiera tryb Skanowania Pamięci.	RPT. OFF/RPT. -/	MEM
36	SHIFT	Ustawia wartość Shiftu Przemienikowego.	RPT. +	* 1
37	SKP. MSEM	Ustawia " oflagowanie, zaznaczenie " Listy Skanowania Pamięci.	TIME/BUSY	OFF
38	STEP	Ustawia kroki Syntezy.	MEM/MSM	
39	SPCONT	Określa ścieżkę audio do zewnętrznego głośnika (gdy jest on używany).	0.00 ~ 99.50 MHz	
40	TONE F	Ustawia Częstotliwość Tonową CTCSS.	OFF/SKIP/MSM	
41	TONE M	Wybiera tryb Tonowego Kodera i / lub Dekodera.	5.0k./10.0k/12.5k/	* 1
42	TOT	Ustawia Timer Czasu - Wyłączenia.	20.0k/25.0k/50.0k	
43	VFO.TR	Włącza / wyłącza funkcję Ścieżki, Toru VFO.	EXT/OFF/INT.EXT/	EXT
44	WID.NAR	Zmniejsza Czulość MIC (Mikrofonu) (i Dewiację) .	INT	100 Hz
45	X - RPT	Włącza i wyłącza funkcję Wielo - Zakresowego Przemienika.	50. Standardowych	
46	AM.	Uruchamia / unieruchamia tryb AM.	Tonów CTCSS	
47	AUT.AM	Wybiera tryb odbioru.	OFF/ENC/ENC.DEC/	OFF
			DCS	
			1 ~ 30 minut/OFF	6 minut
			ON/OFF	OFF
			WIDE/NARROW	* 1
			-	-
			ON/OFF	OFF
			AUTO/OFF	AUTO

* 1 : W zależności od zakresu pracy.

* 2 : W zależności od wersji transceivera.

Menu # 1 [APO]

Funkcja : Wybiera czas Automagicznego Wyłączenia Zasilania (czas przed wyłączeniem zasilania).
Dostępne Wartości : OFF / 0.5 H ~ 12.0 H w 0.5 godzinowych wielokrotnościach
Ustawienie fabryczne : OFF (Funkcja APO wyłączona)

Menu # 2 [ARS]

Funkcja : Aktywuje / deaktywuje funkcję Automagicznego Shiftu Przemiennikowego.
Dostępne Wartości : ON / OFF
Ustawienie fabryczne : W zależności od zakres pracy

Menu # 3 [ARTS]

Funkcja : Wybiera tryb bipera ARTS.
Dostępne Wartości : IN RNG / OUTRNG

IN RNG : Aktywuje funkcję ARTS; będzie słycać biper gdy transceiver pierwszy raz wykrywa że jesteś wewnątrz zasięgu, i będzie słycał niski biper gdy druga stacja znajdzie się poza zasięgiem.
OUTRNG : Aktywuje funkcję ARTS; będzie słycać wysoki biper za każdym razem po odebraniu sprawdzającego nadawania od drugiej stacji, i *jeden* niski biper gdy druga stacja znajdzie się poza zasięgiem.

Menu # 4 [BAND]

Funkcja : Włącza / wyłącza granice Zakresu VFO dla aktualnego zakresu.
Dostępne Wartości : BND. ON / BND. OFF
Ustawienie fabryczne : BND. on

BND. ON : Gdy częstotliwość VFO osiągnie wyższy koniec aktualnego zakresu to przeskoczy ona do niższego końca *tego samego zakresu* (i odwrotnie).
BND. OFF : Gdy częstotliwość VFO dojdzie do wyższego końca aktualnego zakresu to przeskoczy ona do niższego końca *następnego zakresu* (lub odwrotnie).

Menu # 5 [BEEP]

Funkcja : Włącza / wyłącza biper.
Dostępne Wartości : BEP. ON / BEP. OFF
Ustawienie fabryczne : BEP. ON

Menu # 6 [CLK. SFT]

Funkcja : Przesuwanie zegara częstotliwości CPU (Mikroprocesora).
Dostępne Wartości : SFT. ON / SFT. OFF
Ustawienie fabryczne : SFT. OFF
Ta funkcja jest używana tylko do usunięcia " ćwierkania " na żądanej częstotliwości.

Menu # 7 [CWID]

Funkcja : Włącza / wyłącza identyfikator CW w czasie pracy ARTS.

Dostępne Wartości : TX ON / TX OFF

Ustawienie fabryczne : TX ON

Menu # 8 [CWID W]

Funkcja : Zapisuje Twój znak wywoławczy do identyfikatora CW. Można maksymalnie wpisać 6 znaków.
Przeczytaj dokładnie stronę 45.

Menu # 9 [DIMMER]

Funkcja : Ustawianie poziomu oświetlenia Wyświetlacza ciekłokrystalicznego LCD.

Dostępne Wartości : DIM 1 / DIM 2 / DIM 3 / OFF

Ustawienie fabryczne : DIM 1

Menu # 10 [DCS. COD]

Funkcja : Ustawianie kodu DCS.

Dostępne Wartości : 104 Standardowe
kody DCS.

Ustawienie fabryczne : 023

KODY DCS									
023	025	026	031	032	036	043	047	051	053
054	065	071	072	073	074	114	115	116	122
125	131	132	134	143	145	152	155	156	162
165	172	174	205	212	223	225	226	243	244
245	246	251	252	255	261	263	265	266	271
274	306	311	315	325	331	332	343	346	351
356	364	365	371	411	412	413	423	431	432
445	446	452	454	455	462	464	465	466	503
506	516	523	526	532	546	565	606	612	624
627	631	632	654	662	664	703	712	723	731
732	734	743	754	-	-	-	-	-	-

Menu # 11 [DCS. N/R]

Funkcja : Wybiera "Zwykłe" lub "Odwrócone"
kodowanie DCS.

Dostępne Wartości : TRX N / RX R / TX R / TRX R

Ustawienie fabryczne : TRX n

Menu # 12 [DSP. SUB]

Funkcja : Wybiera format wyświetlania Drugorzędnego Zakresu.

Dostępne Wartości : FREQ / CWID / DC - IN / OFF

Ustawienie fabryczne :

FREQ : Wyświetla częstotliwość " Drugorzędnego " zakresu (praca Podwójnego zakresu).

CWID : Wyświetla CW ID.

DC - IN : Wyświetla napięcie zasilania Prądu Stałego DC.

OFF : Brak wyświetlania.

Uwaga : Gdy ta Pozycja Menu jest ustawiona jakiegos innego wybierania niż " FREQ " " Drugorzędnego " zakresu odbiornik będzie wyłączony.

Menu # 13 [DTMF D]

Funkcja : Ustawianie Czasu Opóźnienia Automatycznego Wybieracza DTMF.

Dostępne Wartości : 50 MS / 250 MS / 450 MS / 750 MS / 1000 MS

Ustawienie fabryczne : 450 MS

MENU (" SET ") MODE – TRYB MENU (" NASTAWIEN ") C. D.

Menu # 14 [DTMF S]

Funkcja : Ustawianie Szybkości Wysyłania Automatycznego Wybieracza DTMF.

Dostępne Wartości : 50 MS (duża szybkość) / 75 MS (średnia szybkość) / 100 MS (mała szybkość) (ms)

Ustawienie fabryczne : 50 MS

Menu # 15 [DTMF W]

Funkcja : Ładuje Pamięci Automatycznego Wybieracza DTMF. Przeczytaj uważnie stronę 46.

Menu # 16 [HYPER]

Funkcja : Włącza / wyłącza funkcję Automatycznego Zapisywania dla Nadrzędnej Pamięci.

Dostępne Wartości : MANUAL / AUTO

Ustawienie Fabryczne : MANUAL

MANUAL : Wyłącza funkcję Automatycznego Zapisywania.

AUTO : Włącza funkcję Automatycznego Zapisywania. Zmienia automatycznie dane Nadrzędnej pamięci gdy zostaje zmieniona konfiguracja radia (taka jak zmiana Trybu, zmiana Zakresu, itp.).

Menu # 17 [INET]

Funkcja : Włącza tryb Połączenie z Internetem.

Dostępne Wartości : INT. COD / INT. MEM

Ustawienie fabryczne : INT. COD

INT. COD : Ustawia tryb Połączenia z Internetem przy dostępie WIRES™

INT. MEM : Ustawia tryb Połączenia z Internetem dla innego (sznura DTMF) dostępowego Systemu Internetowego Łącza.

Menu # 18 [INET C]

Funkcja : Wybiera Numer Dostępowy (sznur, ciąg DTMF) dla pracy WIRES™.

Dostępne Wartości : CODE 0 ~ CODE 9, CODE A, CODE B, CODE C, CODE D, CODE E (#),
CODE F (*)

Ustawienie fabryczne : CODE 1

Menu # 19 [INET M]

Funkcja : Wybiera Numer Dostępowy (kod DTMF) dla Systemu dostępowego nie – WIRES™.
Przeczytaj dokładnie stronę 48.

Dostępne Wartości : d – 1 ~ d – 16

Ustawienie fabryczne : d – 1

Menu # 20 [KEY. MOD]

Funkcja : Wybiera funkcję klawisza dla przycisków funkcyjnych " prawego " zakresu.

Dostępne Wartości : KEY 1 / KEY 2

Ustawienie fabryczne : KEY 1

Menu # 21 [LOCK]

Funkcja : Włącza / wyłącza funkcję Zamka Klawisza / Przycisku.

Dostępne Wartości : ON / OFF

Ustawienie fabryczne : OFF

Menu # 22 [LOCKT]

Funkcja : Włącza / wyłącza funkcję Zamka PTT.

Dostępne Wartości : OFF / BAND R / BAND L / BOTH

Ustawienie fabryczne : OFF

OFF : Przycisk PTT włączony.

BAND R : Wyłącza przycisk PTT na " prawym " zakresie.

BAND L : Wyłącza przycisk PTT na " lewym " zakresie.

BOTH : Wyłącza przycisk PTT na " obu " zakresach.

Menu # 23 [MIC]

Funkcja : Wybiera typ mikrofonu który będzie używany.

Dostępne Wartości : MH – 48 / MH – 42

Ustawienie fabryczne : W zależności od wersji transceivera.

Menu # 24 [MUTE]

Funkcja : Wybiera tryb Niesłyszalnego Audio.

Dostępne Wartości : OFF / TX / RX i TX / RX

Ustawienie fabryczne : OFF

OFF : Wyłączona funkcja Niesłyszalnego Audio.

TX : Zmniejsza poziom audio " Drugorzędnego " zakresu kiedy nadajesz na " Głównym " zakresie.

RX : Zmniejsza poziom audio " Drugorzędnego " zakresu kiedy odbierasz sygnał na " Głównym " zakresie.

TX / RX : Zmniejsza poziom audio " Drugorzędnego " zakresu kiedy odbierasz sygnał na " Głównym " zakresie lub nadajesz na " Głównym " zakresie.

Menu # 25 [NAME]

Funkcja : Zapisuje Alfa – Numeryczne " Oznaczenie " dla danego kanału pamięci. Przeczytaj uważnie stronę 33.

Menu # 26 [PKT. SPD]

Funkcja : Ustawia obwód transceivera do używania szybkości bodów Pakietu.

Dostępne Wartości : 1200 bps / 9600 bps

Ustawienie fabryczne : 1200 bps

Menu # 27 [PKT. RXB]

Funkcja : Ustawia roboczy zakres dla pracy Pakietowej.

Dostępne Wartości : MAIN / R – FIX / L – FIX

Ustawienie fabryczne : MAIN

MAIN : Pakiet może pracować na " Głównym " zakresie.

R – FIX : Pakiet może pracować tylko na " prawym " zakresie.

L – FIX : Pakiet może pracować tylko na " lewym " zakresie.

Menu # 28 [PG P1]

Funkcja : Programowanie przydziału mikrofonowym przyciskom [P1] / [ACC]. Przeczytaj uważnie stronę 51.

Menu # 29 [PG P2]

Funkcja : Programowanie przydziału mikrofonowym klawiszom [P2] / [P]. Przeczytaj dokładnie stronę 51.

Menu # 30 [PG P3]

Funkcja : Programowanie przydziału przyciskom mikrofonowym [P3] / [P1]. Przeczytaj dokładnie stronę 51.

Menu # 31 [PG P4]

Funkcja : Programowanie przydziału klawiszom mikrofonowym [P4] / [P2]. Uważnie przeczytaj stronę 51.

Menu # 32 [RF SQL]

Funkcja : Reguluje poziom punktu progowego RF SQL.

Dostępne Wartości : OFF / S - 2 / S - 5 / S - 9 / S – FULL

Ustawienie fabryczne : OFF – WYŁĄCZONA

Uwaga : Ta Pozycja Menu może być ustawiona niezależnie na obu zakresach : " lewym " i " prawym " .

Menu # 33 [RPT. MOD]

Funkcja : Ustawia Kierunek Shift Przemienikowego.

Dostępne Wartości : RPT. OFF / RPT. - / RPT. +

Ustawienie fabryczne : RPT. OFF (SIMP)

Uwaga : Ta Pozycja może być ustawiona niezależnie na " lewym " i " prawym " zakresie.

Menu # 34 [SCAN]

Funkcja : Wybiera tryb Wznowienia – Skanowania.

Dostępne Wartości : TIME / BUSY

Ustawienie fabryczne : BUSY

TIME : Skaner zatrzyma się na wykrytym sygnale i pozostanie tak przez 5 sekund. Jeżeli nie wyłączysz skanera w czasie 5 – ciu sekund to wznowi on pracę nawet jeżeli stacja jest nadal aktywna.

BUSY : Skaner zatrzyma się na wykrytym sygnale. W 2 sekundy po zaniknięciu nośnej ponieważ określona stacja (je) zakończy nadawanie, skaner wznowi pracę.

Uwaga : Ta Pozycja Menu może być ustawiona niezależnie dla każdego zakresu.

Menu # 35 [SCAN M]

Funkcja : Wybiera tryb Skanowania Pamięci.

Dostępne Wartości : MEM / MSM

Ustawienie fabryczne : MEM

MEM : Włącza Skanowanie Pamięci na wszystkich kanałach pamięci (z wyjątkiem pamięci omijanego kanału pamięci).

MSM : Włącza Skanowanie Pamięci tylko ba Preferencyjnych Kanałach Pamięci.

Menu # 36 [SHIFT]

Funkcja : Ustawia wartość Shift Przemiennikowego.

Dostępne Wartości : 0.00 ~ 99.95 MHz (krok 50 kHz)

Ustawienie fabryczne : W zależności od zakresu pracy.

Uwaga : Ta Pozycja Menu może być ustawiana niezależnie na każdym zakresie.

Menu # 37 [SKP. MSM]

Funkcja : Wybiera które działanie rozpocznie się na " zaznaczonym " Kanałach Pamięci.

Dostępne Wartości : OFF / SKIP / MSM

Ustawienie Fabryczne : OFF

OFF : Wszystkie kanały pamięci będą skanowane (" oznaczenie " będzie ignorowane).

SKIP : Skaner będzie " omijał " te zaznaczone (" OMIJANE ") kanały w czasie skanowania.

MSM : Skaner będzie " skanował tylko " te zaznaczone (Preferencyjne) kanały podczas skanowania.

Menu # 38 [STEP]

Funkcja : Ustawia kroki Syntezy.

Dostępne Wartości : 5.0 k / 10.0 k / 12.5 k / 15.0 k / 20.0 k / 25.0 k / 50.0 k

Ustawienie fabryczne : W zależności od zakresu pracy.

Uwaga : Ta Pozycja Menu może być ustawiona niezależnie na każdym zakresie.

Menu # 39 [SPCONT]

Funkcja : Określa, definiuje ścieżkę audio do zewnętrznego głośnika (gdy jest on używany).
Dostępne Wartości : EXT / OFF / INT. EXT / INT
Ustawienie Fabryczne : EXT

EXT : Audio jest kierowane do zewnętrznego głośnika (głośnik wewnętrzny jest wyłączony).
OFF : Audio nie jest kierowane (oba głośniki - wewnętrzny i zewnętrzny są wyłączone).
INT. EXT : Audio jest kierowane równocześnie do wewnętrznego i zewnętrznego głośnika.
INT : Audio jest kierowane tylko do wewnętrznego głośnika (głośnik zewnętrzny jest wyłączony).

Menu # 40 [TONE F]

Funkcja : Ustawia Częstotliwość Tonową CTCSS.
Dostępne Wartości : 50 standardowych Tonów CTCSS.
Ustawienie Fabryczne : 100 Hz

Uwaga : Ta Pozycja Menu może być ustawiona niezależnie dla każdego zakresu pracy i niezależnie w każdej pamięci.

CZĘSTOTLIWOŚCI TONOWE CTCSS (Hz)					
67.0	69.3	71.9	74.4	77.0	79.7
82.5	85.4	88.5	91.5	94.8	97.4
100.0	103.5	107.2	110.9	114.8	118.8
123.0	127.3	131.8	136.5	141.3	146.2
151.4	156.7	159.8	162.2	165.5	169.6
171.3	173.8	177.3	179.9	183.5	186.2
189.9	192.8	196.6	199.5	203.5	206.5
210.7	218.1	225.7	229.1	233.6	241.8
250.3	254.1		-	-	-

Menu # 41 [TONE M]

Funkcja : Wybiera tryb Tonowego Kodera i / lub Dekodera.
Dostępne Wartości : OFF / ENC / ENC. DEC / DCS
Ustawienie Fabryczne : OFF

ENC : Koder CTCSS
ENC. DEC : Koder / Dekoder CTCSS
DCS : Koder / Dekoder Cyfrowo Kodowanej Blokady

Menu # 42 [TOT]

Funkcja : Ustawia Timer (Wyłącznik czasowy) Czasu - Wyłączenia.
Dostępne Wartości : 1 ~ 30 minut lub OFF - WYŁĄCZONY
Ustawienie Fabryczne : 6 minut

Menu # 43 [VFO. TR]

Funkcja : Włącza / wyłącza funkcję Ścieżki Toru VFO.
Dostępne Wartości : ON / OFF
Ustawienie Fabryczne : OFF

Menu # 44 [WID. NAR]

Funkcja : Zmniejsza Czulość MIC - MIKROFONU (i Dewiację).

Dostępne Wartości : WIDE / NARROW

Ustawienie Fabryczne : WIDE - SZEROKA

Uwaga : Ta Pozycja Menu może być ustawiana niezależnie dla każdego zakresu.

Menu # 45 [X - RPT]

Funkcja : Włącza i wyłącza funkcję Dwu - Zakresowego Przemiennika.

Dotyczy tej funkcji Menu która włącza i wyłącza funkcję Dwu - Zakresowego Przemiennika.

O więcej szczegółów przeczytaj strone 56.

Menu # 46 [AM]

Funkcja : Uruchamia / unieruchamia tryb AM.

Dostępne Wartości : ON / OFF

Ustawienie Fabryczne : OFF - WYŁĄCZONE

Menu # 47 [AUT. AM]

Funkcja : Wybór trybu odbioru.

Dostępne Wartości : AUTO / OFF

Ustawienie Fabryczne : AUTO (AM w Lotniczym Zakresie, FM gdzie indziej)

101, 5th Ave, New York, NY 10003
Small Business Administration
U.S. Department of Commerce
101, 5th Ave, New York, NY 10003

OSTRZEŻENIE !

Zmiany lub modyfikacje przeprowadzone w tym urządzeniu bez zgody Yaesu Musen mogą być powodem unieważnienia Gwarancji.

1. To urządzenie spełnia 15 punktów - Przepisów FCC. Praca jest podporządkowana następującym dwóm warunkom; (1) to urządzenie nie może powodować szkodliwych zakłóceń, i (2) to urządzenie musi przyjmować każdą interferencję mającą wpływ na pracę.
2. W tym wyposażeniu skanujący odbiornik nie potrafi dostrajać, ale może być łatwo zmieniony przez Użytkownika tak, aby mógł pracować wewnątrz zakresów częstotliwości przydzielonych do obsługi Publicznej Krajowej Telekomunikacyjnej Sieci Komórkowej w części 22.

To urządzenie jest zgodne z RSS - 210 Przemysłu Kanadyjskiego. Praca jest podporządkowana następującym dwóm warunkom; (1) to urządzenie nie może powodować zakłóceń, i (2) to urządzenie musi przyjmować każdą interferencję mającą wpływ na pracę.





Wydano w 2003

VERTEX STANDARD CO., LTD.

Wszystkie prawa zastrzeżone

Żadna część tej instrukcji
nie może być kopiowana

bez zgody

VERTEX STANDARD CO., LTD.



E H 0 1 4 N 1 0 1