

YAESU

The radio

FTM-400DE

Manuale d'uso

**144/430MHz 50W
RICETRASMETTITORE
DUAL BAND
C4FM FDMA/FM**



Prima dell'uso

Installazione e collegamento

Operazioni base

Uso della memoria

Scansione

Uso della funzione GPS

Uso della funzione APRS

Uso della funzione GM

Comode funzioni

Funzioni da utilizzare quando
necessario

Personalizzazione delle impostazioni
dei menu e delle preferenze dell'utente

Appendice

Caratteristiche di questa radio

- Radio ricetrasmittente dual band da 144/430 MHz con modem di comunicazione digitale C4FM di serie
 - Le funzioni del modem digitale consentono di ottenere comunicazioni audio e dati chiare
 - Ricezione a banda larga nella gamma da 108 MHz a 999 MHz (banda wireless business, servizio pubblico e aerea)
 - Potenza di trasmissione di 50 watt con ventola di raffreddamento
 - Frontalino con pannello a sfioramento TFT a cristalli liquidi, a colori ad alta luminanza da 3,5 pollici
 - Pannello utente intuitivo, a sfioramento
 - 500 canali di memoria nella Banda A (banda in alto sul display) e 500 canali di memoria nella Banda B (banda in basso sul display)
 - Le memorie delle frequenze e delle impostazioni possono essere salvate su una scheda micro SD. I dati dalla scheda micro SD possono essere facilmente copiati su altre radio.
 - Ampia gamma di funzioni di scansione (scansione VFO, scansione con la memoria, ecc.)
 - Possibilità di visualizzare e trasmettere ad altri dispositivi collegati le informazioni sulla posizione e sugli spostamenti e sul ricevitore GPS integrato
 - Funzioni APRS® integrate. I messaggi e i dati su posizione e spostamenti possono essere trasmessi a altre stazioni, digipeater e su Internet.
*Fare riferimento al “Manuale d'uso delle funzioni APRS” separato
 - Funzione GM (Group Monitor) che consente di registrarsi in un gruppo di membri che comunicano frequentemente fra loro, dove è possibile scambiarsi informazioni sulla posizione e messaggi
*Fare riferimento al “Manuale d'uso della funzione GPS” separato
 - Compatibile con la funzione di accesso WIRES-X di Yaesu per la connessione ad Internet, che consente di comunicare con partner remoti tramite Internet
*Fare riferimento al “Manuale d'uso della funzione WIRES-X” separato
 - L'adattatore Bluetooth BU-2 (venduto separatamente) consente il funzionamento in vivavoce
 - L'unità di guida vocale FVS-2 (venduta separatamente) fornisce annunci vocali della frequenza e consente la registrazione dei messaggi audio ricevuti
 - Microfono MH-85A11U completo di fotocamera (venduto separatamente). È possibile trasmettere ad altre stazioni le immagini scattate con questa fotocamera ed anche visualizzarle sul display LCD.
- * I manuali d'uso delle funzioni APRS ed GM non sono forniti con il prodotto. Scaricarli dal sito web Yaesu.
Scaricare il Manuale d'uso di WIRES-X dal sito Yaesu non appena disponibile.

Precauzioni importanti per l'uso della radio ricetrasmittente

- È consigliabile l'uso di nastro adesivo o di altri sistemi isolanti per proteggere i fili e il cavo di alimentazione all'interno del veicolo.
- All'installazione dell'unità in un veicolo, posizionare radio, antenna, cavo coassiale, ecc. ad almeno 20 cm di distanza dai seguenti dispositivi.
 - **Relativi al motore:** **Sistemi di controllo dell'iniezione e del motore**
 - **Relativi alla trasmissione:** **Centralina elettronica del cambio e della trazione integrale**
 - **Altri sistemi:** **ECS/EPS/ABS/ETACS/climatizzatore automatico/centralina riscaldamento automatico/sensore G**
- Installare l'antenna e il cavo coassiale ad una certa distanza da centralina e cablaggio. Disporre tutti i cavi in modo che non disturbino o ostacolino il guidatore o i passeggeri. Non installare mai l'apparecchiatura in un punto che possa rappresentare un pericolo per i passeggeri, disturbare la guida od ostruire la visuale del guidatore.
- Non installare alcuna apparecchiatura in modo tale che possa impedire il corretto funzionamento degli airbag.
- Dopo l'installazione della radio, verificare il corretto funzionamento di luci di arresto, fari, indicatori di direzione, tergicristalli, ecc. con l'alimentazione della radio inserita.
- Concentrarsi sulla guida, senza azionare i comandi o guardare il display della radio a veicolo in movimento. Prima di azionare i comandi o di guardare il display, arrestare il veicolo in un luogo sicuro.
- Non guidare la vettura in modo che non si possano sentire i suoni provenienti dall'esterno e necessari per una guida sicura. Nella maggior parte dei paesi la guida con cuffie o auricolari è vietata.
- Se durante l'uso della radio ricetrasmittente, si avvertono comportamenti anomali da parte dei dispositivi di controllo del veicolo, spegnere il motore, disinserire l'alimentazione elettrica e scollegare il cavo di alimentazione. Prima di riutilizzare la radio, riparare il guasto.
- Se si utilizza la radio su una vettura elettrica o ibrida, il ricevitore potrebbe essere disturbato da elevate interferenze in radiofrequenza prodotte dagli inverter presenti sui veicoli elettrici.

Informazioni sul pannello a sfioramento

● Precauzioni per l'uso del pannello a sfioramento

Il pannello a sfioramento del frontalino è progettato per funzionare anche al minimo sfioramento con un dito.

- Il pannello a sfioramento potrebbe non funzionare se sul display LCD è applicata una pellicola protettiva.
- L'azionamento del pannello a sfioramento con unghie affilate o una penna, oppure esercitando eccessiva pressione può causare il danneggiamento o la rigatura dello schermo.
- Non è possibile sfogliare, ingrandire o ridurre con le dita come sullo Smartphone.

● Manutenzione del pannello a sfioramento

- Per la pulizia del pannello a sfioramento, disinserire l'alimentazione prima di eliminare polvere e sporco dal display mediante un panno morbido e asciutto. Quando il pannello a sfioramento è molto sporco, inumidire un panno morbido e strizzarlo accuratamente prima di utilizzarlo per la pulizia del pannello.
- Durante la pulizia del pannello a sfioramento, evitare di sfregarlo troppo intensamente o di rigare la superficie con le unghie.
Se il pannello a sfioramento è rigato, la lettura delle informazioni visualizzate potrebbe essere difficoltosa.

Informazioni sui marchi di fabbrica registrati e sui copyright

APRS è un marchio registrato di Mr. Bob Bruninga di WB4APR.

SmartBeaconing è fornito da HamHUD Nichetronix.



Microsoft, Windows e Windows Vista sono marchi di fabbrica registrati di Microsoft Corporation negli Stati Uniti e in altri paesi.

Altri nomi di aziende e prodotti citati nel presente manuale sono marchi di fabbrica e marchi di fabbrica registrati delle rispettive aziende.

La riproduzione o copiatura parziali o integrali in qualsiasi forma di tutti i copyright posseduti da Yaesu Musen Co., Ltd. sono severamente vietate.

Indicazioni per la lettura del manuale

In questo manuale le operazioni sul frontalino sono espresse come segue:

- Premere  Indica che il tasto o l'interruttore deve essere premuto brevemente.
- Premere  per almeno un secondo..... Indica che il tasto o l'interruttore deve essere premuto per almeno un secondo.
- Sfiorare **[SQL]** Indica che il simbolo sul pannello a sfioramento deve essere toccato rapidamente.
- Sfiorare **[SQL]** per almeno 1 secondo... Indica che il simbolo sul pannello a sfioramento deve essere toccato per almeno 1 secondo.
- Selezionare **[MODE]** Indica che le relative voci devono essere evidenziate sul pannello a sfioramento.

In questo manuale si utilizzano i seguenti simboli:

Attenzione

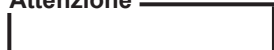

...Fornisce informazioni per evitare operazioni errate.

Suggerimento

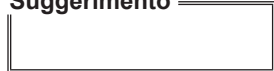

...Fornisce suggerimenti per il funzionamento e consigli utili.

Nota: l'effettivo prodotto può variare rispetto ai disegni mostrati nel presente manuale.

Indice

Introduzione.....	2	Silenziamento dell'audio	48
Caratteristiche di questa radio	2	Comunicazioni	49
Precauzioni importanti per l'uso della radio ricetrasmittente	3	Trasmissione	49
Informazioni sul pannello a sfioramento	4	Regolazione della potenza di trasmissione	50
Informazioni sui marchi di fabbrica registrati e sui copyright	4	Regolazione della sensibilità del microfono	50
Indicazioni per la lettura del manuale	5	Comunicazioni in modalità FM	51
Prima dell'uso	9	Comunicazioni mediante ripetitore	52
Precauzioni di sicurezza (è essenziale leggerle)	9	Altre impostazioni	54
Accessori	13	Modifica del volume del beep di conferma	54
Nome e funzione dei singoli componenti	14	Blocco delle manopole e degli interruttori	55
Frontalino	14	Regolazione di data e ora	56
Lato anteriore	14	Regolazione della luminosità del display	58
Lato posteriore	15	Modifica del colore di sfondo dell'area di visualizzazione frequenze	60
Lato sinistro	15	Riconfigurazione delle impostazioni	61
Unità principale	16	Uso della memoria	62
Lato anteriore	16	Scrittura sulla memoria	62
Lato posteriore	16	Richiamo della memoria	63
Microfono (MH-48A6JA)	17	Richiamo del canale home	63
Illustrazione della schermata	18	Modifica della frequenza del canale home	64
Installazione e collegamento	24	Cancellazione della memoria	65
Installazione della radio	24	Assegnazione del nome ad un canale di memoria	66
Precauzioni durante l'installazione	24	Modifica del metodo di visualizzazione dei tag della memoria	67
Posizione di installazione in caso d'uso su autovetture	24	Memoria ripartita	68
Informazioni sull'antenna	25	Scansione.....	72
Installazione dell'antenna	25	Ricerca del segnale	72
Installazione dell'unità principale	27	Scansione VFO	72
Installazione del frontalino	28	Impostazione del funzionamento in ricezione all'arresto della scansione	73
Collegamento della radio.....	29	Scansione con la memoria	74
Collegamento del frontalino all'unità principale	29	Selezione del metodo di scansione	75
Collegamento al microfono	29	Impostazione di specifiche memorie	75
Collegamento dell'antenna	29	Scansione dei soli canali di memoria specificati	76
Collegamento dell'alimentazione	30	Impostazione delle memorie da saltare	77
Collegamento della batteria del veicolo	30	Scansione delle memorie programmabili (PMS)	79
Collegamento dell'alimentazione esterna	32	Scrittura nella memoria programmabile	79
Configurazione della scheda micro SD	33	Scansione della memoria programmabile	80
Tipi di schede micro SD utilizzabili	33	Monitoraggio del canale home	81
Precauzioni per l'uso delle schede micro SD	33	Utilizzo della doppia ricezione	81
Installazione della scheda micro SD	34	Impostazione della condizione di riavvio della doppia ricezione	82
Estrazione della scheda micro SD.....	34	Uso della funzione GPS	83
Formattazione della scheda micro SD	35	Cos'è il GPS?	83
operazioni base	36	Localizzazione mediante GPS	83
In ricezione	36	Localizzazione mediante un dispositivo GPS esterno	84
Inserimento dell'alimentazione	36	Controllo dello stato di acquisizione dei satelliti.....	86
Disinserimento dell'alimentazione	36	Visualizzazione dei dati di posizione	87
Inserimento dell'identificativo di chiamata	37	Visualizzazione dei dati sulla posizione corrente della propria stazione	87
Commutazione della banda operativa	38	Visualizzazione dei dati sulla posizione della stazione partner in modalità digitale	87
Regolazione del volume	38	Spiegazione della schermata dei dati di posizione	88
Regolazione del livello di squelch	39		
Sintonizzazione della radio	40		
Modifica dei passi di frequenza	41		
Commutazione della modalità operativa	44		
Commutazione della modalità di comunicazione	45		
Commutazione della modalità di modulazione	46		
Visualizzazione dello spettro di banda	47		

Registrazione dei dati di posizione (funzione di registro GPS)	89
Controllo del percorso tramite PC	90
Misurazione dell'altitudine	90
Altre impostazioni	92
Uso della funzione Smart Navigation	93
Visualizzazione della schermata della bussola	93
Uso della funzione di navigazione in tempo reale	94
Uso della Funzione Backtrack	95
Salvataggio della destinazione	95
Visualizzazione della posizione di destinazione in tempo reale	97
Uso della funzione APRS	98
Cos'è la funzione APRS	98
Uso della funzione GM	99
Cos'è la funzione GM?	99
Metodi base per l'uso della funzione GM	100
Comode funzioni	102
Comunicazione con specifiche stazioni partner	102
Uso dello squelch codificato a toni	102
Impostazione della frequenza dei toni	102
Uso dello squelch codificato a toni	103
Trasmissione del segnale a toni	103
Uso dello squelch digitale codificato	104
Impostazione del codice DCS	104
Uso della funzione DCS	105
Uso della funzione Pager	106
Impostazione del codice della stazione ricevente	106
Attivazione della funzione Pager	108
Richiamo di una stazione specificata	108
Notifica di una chiamata in ingresso da una stazione partner mediante il cicalino	110
Altre funzioni dello squelch	110
Uso della funzione DTMF	112
Registrazione del codice DTMF	112
Trasmissione del codice DTMF registrato	113
Trasmissione manuale del codice DTMF	114
Uso della funzione Timer	115
Uso della funzione cronometro	115
Visualizzazione della schermata timer / orologio	115
Uso del timer sul giro	116
Uso del timer del conteggio alla rovescia	117
Uso della funzione APO	119
Uso della funzione TOT	120
Modifica della funzione dei tasti a sfioramento	121
Trasmissione e ricezione di messaggi e foto	122
Visualizzazione di messaggi e foto	122
Cernita di messaggi e foto	123
Scaricamento di messaggi e immagini	124
Trasmissione di messaggi e foto	125
Creazione ed invio di un messaggio	125
Invio di foto salvate	129
Risposta ad un messaggio o foto	130
Inoltro di messaggi e foto	132
Funzioni da utilizzare quando necessario	134
Uso delle cuffie Bluetooth	134
Montaggio dell'unità Bluetooth "BU-2"	134
Impostazione del funzionamento delle cuffie Bluetooth	136
Identificazione delle cuffie Bluetooth	137
Uso delle cuffie Bluetooth	139
Effettuazione di fotografie con la fotocamera opzionale (Funzione foto istantanea)	140
Collegamento del microfono con altoparlante alla fotocamera	140
Per effettuare le foto	142
Visualizzazione di una foto salvata	143
Registrazione e riproduzione opzionali dei segnali audio ricevuti	144
Montaggio dell'unità di guida vocale opzionale "FVS-2"	144
Uso della memoria vocale	146
Impostazione del funzionamento della memoria vocale	146
Registrazione dei segnali audio ricevuti	147
Riproduzione dei segnali audio registrati	147
Cancellazione dei segnali audio registrati	148
Ascolto dell'annuncio vocale della frequenza	149
Impostazione della funzione di annuncio	149
Ascolto dell'annuncio vocale della frequenza	150
Copiatura dei dati della radio su un altro ricetrasmittitore	151
Uso della scheda micro SD	151
Copiatura dei dati in una scheda micro SD	151
Copiatura dei dati dalla scheda micro SD	152
Uso della funzione di clonazione	153
Uso della radio con un dispositivo esterno collegato	155
Collegamento ad un PC	155
Invio dei dati di posizione al computer	156
Aggiornamento del firmware della radio	157
Uso della radio come ricetrasmittitore per comunicazioni packet	158
Altri dispositivi collegabili	162
Personalizzazione delle impostazioni dei menu e delle preferenze dell'utente	163
Operazioni base del menu di impostazione	163
Opzioni del menu di impostazione	164
Uso del menu di impostazione	171
Impostazioni delle schermate da visualizzare	171
Selezionare la schermata da visualizzare	171
Commutazione tra le schermate COMPASS e POSITION INFORMATION	172
Impostazione del colore dello sfondo del display	172
Impostazione dell'ampiezza di visualizzazione dello spettro di banda	172
Impostazione della luminosità del display	173
Impostazione del contrasto del display	173
Commutazione tra visualizzazione ora e tensione	173
Impostazioni di trasmissione e ricezione	174

Impostazione del formato del segnale	174
Impostazione della modalità di trasmissione	174
Impostazione del tipo di squelch della modalità digitale	175
Impostazione del codice squelch per la modalità digitale	176
Impostazione del tempo di visualizzazione a comparsa dei dati della stazione interlocutrice	177
Impostazione del metodo di visualizzazione della propria posizione	178
Visualizzazione della versione del programma DSP	178
Impostazione del silenziamento della banda secondaria	178
Impostazione della sensibilità del microfono	179
Impostazioni dei canali di memoria	179
Impostazione del metodo di visualizzazione dei tag delle memorie	179
Impostazione del metodo di scansione della memoria	179
Impostazione dei segnali a toni	179
Impostazione della frequenza dei toni dello squelch (CTCSS)	179
Impostazione del codice DCS	179
Impostazione del metodo di trasmissione del codice DTMF	180
Registrazione del codice DTMF	180
Richiamo delle sole stazioni specificate	180
Impostazione della frequenza a toni inversa programmata dall'utente	180
Uso della notifica di una chiamata in ingresso da una stazione partner mediante il cicalino	181
Impostazione del tipo di squelch separato per trasmissione e ricezione	181
Impostazione dell'azionamento dell'allerta meteo	182
Impostazioni di scansione	182
Impostazione del metodo di ricezione segnale	182
Impostazione della direzione di scansione	182
Impostazione del funzionamento in ricezione all'arresto della scansione	183
Impostazioni della funzione Group Monitor	183
Impostazioni delle funzioni e configurazione	183
Impostazione di data e ora	183
Impostazione del formato di visualizzazione di data e ora	184
Impostazione del fuso orario	185
Impostazione della spaziatura automatica del ripetitore	186
Impostazione della direzione di spaziatura del ripetitore	186
Impostazione della larghezza di spaziatura del ripetitore	187
Impostazione del passo di frequenza	188
Impostazione del volume del beep di conferma	188
Impostazione della funzione Clock Shift della CPU	188
Impostazione del tasto di programmazione del microfono	189
Ampliamento della gamma di ricezione	190
Impostazione delle unità di misura visualizzate	191
Disinserimento automatico dell'alimentazione	191
Limitazione del tempo di trasmissione continua	191
Impostazione del codice PIN delle cuffie	191
Bluetooth opzionali	191
Impostazione del sistema di riferimento geodetico della funzione GPS	192
localizzazione mediante il dispositivo GPS esterno	192
Impostazione dell'intervallo di registrazione delle informazioni sulla posizione GPS	192
Impostazioni per comunicazioni dati	193
Impostazione della porta COM	193
Impostazione della banda operativa delle comunicazioni APRS e dati	196
Impostazione della velocità di trasmissione delle comunicazioni APRS e dati	197
Impostazione della condizione di uscita del rilevamento dello squelch e del terminale squelch	198
Impostazioni della funzione APRS	199
Impostazioni della scheda micro SD	199
Scrittura delle impostazioni sulla scheda micro SD	199
Scrittura degli ID dei gruppi sulla scheda micro SD	200
Formattazione della scheda micro SD	200
Impostazioni dei dispositivi opzionali	200
Impostazione dell'immagine del microfono collegato completo di altoparlante e fotocamera	200
Impostazione del funzionamento delle cuffie Bluetooth	201
Impostazione del funzionamento della memoria vocale	201
Inizializzazione e salvataggio delle impostazioni	201
Riconfigurazione delle impostazioni	201
Registrazione dei parametri preimpostati	201
Richiamo dei parametri preimpostati registrati	202
Ordinamento dei canali di memoria registrati	203
Copiatura dei dati salvati	203
Impostazione dell'identificativo di chiamata	204
Modifica dell'identificativo di chiamata	204
Appendice	206
Elenco delle dotazioni opzionali	206
Manutenzione	207
Cura e manutenzione	207
Sostituzione del fusibile	207
In caso di problemi	208
Assenza di alimentazione	208
L'audio non si sente	208
Assenza di trasmissione	208
I tasti o le manopole non funzionano	208
In caso di segnali spuri interni	209
Assistenza postvendita	209
Specifiche	210
Indice	212

Precauzioni di sicurezza (è essenziale leggerle)



Non usare il dispositivo in presenza di gas infiammabili.

Potrebbero verificarsi incendi ed esplosioni.



Non trasmettere con il dispositivo in luoghi affollati per evitare possibili disturbi ad eventuali persone sulle quali siano stati impiantati dispositivi medici, ad esempio pacemaker.

Le onde elettromagnetiche irradiate dal dispositivo possono disturbare le apparecchiature mediche, causando incidenti dovuti a malfunzionamenti.



Non toccare a mani nude eventuali liquidi che fuoriescano dal display a cristalli liquidi.

Il contatto del liquido con la pelle o con gli occhi può causare ustioni di natura chimica. In tal caso, ricorrere immediatamente alle cure di un medico.



ATTENZIONE



Non usare tensioni diverse da quella di alimentazione prescritta per il dispositivo.

Potrebbero verificarsi incendi e scariche elettriche.



Non trasmettere ininterrottamente per lunghi periodi di tempo.

Questo potrebbe provocare l'innalzamento della temperatura dell'unità principale del dispositivo, con conseguenti ustioni e guasti da surriscaldamento.



Non smontare o modificare il dispositivo.

Potrebbero verificarsi lesioni personali, scariche elettriche e danni all'apparecchiatura.



Non maneggiare il connettore di alimentazione con le mani bagnate. Inoltre, non collegare o scollegare il connettore di alimentazione con le mani bagnate.

Potrebbero verificarsi incendi, perdite di liquido, scariche elettriche e danni all'apparecchiatura.



Qualora la radio emetta fumo od odori anomali, disinserire l'alimentazione e scollegare il cavo di alimentazione dalla presa.

Potrebbero verificarsi incendi, perdite di liquido, surriscaldamento, danni, innesto di scintille e guasti all'apparecchiatura. Rivolgersi al nostro servizio di assistenza clienti per le radio amatoriali o al punto vendita nel quale si è acquistato il dispositivo.



Tenere sempre puliti i contatti del connettore di alimentazione e la zona circostante.

Potrebbero verificarsi incendi, perdite di liquido, surriscaldamento, rotture, innesto di scintille, ecc.



Non posizionare il dispositivo in prossimità di zone esposte all'umidità (ad esempio, nelle vicinanze di un umidificatore).

Potrebbero verificarsi incendi, scariche elettriche e danni all'apparecchiatura.



Al collegamento di un cavo di alimentazione, CC prestare attenzione a non invertire i poli positivo e negativo.

Potrebbero verificarsi incendi, scariche elettriche e danni all'apparecchiatura.



Non usare cavi di alimentazione CC diversi da quello allegato o prescritto.

Potrebbero verificarsi incendi, scariche elettriche e danni all'apparecchiatura.



Non piegare, torcere, tirare, riscaldare e modificare il cavo di alimentazione e i cavi di collegamento.

I cavi potrebbero tagliarsi o danneggiarsi con conseguenti incendi, scariche elettriche e danni all'apparecchiatura.





Per collegare e scollegare i cavi di alimentazione e di collegamento non tirarli.

Per scollegarli agire sul connettore. In caso contrario potrebbero verificarsi incendi, scariche elettriche e danni all'apparecchiatura.

 **Non usare il dispositivo in presenza di cavi di alimentazione o di collegamento danneggiati e nel caso in cui non si riesca a collegare saldamente il connettore dell'alimentazione CC.**

Rivolgersi al nostro servizio di assistenza clienti per le radio amatoriali o al punto vendita nel quale si è acquistato il dispositivo per evitare che queste condizioni provochino incendi, scariche elettriche e danni all'apparecchiatura.

 **Non tagliare mai il portafusibile sul cavo di alimentazione CC.**
Potrebbero verificarsi cortocircuiti con conseguente innesto di scintille e incendi.

 **Non utilizzare fusibili diversi da quelli indicati.**
Potrebbero verificarsi incendi e danni all'apparecchiatura.

 **Impedire che oggetti metalli (ad esempio cavi metallici) e acqua penetrino all'interno del prodotto.**
Potrebbero verificarsi incendi, scariche elettriche e danni all'apparecchiatura.

 **Evitare l'uso di cuffie e auricolari ad alto volume.**
L'esposizione prolungata ad alti volumi può causare lesioni all'udito.

 **Scollegare i cavi di alimentazione e di collegamento prima di installare accessori venduti separatamente o di sostituire il fusibile.**
Potrebbero verificarsi incendi, scariche elettriche e danni all'apparecchiatura.

 **Per l'installazione di accessori venduti separatamente e la sostituzione del fusibile seguire le istruzioni fornite.**
Potrebbero verificarsi incendi, scariche elettriche e danni all'apparecchiatura.

 **Non utilizzare il dispositivo se si attiva l'allarme.**
Per motivi di sicurezza, scollegare dalla presa CA il connettore del dispositivo di alimentazione CC collegato al prodotto. Non toccare l'antenna. Potrebbero verificarsi incendi, scariche elettriche e danni all'apparecchiatura causati da fulmini.

⚠ ATTENZIONE

 **Non posizionare il dispositivo in prossimità di sistemi di riscaldamento o in luoghi direttamente esposti ai raggi solari.**
Potrebbero verificarsi deformazioni e scolorimento.

 **Non installare il dispositivo in luoghi particolarmente polverosi e umidi.**
Potrebbero verificarsi incendi e danni all'apparecchiatura.

 **Durante la trasmissione rimanere alla maggior distanza possibile dall'antenna.**
La prolungata esposizione alle radiazioni elettromagnetiche può avere effetti negativi sul corpo umano.

 **Non pulire la superficie esterna con diluente, benzene, ecc.**
Utilizzare un panno morbido e asciutto per eliminare eventuali macchie dalla superficie esterna.

 **Per motivi di sicurezza, disinserire l'alimentazione e scollegare il cavo di alimentazione CC collegato al connettore CC quando si prevede di non utilizzare il dispositivo per un lungo periodo di tempo.**
In caso contrario, potrebbero verificarsi incendi e surriscaldamento.

 **Non lanciare il dispositivo né sottoporlo a forti urti.**
Il dispositivo stesso potrebbe danneggiarsi.

 **Non installare il dispositivo in prossimità di schede magnetiche e videocassette.**
I dati presenti sulle carte di credito e sulle videocassette potrebbero essere cancellati.

 **Non alzare eccessivamente il volume quando si usano cuffie o auricolari.**
Potrebbero verificarsi lesioni all'udito.

Precauzioni di sicurezza (è essenziale leggerle)



Tenere lontano dalla portata dei bambini piccoli.

In caso contrario, i bambini potrebbero ferirsi.



Non appoggiare oggetti pesanti sui cavi di alimentazione e di collegamento.

I cavi di alimentazione e di collegamento potrebbero danneggiarsi, con conseguente pericolo di incendio e scariche elettriche.



Non utilizzare il dispositivo per trasmettere nelle vicinanze di apparecchi radiotelevisivi.

Si potrebbero verificare interferenze elettromagnetiche.



Non usare prodotti opzionali diversi da quelli autorizzati da Yaesu.

In caso contrario, l'apparecchiatura potrebbe danneggiarsi.



Prima dell'eventuale utilizzo del dispositivo su vetture ibride o elettriche, chiedere consiglio alla casa costruttrice della vettura.

Eventuali interferenze generate dalle apparecchiature elettriche (inverter, ecc.) installate sulla vettura, potrebbero impedire la corretta ricezione delle trasmissioni da parte di questo dispositivo.



Non installare il dispositivo su superfici instabili o in pendenza o su superfici esposte a notevoli vibrazioni.

Il dispositivo potrebbe ribaltarsi o cadere con conseguenti incendi, lesioni personali o danni all'apparecchiatura.



Non salire con i piedi sul prodotto, appoggiarvi oggetti pesanti o inserire oggetti al suo interno.

In caso contrario, l'apparecchiatura potrebbe danneggiarsi.



Se si collega un microfono al dispositivo, utilizzare esclusivamente quello del tipo specificato.

In caso contrario, l'apparecchiatura potrebbe danneggiarsi.



Non toccare i componenti che irradiano calore.

Dopo un lungo periodo di funzionamento ininterrotto, la temperatura dei componenti che irradiano calore tende ad aumentare, con conseguenti possibili ustioni in caso di contatto.



Non aprire l'involucro esterno del prodotto, tranne che per la sostituzione del fusibile e per l'installazione di accessori venduti separatamente.

Potrebbero verificarsi lesioni personali, scariche elettriche e danni all'apparecchiatura.

Accessori

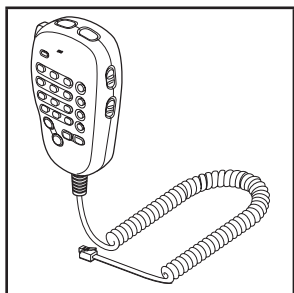

Microfono DTMF
MH-48A6JA

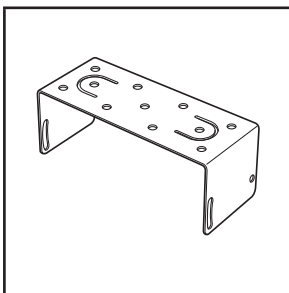

Staffa per unità
principale MMB-36

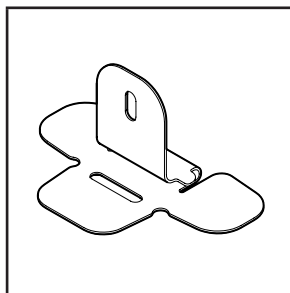

Staffa per frontalino

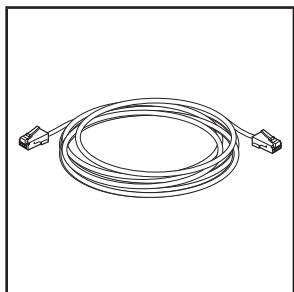

Cavo per frontalino
(3 m)

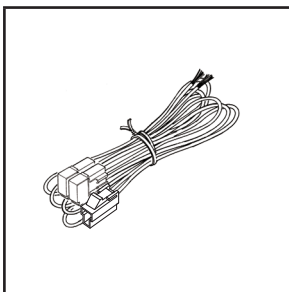

Cavo di alimentazione
CC (con fusibile
collegato)

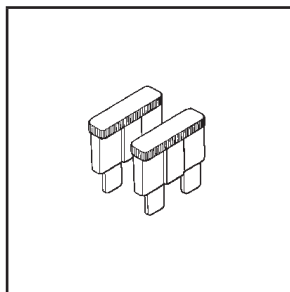

Fusibile di ricambio
(15A)

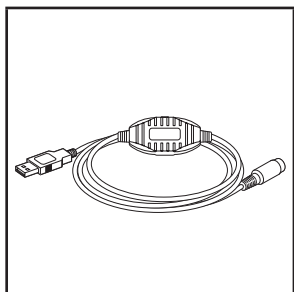

Cavo di collegamento a
PC SCU-20

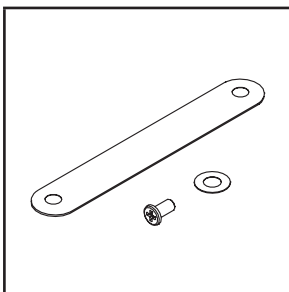

Supporto per cavo
microfono

Manuale d'uso (questo manuale)
Certificato di garanzia
Manuale rapido

Suggerimento

Sono anche disponibili vari accessori opzionali.
Per i dettagli fare riferimento a pagina 206.

Nome e funzione dei singoli componenti

Frontalino

Lato anteriore

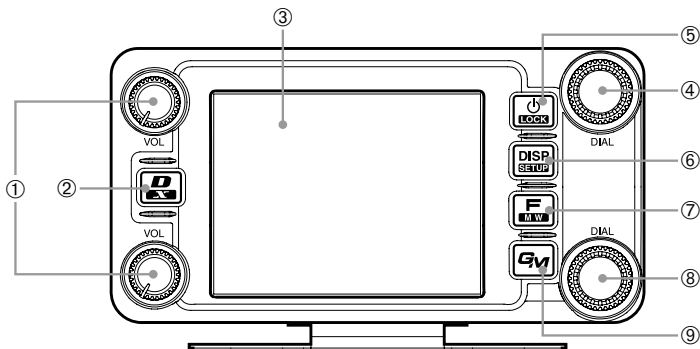

- ① Manopola VOL (VOL+ VOL-)
Il volume aumenta ruotando la manopola in senso orario e diminuisce ruotandola in senso antiorario.
La parte superiore è da usare per la Banda A e quella inferiore per la Banda B.
- ② Tasto D/X
La modalità di comunicazione cambia ogni volta che si preme brevemente il tasto.
Suggerimento Per la modalità di comunicazione, fare riferimento a pagina 45.
Premendo questo tasto per almeno un secondo si avvia WIRES-X.
- ③ Sfiocare il display
- ④ Banda A Manopola DIAL (DIALA)
 - È possibile regolare la frequenza della banda superiore nel display della doppia banda.
La frequenza aumenta ruotando la manopola in senso orario e diminuisce ruotandola in senso antiorario.
Premere la manopola per abilitare l'impostazione della frequenza della banda operativa con variazioni unitarie di 1 MHz.
Premere la manopola per almeno un secondo per abilitare l'impostazione della frequenza della banda operativa con variazioni unitarie di 5 MHz.
 - Premendo la manopola nella modalità Memoria per almeno un secondo, se al canale di memoria è abbinato un tag (nome), le visualizzazioni del tag e della frequenza vengono invertite.
 - Questa manopola viene anche usata per la selezione dei parametri durante le operazioni di configurazione e di memorizzazione, le operazioni Group Monitor, ecc.
- ⑤ Interruttore di alimentazione/LOCK
Premere questo tasto per almeno 2 secondi per inserire e disinserire l'alimentazione. La funzione di blocco tasti può essere inserita o disinserita premendo rapidamente il pulsante con la radio in funzione.
- ⑥ Tasto DISP/SETUP
Ad ogni rapido azionamento del tasto, la schermata visualizzata cambia.
Suggerimento Per il display fare riferimento a pagina 20.
Per visualizzare il menu di impostazione, premere il tasto per almeno un secondo.

- ⑦ **Tasto F/MW (F/MW)**
 Premere brevemente il tasto per visualizzare il menu funzioni.
 Premere il tasto per almeno 2 secondi per modificare la modalità di scrittura in memoria.
- ⑧ **Banda A Manopola DIAL (DIAL B)**
- È possibile regolare la frequenza della banda superiore nel display della doppia banda.
 Premere la manopola per abilitare l'impostazione della frequenza della banda operativa con variazioni unitarie di 1 MHz.
 Premere la manopola per almeno un secondo per abilitare l'impostazione della frequenza della banda operativa con variazioni unitarie di 5 MHz.
 - Premendo la manopola nella modalità Memoria per almeno un secondo, se al canale di memoria è abbinato un tag (nome), le visualizzazioni del tag e della frequenza vengono invertite.
- ⑨ **Tasto GM (GM)**
 Premere questo tasto per avviare la funzione Group Monitor.

Lato posteriore

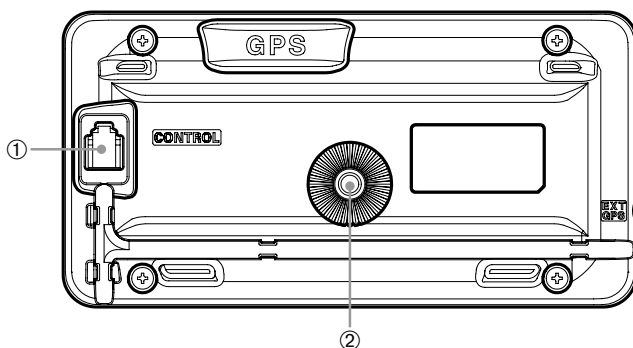

- ① **Presina CONTROL**
 Collegare il cavo di comando a questa presina per il collegamento all'unità principale.
- ② **Foro per vite di fissaggio a staffa di montaggio**

Lato sinistro

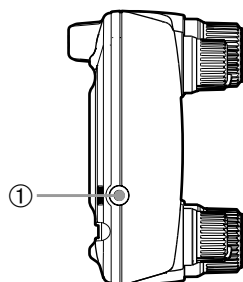

- ① **Presina EXT GPS**
 Collegare un cavo di collegamento ai dispositivi GPS esterni.

Unità principale

Lato anteriore

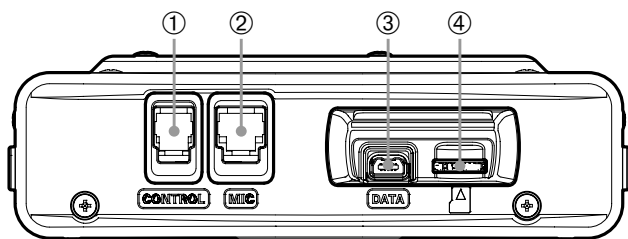

- ① Presa CONTROL
Collegare il cavo di comando a questa presa per il collegamento al frontalino.
- ② Presa MIC
Collegare il cavo del microfono in dotazione.
- ③ Presa DATA
Collegare MH-85A11U, il microfono opzionale completo di altoparlante e telecamera.
* Non esiste un'uscita audio da FTM-400DE all'altoparlante MH-85A11U.
- ④ Vano per scheda micro SD

Lato posteriore

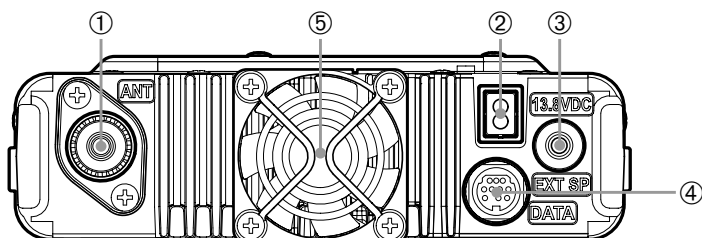

- ① Terminale ANT
Collegare il cavo coassiale dell'antenna.
- ② 13,8 Vcc
Collegare il cavo di alimentazione CC in dotazione (con fusibile collegato).
- ③ Presa EXT SP
Collegare l'altoparlante esterno opzionale.
- ④ Presa DATA
Collegare un cavo per il funzionamento remoto o il cavo per il collegamento all'interfaccia del PC e al terminale esterno.
- ⑤ Ventola di raffreddamento

Microfono (MH-48A6JA)

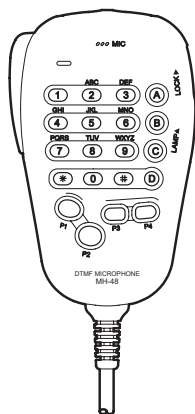
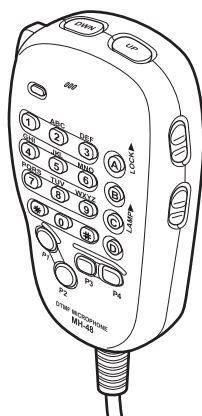

- [UP]** La frequenza aumenta di 1 unità.
- [DWN]** La frequenza diminuisce di 1 unità.
- [LOCK]** Blocca/sblocca i tasti [UP] e [DWN] e i tasti da [P1] a [P4].
- [LAMP]** Accende/spegne la luce sul corpo del microfono.
- [MIC]** Durante la trasmissione parlare in questo punto.
- [1] - [0]** Per la digitazione di numeri e lettere.
- [*]** Commuta la modalità della banda operativa tra VFO e Memoria.
- [#]** Attiva le funzioni GM (Group Monitor).
- [A]** Seleziona la banda A come banda operativa.
- [B]** Seleziona la banda B come banda operativa.
- [C]** Regola il livello di squelch.
- [D]** Commuta il display.
- [P1]** Disinserisce lo squelch.
- [P2]** Richiama il canale Home del ricevitore.
- [P3]** Commuta la modalità di comunicazione.
- [P4]** Commuta la potenza di trasmissione.
- [PTT]** Premere questo tasto per avviare la modalità di trasmissione.

Suggerimento

È possibile scegliere le funzioni da assegnare ai tasti da [P1] a [P4]. Selezionarle utilizzando il tasto **[CONFIG]** → **[10 MIC PROGRAM KEY]** nel menu di impostazione.

Illustrazione della schermata

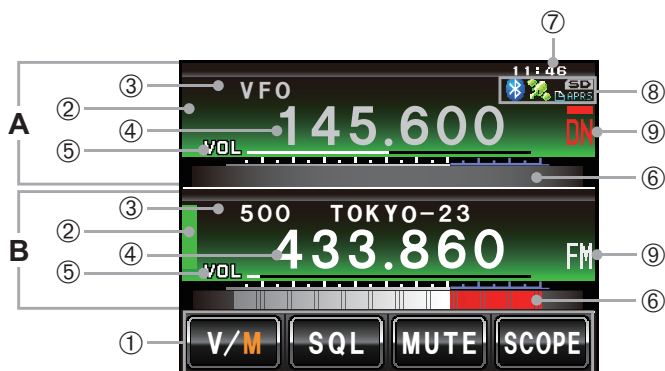

A Area di visualizzazione Banda A

B Area di visualizzazione Banda B

I caratteri del tag del nome e della frequenza sono visualizzati in bianco per la banda operativa e in grigio per quella secondaria.

① Area di visualizzazione tasti a sfioramento

È possibile assegnare ai tasti funzione, le funzioni da visualizzare nella schermata del menu funzioni. Per i dettagli fare riferimento a “Modifica delle funzioni dei tasti a sfioramento” (pagina 121).

② Area di visualizzazione stato

Durante la ricezione e al rilevamento di segnali, viene visualizzata una barra verde. La barra non viene visualizzata quando lo squelch è attivo. Durante la trasmissione viene visualizzata una barra rossa.

③ Area di visualizzazione tag

Nella modalità VFO viene visualizzato “VFO”.
Nella modalità memoria vengono visualizzati il numero del canale di memoria e il tag.

④ Area di visualizzazione frequenze

In modalità memoria, premendo **MEM** per almeno un secondo, viene visualizzato il tag del canale di memoria.

⑤ Area di visualizzazione livelli VOL/SQL

⑥ Visualizzazione livello di potenza di trasmissione/S-meter e delle informazioni della stazione partner

⑦ Area di visualizzazione orologio/tensione

⑧ Area di visualizzazione icone

Le icone di Bluetooth, APRS, scheda micro SD e GPS vengono visualizzate quando le relative funzioni sono attivate.

⑨ Area di visualizzazione modalità di comunicazione

Le modalità analogica e digitale vengono visualizzate mediante simboli. Una barra rossa viene visualizzata sopra il simbolo in AMS (modalità automatica). L'AMS si adegua automaticamente alla modalità di comunicazione del segnale ricevuto.

* Le comunicazioni digitali possono avvenire soltanto nella Banda A.

● **Schermata dual band**

Le bande A e B vengono visualizzate in alto e in basso.



- [V/M]** Sfiorendo questo simbolo si commuta tra i canali VFO e di memoria. In modalità VFO si illumina di arancione la “V”, mentre in modalità memoria, si illumina di arancione la “M”.
- [SQL]** Dopo aver sfiorato questo simbolo è possibile regolare il livello di squelch. I caratteri vengono visualizzati in arancione per 5 secondi per il periodo di tempo nel quale è possibile impostare il livello dello squelch.
- [MUTE]** Sfiorendolo è possibile disattivare il volume audio in ricezione. Con l'audio disattivato i caratteri sono visualizzati in arancione.
- [SCOPE]** Lo spettro di banda si attiva o disattiva ogni volta che si sfiora questo simbolo. Durante l'attivazione dello spettro di banda, i caratteri sono visualizzati in arancione.

● **Schermata funzione Band Scope**

La schermata viene visualizzata come indicato in figura, quando lo spettro di banda è attivato.

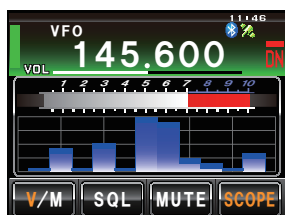

Suggerimento La larghezza dello spettro di banda può essere impostata su “WIDE” o “NARROW” nel parametro **[DISPLAY]→[4 BAND SCOPE]** del menu di impostazione.

● **Schermata del menu funzioni**

Se si preme **[F MENU]**, nella schermata sotto la banda operativa viene visualizzato il menu funzioni.

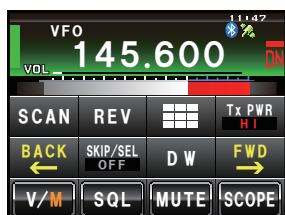

[BACK][FWD] Il menu cambia ogni volta che si sfiorano questi simboli.

Suggerimento Le funzioni visualizzate nel menu possono essere assegnate ai tasti a sfioramento al fondo della schermata. Per i dettagli fare riferimento a pagina 121.

Cambio della modalità di visualizzazione

La modalità di visualizzazione cambia nella sequenza indicata ogni volta che si preme

**[DISP
MENU]**.

Schermata di visualizzazione frequenze→Schermata di visualizzazione bussola/
latitudine e longitudine→Schermata di visualizzazione altitudine*→Schermata timer/
orologio*→Schermata GPS*

*Questa schermata viene visualizzata quando il parametro **[DISPLAY]**→**[1 DISPLAY
SELECT]** del menu di impostazione è impostato su "ON".

● Schermata bussola

La direzione di marcia della propria stazione e le coordinate della direzione della
stazione ricevuta vengono visualizzate sulla schermata della bussola.



COMPASS Visualizza le impostazioni della bussola. Sono disponibili due diverse impostazioni: "Heading Up" dove la direzione di marcia è visualizzata in alto e "North Up" dove il Nord è sempre in alto.

Per i dettagli fare riferimento a "Modifica delle impostazioni della bussola" (pagina 94).

DISTANZA Quando si richiama una posizione memorizzata, viene mostrata la distanza dalla posizione corrente.

[YR] Sfiando questo simbolo, la bussola mostra la posizione della stazione partner (quando il segnale comprende i dati relativi alla posizione) e il simbolo è indicato in arancione.

[MY] Sfiando questo simbolo, la bussola mostra la direzione di marcia della propria stazione e il simbolo è indicato in arancione.

[MEMORY] Sfiando questo simbolo, i dati sulla posizione vengono salvati in memoria.

[★] Sfiando questo simbolo quando il display è verde, vengono visualizzati i dati sulla posizione memorizzati sotto il tag "★". Sfiando questo simbolo quando il display lampeggia, i dati sulla posizione visualizzati nella bussola vengono salvati in memoria sotto il tag "★".

[L1] Sfiando questo simbolo quando il display è verde, vengono visualizzati i dati sulla posizione memorizzati sotto il tag "L1". Sfiando questo simbolo quando il display lampeggia, i dati sulla posizione visualizzati nella bussola vengono salvati in memoria sotto il tag "L1".

[L2] Sfiando questo simbolo quando il display lampeggia, i dati sulla posizione visualizzati nella bussola vengono salvati in memoria sotto il tag "L2". Sfiando questo simbolo quando il display lampeggia, i dati sulla posizione visualizzati nella bussola vengono salvati in memoria sotto il tag "L2".

● **Schermata di visualizzazione altitudine**

Il display del grafico a barre mostra l'altitudine della posizione corrente.

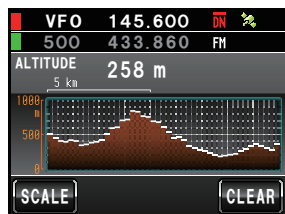

ALTITUDE Visualizza l'altitudine corrente.

Asse verticale Rappresenta l'altitudine.

Asse orizzontale

Rappresenta la distanza

[SCALE] Sfiando questo simbolo, la scala della distanza cambia.

[CLEAR] Sfiando questo simbolo, il display grafico viene cancellato.

● **Schermata timer/orologio**

L'ora corrente viene visualizzata nei formati analogico e digitale. Viene indicata anche la data.



[MODE] Ogni volta che si sfiora il simbolo, la modalità del timer commuta tra giro e conteggio alla rovescia.



● **Schermata del timer sul giro**

[START] Il conteggio inizia quando si sfiora il simbolo.

[LAP] Sfiorando questo simbolo, il tempo sul giro viene salvato in memoria (è possibile memorizzare fino ad un massimo di 99 tempi sul giro) e visualizzato nella finestra superiore di visualizzazione del tempo sul giro.

Il tempo sul giro (del nuovo intervallo) che si sta correntemente calcolando viene visualizzato nella finestra inferiore di visualizzazione del tempo sul giro.

[STOP] Sfiorando questo simbolo si interrompe il conteggio.

[RECALL] Sfiorando questo simbolo, il tempo sul giro salvato in memoria viene visualizzato nella finestra superiore di visualizzazione, mentre il tempo intermedio è visualizzato sotto. In presenza di più tempi sul giro, sfiorare **[▲]** **[▼]** per commutare tra i vari tempi. Sfiorare nuovamente **[RECALL]** per tornare alla schermata di misurazione.

[RESET] Sfiorando questo simbolo, si azzerà il contatore.



● **Schermata del timer con conteggio alla rovescia**

[START] Il conteggio inizia quando si sfiora il simbolo.

[STOP] Sfiorando questo simbolo si interrompe il conteggio.

[RESET] Sfiorando questo simbolo, si azzerà il contatore.

[SETUP] Sfiorando questo simbolo è possibile modificare il tempo di partenza del conteggio (da 1 minuto a 99 ore e 59 minuti). Ogni volta che si sfiora questo simbolo, l'impostazione commuta da "Ore" a "Minuti" a "Conferma". Questo tempo può essere modificato sfiorando **[-]** e **[+]** o ruotando .

● **Schermata GPS**

Gli stati dei satelliti GPS sono visualizzati con icone numerate.

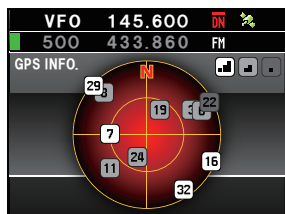

1, 2, etc.



Numero di satelliti ricevuti
Alta intensità del segnale
Media intensità del segnale
Bassa intensità del segnale

Inserimento dei caratteri

La tastiera viene visualizzata quando si digita un tag del canale di memoria o l'identificativo di chiamata della propria stazione

● **Schermata di inserimento di numeri e simboli**



[ABC]

Sfiorando questo simbolo si passa alla schermata di inserimento dei caratteri alfabetici.

[123#%^]

Sfiorando questo simbolo si passa alla schermata di inserimento dei numeri e simboli.

[←][→]

Sfiorando questi simboli, il cursore nel campo di digitazione si sposta a sinistra e a destra.

[ENT]

Sfiorando questo simbolo, si confermano i caratteri inseriti e il display ritorna alla schermata precedente.

[BACK]

Sfiorando questo simbolo il display ritorna alla schermata precedente.

[X]

Sfiorando questo simbolo si cancella il carattere a sinistra del cursore.

● **Schermata di inserimento dei caratteri alfabetici**



[Caps]

Sfiorando questo simbolo si commuta tra l'inserimento di lettere minuscole e maiuscole.

Installazione della radio

Precauzioni durante l'installazione

Durante l'installazione della radio osservare le seguenti precauzioni.

- Non installare la radio in un punto soggetto a forti vibrazioni, elevato deposito di polvere, eccessiva umidità, alte temperature o direttamente esposto ai raggi solari.
- Installare la radio in una posizione ben ventilata, in modo che il calore emesso non venga ostacolato perché, in caso di trasmissione prolungata, il termodispersore si surriscalda.
- Non appoggiare oggetti sulla superficie superiore dell'unità principale.
- Non sollevare o tenere il frontalino afferrandolo da una manopola o dal cavo di comando.

- Questa radio necessita di un'alimentazione regolata a 13,8 V CC con negativo a massa.

Quando si utilizza questa radio su autovetture, verificare che la batteria del veicolo utilizzi un impianto a 12 V con negativo a massa. Non collegare mai questa radio alla batteria a 24 V di un veicolo di grandi dimensioni.

- Non collegare questa radio ad una fonte di alimentazione a 120 V CA.
- Si osservi che le condizioni di installazione e l'alimentazione esterna impiegata possono dar luogo a ronzio e disturbi.
- Installare il dispositivo alla maggior distanza possibile da apparecchi radiotelevisivi per evitare interferenze a questi ultimi (TVI, BCI).
In particolare non installare la radio in prossimità di antenne interne.

Posizione di installazione in caso d'uso su autovetture.

● Frontalino

Si consiglia di installare il frontalino sulla parte superiore della plancia o davanti alla console centrale. Per le modalità di installazione del frontalino fare riferimento a pagina 28.

● Unità principale

Si consiglia di installare l'unità principale sotto la plancia o sul lato della console centrale. Per le modalità di installazione dell'unità principale fare riferimento a pagina 27.

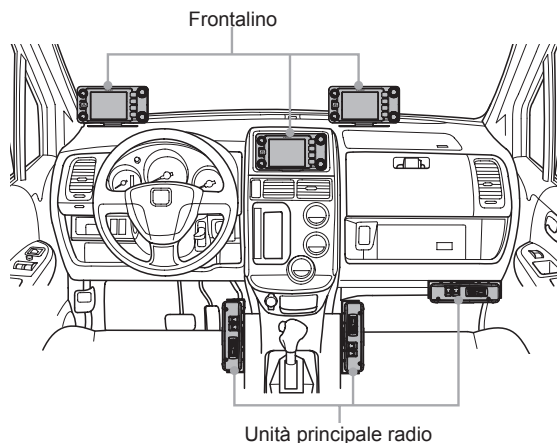

Informazioni sull'antenna

L'efficiente installazione dell'antenna è fondamentale per la qualità di trasmissione e ricezione. Osservare quanto segue, poiché lo sfruttamento ottimale delle prestazioni della radio dipende in gran parte dal tipo e dalle caratteristiche dell'antenna.

- Utilizzare un'antenna adatta alle condizioni di installazione e all'obiettivo dell'applicazione.
- Utilizzare un'antenna adatta alla banda delle frequenze operative.
- Utilizzare un'antenna e un cavo coassiale con un'impedenza caratteristica di 50 Ω .
- Regolare il rapporto d'onda stazionaria (VSWR) fino a portarlo ad un valore non superiore a 1,5 per un'antenna con un'impedenza regolata di 50 Ω .
- Limitare quanto più possibile la lunghezza del cavo coassiale.

Installazione dell'antenna

● Installazione dell'antenna su un'autovettura

Montare il supporto dell'antenna sul lato posteriore della vettura (paraurti posteriore, portellone, ecc.), quindi fissare l'antenna al supporto.

Precauzioni

- Collegare il supporto dell'antenna saldamente ad un punto di massa sulla carrozzeria del veicolo.
- Non disporre il cavo coassiale in dotazione con un normale cavo d'antenna per vetture disponibile in commercio.
- Durante la disposizione del cavo coassiale all'interno della vettura, proteggere il cavo e i collegamenti da acqua piovana o umidità.

Tipo su paraurti

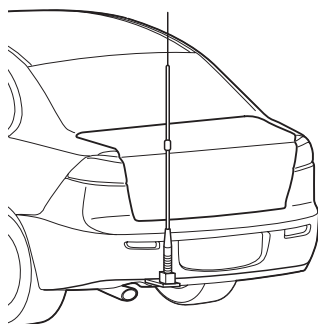

Tipo su sportello vano bagagli

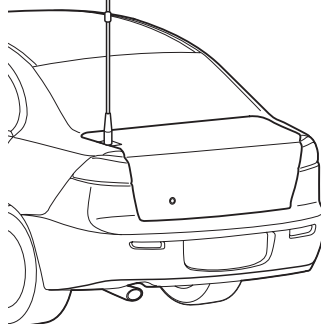

● Installazione dell'antenna su una stazione fissa

Sono disponibili antenne onnidirezionali e a schiera per l'uso all'aperto.

- Le antenne onnidirezionali, come ad esempio l'antenna GP (Ground Plane), sono adatte per comunicazioni tra una stazione locale e stazioni mobili in qualsiasi direzione.
- Le antenne direzionali, come ad esempio l'antenna Yagi, sono adatte per comunicazioni tra una stazione base ed una remota in una specifica direzione.

Precauzioni

- Lasciare un tratto più lasco di cavo coassiale sotto l'antenna e fissarlo in modo che il peso del cavo non gravi sull'antenna o sul connettore.
- Installare l'antenna tenendo in considerazione i punti di ancoraggio e il posizionamento delle funi di controventatura, in modo che l'antenna non cada o possa essere spazzata via da venti di forte intensità.

Antenna GP

<Esempio di installazione sul balcone>

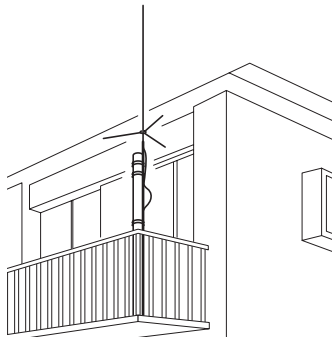

Antenna Yagi

<Esempio di installazione sul tetto>

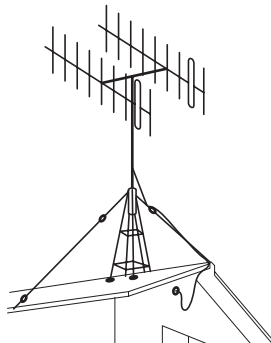

Installazione dell'unità principale

Installare l'unità principale utilizzando la staffa MMB-36 in dotazione.

- 1 Scegliere la posizione di installazione

Attenzione Scegliere un punto al quale sia possibile fissare saldamente il cavo coassiale e il cavo di alimentazione.

Suggerimento Fare anche riferimento a "Posizione di installazione in caso d'uso su autovetture" (P.24).

- 2 Eseguire quattro fori del diametro di 6 mm nel punto in cui si deve installare la staffa, in corrispondenza dei fori previsti per i bulloni sulla staffa

- 3 Fissare la staffa con i bulloni, i dadi e le rondelle in dotazione

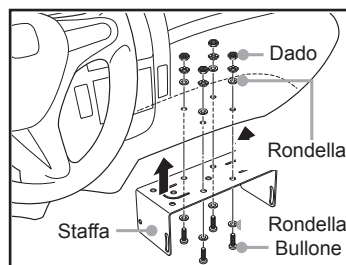

- 4 Fissare l'unità principale alla staffa, utilizzando i bulloni flangiati in dotazione, come indicato nel disegno

Suggerimento È possibile modificare l'angolo di montaggio a seconda della posizione di fissaggio dei bulloni flangiati.

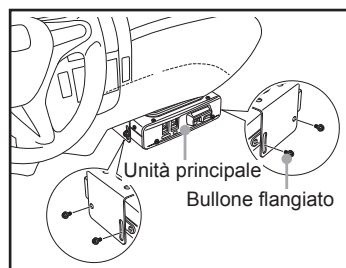

Installazione del frontalino

Installare il frontalino utilizzando la staffa in dotazione.

Attenzione

La staffa può essere piegata manualmente per adattarla alla specifica posizione di installazione del frontalino. Prestare attenzione a non ferirsi quando si piega la staffa.

1 Scegliere la posizione di installazione

Attenzione Selezionare una posizione stabile e in piano con il minor numero possibile di rientranze e protuberanze.

Suggerimento Fare anche riferimento a "Posizione di installazione in caso d'uso su autovetture" (P.24).

2 Fissare la staffa al frontalino utilizzando le viti e le rondelle in dotazione, come illustrato nel disegno

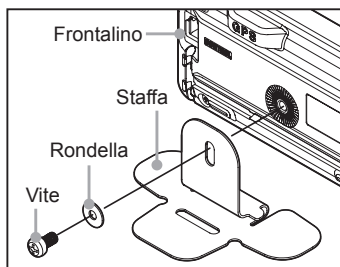

3 Staccare la pellicola protettiva da un lato del foglio biadesivo fornito in dotazione, e applicare quest'ultimo sulla parte inferiore della staffa

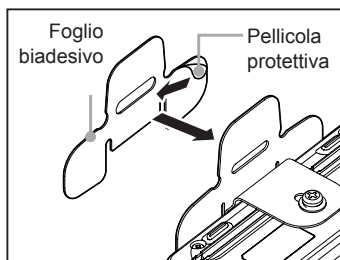

4 Staccare la pellicola protettiva dal lato inferiore del foglio biadesivo applicato alla staffa e fissare quest'ultima nella posizione di installazione

Attenzione Prima di fissare la piastra, eliminare ogni traccia di sporcizia e polvere dal punto di installazione.

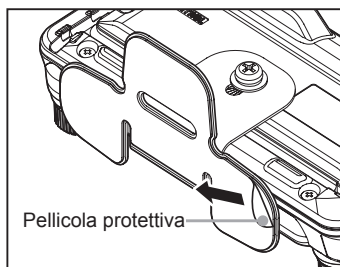

Collegamento della radio

Collegamento del frontalino all'unità principale

Attenzione

Prima di collegare il cavo tra il frontalino e l'unità principale, disinserire l'alimentazione elettrica.

- 1 Collegare il connettore del cavo alla presa [CONTROL] sul lato anteriore dell'unità principale fino ad avvertire lo scatto di bloccaggio in posizione
- 2 Collegare l'altro connettore del cavo del frontalino alla presa [CONTROL] sul retro del frontalino fino ad avvertire lo scatto di bloccaggio in posizione

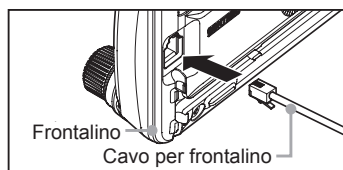
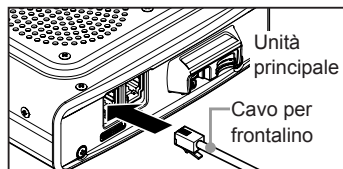

Collegamento al microfono

- 1 Collegare il connettore del microfono alla presa [MIC] sul lato anteriore dell'unità principale fino ad avvertire lo scatto di bloccaggio in posizione

- Suggerimenti**
- Per rimuovere il microfono, estrarre il connettore premendo il fermo.
 - Se si utilizza il kit opzionale di prolunga microfono "MEK-2", è possibile usare un connettore a 8 contatti. Il kit MEK-2 comprende anche un cavo di prolunga del microfono (circa 3 metri di lunghezza). Utilizzarlo per installare il microfono in punti non raggiungibili con il cavo del microfono in dotazione.

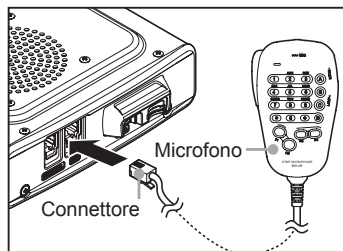

Collegamento dell'antenna

- 1 Collegare il cavo coassiale dell'antenna al terminale [ANT] sul lato posteriore dell'unità principale e serrare il connettore

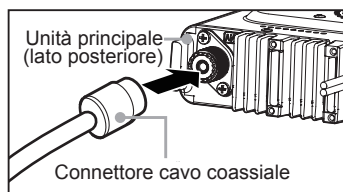

Collegamento dell'alimentazione

Collegamento della batteria del veicolo

Quando si installa questa radio su un'autovettura, collegare il cavo di alimentazione CC alla batteria del veicolo a 12 V con negativo a massa.

Precauzioni

- Utilizzare la radio su vetture con impianto a 12 V con negativo a massa, dove il polo negativo (-) della batteria sia collegato alla carrozzeria della vettura.
- Non collegare la radio alla batteria a 24 V di un veicolo di grandi dimensioni.
- Non utilizzare l'accendisigari della vettura come fonte di alimentazione.

(1) Disposizione del cavo dall'interno dell'abitacolo al vano motore

Disporre il cavo di alimentazione CC fino al vano motore, facendolo passare attraverso la paratia parafiamma in un passacavo dal lato abitacolo.

- 1 Introdurre un cavo temprato dal vano motore all'abitacolo facendolo passare nel passacavo
- 2 Agganciare l'estremità del cavo "in tensione" all'estremità del "cavo non isolato" del cavo di alimentazione CC in dotazione
- 3 Ripiegare le estremità dei cavi e isolarle con del nastro adesivo
- 4 Tirare il cavo "in tensione" nuovamente all'interno del vano motore
Il cavo di alimentazione CC deve essere tirato all'interno del vano motore facendolo passare nel passacavo.
- 5 Staccare il nastro isolante e rimuovere il cavo di alimentazione CC dal cavo "in tensione"

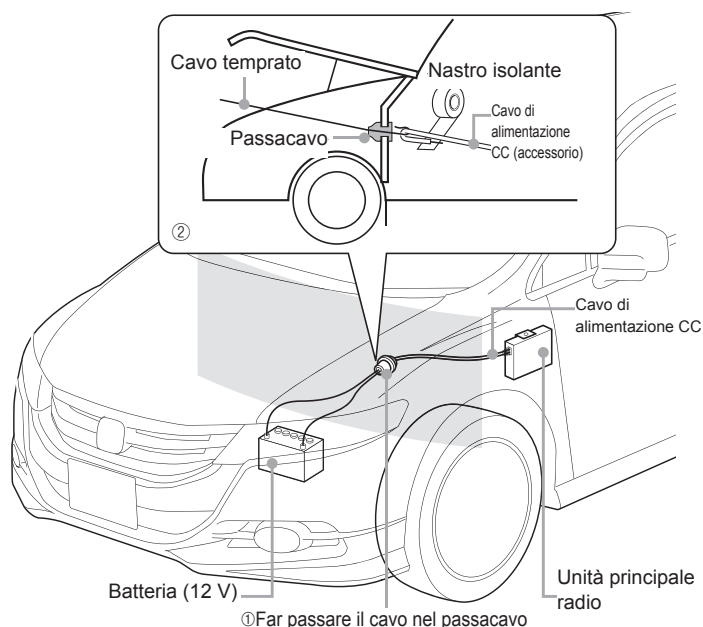

(2) Collegamento del cavo di alimentazione

Precauzioni

- Non usare cavi di alimentazione diversi da quello fornito o prescritto.
- Non far passare il cavo di alimentazione CC in punti sui quali potrebbero essere appoggiati degli oggetti o dove potrebbe venire calpestato dalle persone.
- Non utilizzare il cavo di alimentazione CC con il portafusibile tranciato.
- Al collegamento della batteria, non invertire la polarità (positivo e negativo).

- 1 Scollegare il morsetto negativo (-) dalla batteria
In questo modo si evita il cortocircuito della tensione a 12 V CC durante l'intervento sui cavi.
- 2 Procurarsi dei terminali reperibili in commercio e crimpare o saldare entrambe le estremità dei cavi rosso (+) e nero (-) del cavo di alimentazione CC

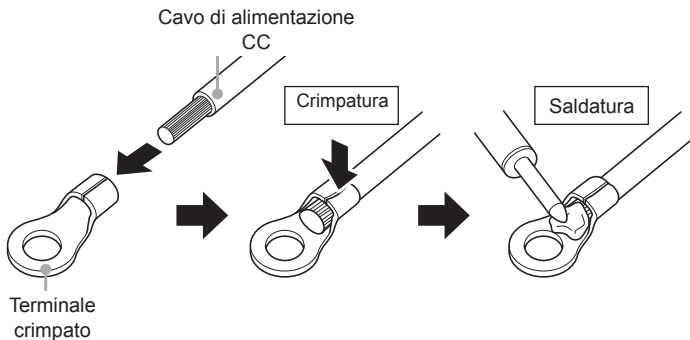

- 3 Collegare il cavo rosso (+) del cavo di alimentazione CC al polo positivo (+) della batteria

Attenzione Fissare saldamente il cavo di alimentazione CC per evitare che i terminali si stacchino.

- 4 Ricollegare il morsetto negativo (-) della batteria precedentemente scollegato
- 5 Collegare il cavo nero (-) del cavo di alimentazione CC al polo negativo (-) della batteria

Attenzione Fissare saldamente il cavo di alimentazione CC per evitare che i terminali si stacchino.

- 6 Collegare il cavo di alimentazione CC al connettore del cavo di alimentazione dell'unità principale
Inserire a fondo il connettore fino ad avvertire lo scatto di bloccaggio in posizione.

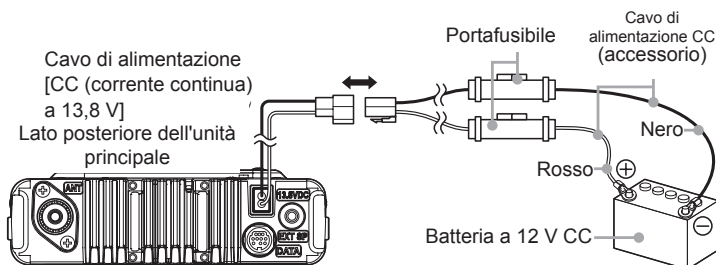

Collegamento dell'alimentazione esterna

Quando si usa questa radio come stazione fissa, utilizzare un'alimentazione esterna a 12 V CC.

Precauzioni

- Utilizzare un'alimentazione esterna in grado di alimentare 13,8 V CC e una corrente di almeno 20 A (FTM-400DDE).
- Prima del collegamento disinserire l'alimentazione esterna.

- 1 Collegare il cavo rosso (+) del cavo di alimentazione CC in dotazione al terminale positivo (+) dell'alimentazione esterna e il cavo nero (-) al terminale negativo (-) dell'alimentazione esterna
- 2 Collegare il cavo di alimentazione CC al connettore del cavo di alimentazione dell'unità principale
Inserire a fondo il connettore fino ad avvertire lo scatto di bloccaggio in posizione.

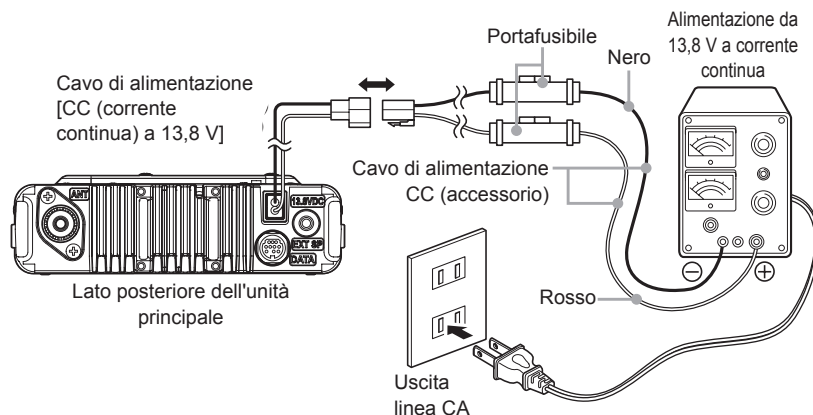

Configurazione della scheda micro SD

Utilizzando una scheda micro SD su questa radio si possono eseguire le seguenti operazioni.

- Salvataggio dei dati e delle impostazioni della radio
- Salvataggio dei dati nei canali di memoria
- Salvataggio dei dati nella modalità di impostazione
- Salvataggio dei dati del registro GPS
- Salvataggio delle foto scattate con il microfono opzionale completo di altoparlante e telecamera "MH-85A11U"
- Salvataggio dei dati scaricati mediante le funzioni GM e WIRES-X
- Scambio dei dati salvati tra più radio

Tipi di schede micro SD utilizzabili

Su questa radio si possono usare schede micro SD da 2 GB, 4 GB, 8 GB, 16 GB e 32 GB.

Precauzioni

- Le schede micro SD o micro SDHC non sono fornite in dotazione con il prodotto.
- Non si garantisce che tutte le schede micro SD e micro SDHC disponibili in commercio funzionino con questo prodotto.

Precauzioni per l'uso delle schede micro SD

- Non piegare la scheda micro SD o appoggiare su di essa oggetti pesanti.
- Non toccare il lato terminale della scheda micro SD a mani nude.
- Le schede micro SD formattate su altri dispositivi potrebbero non funzionare su questo dispositivo. Riformattare la scheda micro SD su questa radio prima di usare una scheda formattata su un altro dispositivo. (Per l'inizializzazione della scheda di memoria fare riferimento a pagina 35)
- Durante la lettura o la scrittura dei dati sulla scheda micro SD non estrarre la scheda o disinserire l'alimentazione della radio.
- Nel vano per la scheda micro SD di questa radio non inserire nessun altro tipo di oggetti.
- Per l'estrazione o l'inserimento della scheda micro SD non esercitare eccessiva forza.
- Se si utilizza sempre un'unica scheda micro SD, a lungo andare potrebbe risultare impossibile scrivere o cancellare dati. In tal caso utilizzare una nuova scheda micro SD.
- Si osservi che Yaesu non si assume alcuna responsabilità per gli eventuali danni causati dalla perdita o dal danneggiamento di dati durante l'uso della scheda micro SD.

Installazione della scheda micro SD

- 1 Premere  per almeno 2 secondi per disinserire l'alimentazione all'unità principale

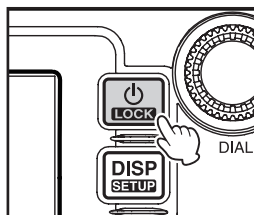

- 2 Inserire la scheda micro SD nel relativo vano, con il lato terminale rivolto verso l'alto, fino ad avvertire lo scatto di bloccaggio in posizione

- Precauzioni**
- Inserire la scheda micro SD nella direzione corretta.
 - Non toccare il terminale della scheda micro SD con le mani.

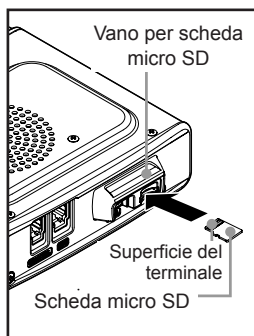

Dopo l'inserimento dell'alimentazione, l'icona "  " sulla parte superiore destra del display si illumina.

Suggerimento La visualizzazione dell'icona potrebbe avvenire con un certo ritardo a seconda della capacità della scheda.

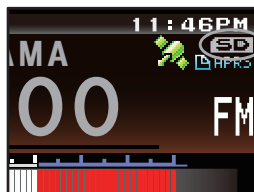

Estrazione della scheda micro SD

- 1 Premere  per almeno 2 secondi per disinserire l'alimentazione all'unità principale
- 2 Spingere la scheda micro SD verso l'interno
Dopo un clic, la scheda micro SD fuoriuscirà parzialmente dal vano.
- 3 Estrarre la scheda dal vano

Formattazione della scheda micro SD

Prima di utilizzare una nuova scheda micro SD, formattarla come indicato di seguito.

Attenzione

Alla formattazione, tutti i dati registrati sulla scheda micro SD vengono cancellati. Prima della formattazione verificare il contenuto della scheda.

- 1 Premere **[DISP SETUP]** per almeno un secondo
Viene visualizzato il menu di impostazione.

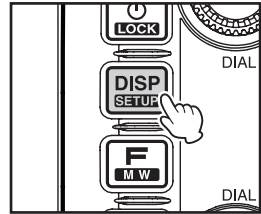

- 2 Sfiare **[SD CARD]**
Vengono visualizzate le opzioni del menu.

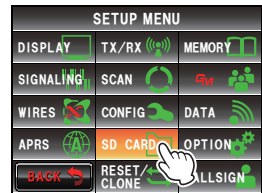

- 3 Sfiare **[3 FORMAT]**
Viene visualizzata la schermata di conferma del formato.

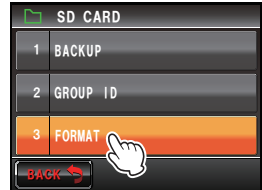

- 4 Sfiare **[OK?]**
La scheda micro SD viene formattata.

Suggerimento Sfiare **[Cancel]** per interrompere l'inizializzazione.

Al termine della formattazione viene visualizzato il messaggio "Completed" (Terminato) e sul display ricompaiono le opzioni del menu.

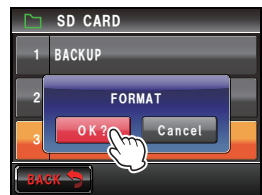

In ricezione

Inserimento dell'alimentazione

- 1 Premere  per almeno 2 secondi
L'alimentazione si inserisce e il display visualizza la schermata.

- Suggerimenti**
- Al primo inserimento dell'alimentazione dopo l'acquisto del prodotto o dopo un reset, viene visualizzata una schermata nella quale si richiede di inserire l'identificativo di chiamata della propria stazione.
 - A partire dalla volta successiva, viene visualizzato l'identificativo di chiamata della propria stazione inserito la prima volta.

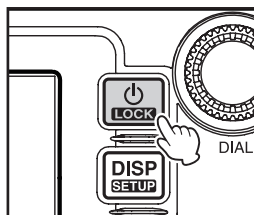

YAESU

JH1YPC-123

Disinserimento dell'alimentazione

- 1 Premere  per almeno 2 secondi
La schermata scompare e l'alimentazione viene disinserita.

Inserimento dell'identificativo di chiamata

Al primo inserimento dell'alimentazione dopo l'acquisto del prodotto o dopo il reset del dispositivo, viene visualizzata una schermata nella quale si chiede di inserire l'identificativo di chiamata della propria stazione.

L'identificativo di chiamata viene usato per identificare la stazione trasmittente durante le comunicazioni in modalità digitale.

1 Sfiore l'indicazione [CALLSIGN]

Suggerimenti

Dopo circa 3 secondi di inattività, il display commuta automaticamente sulla schermata della tastiera.

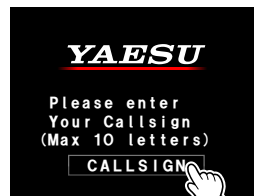

2 Sfiore un tasto carattere

Il carattere selezionato viene visualizzato sulla parte superiore della schermata.

Inserire ciascun carattere che compone il proprio identificativo di chiamata.

Suggerimenti

- Si possono inserire fino ad un massimo di 10 caratteri (lettere, numeri ed un trattino).
- Per l'uso della schermata della tastiera fare riferimento a pagina 23.

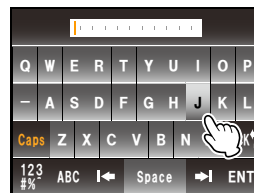

3 Sfiore [ENT]

La schermata cambia.

Da questo punto in avanti l'identificativo di chiamata inserito viene inserito sulla parte inferiore della schermata di accensione e il display commuta alla schermata di visualizzazione della frequenza (schermata dual band).

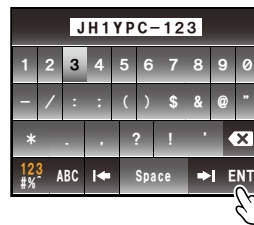

Commutazione della banda operativa

Le due bande vengono visualizzate sulle parti superiore ed inferiore della schermata dual band. È possibile cambiare la frequenza e la modalità di modulazione della “banda operativa”. La banda non attiva è denominata “banda secondaria”.

- 1 Sfiocare l'area di visualizzazione frequenze della banda che si desidera impostare come operativa. I caratteri del tag e della frequenza vengono visualizzati in bianco. I caratteri della banda secondaria vengono visualizzati in grigio.

Suggerimento È anche possibile cambiare banda operativa premendo .



Regolazione del volume

- 1 Ruotare .
Il livello del volume viene visualizzato nell'indicatore VOL sotto la frequenza.

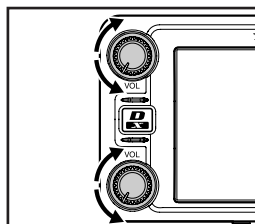

Regolazione del livello di squelch

È possibile eliminare le eventuali interferenze che si registrano quando non si riesce a rilevare un segnale. I livelli di squelch delle bande A e B possono essere regolati separatamente. Aumentando il livello dello squelch è più semplice eliminare i rumori, ma potrebbe risultare difficile rilevare eventuali segnali più deboli. Regolare opportunamente il livello di squelch.

1 Sforare [SQL]

Quando [SQL] diventa arancione, l'indicatore VOL sotto la frequenza commuta sull'indicazione del livello SQL impostato.



2 Ruotare per regolare il livello dello squelch

Il livello viene visualizzato sull'indicatore SQL.

Suggerimento Se non si esegue alcuna operazione per tre secondi, l'indicatore VOL riprende il posto dell'indicazione SQL.

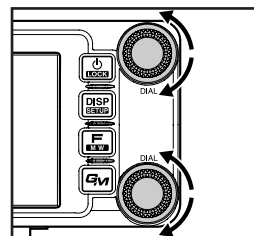

Sintonizzazione della radio

● Uso delle manopole

- 1 Ruotare 

La frequenza aumenta ruotando la manopola in senso orario e diminuisce ruotandola in senso antiorario.

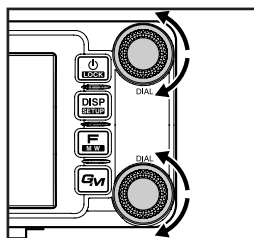

● Uso dei tasti del microfono

- 1 Premere **[UP]** o **[DWN]**

La frequenza aumenta premendo **[UP]** e diminuisce premendo **[DWN]**.

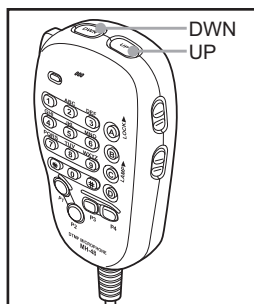

● Inserimento di valori numerici

- 1 Premere 

Viene visualizzato il menu funzioni.

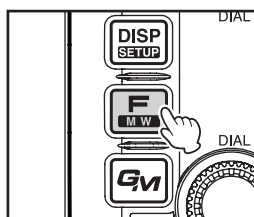

- 2 Sforare 

Viene visualizzata la schermata di inserimento dei numeri.

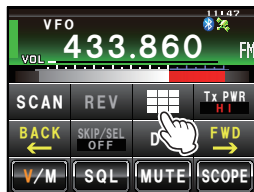

- 3 Sfiore un tasto corrispondente ad un numero
 Il numero selezionato viene visualizzato sulla parte superiore della schermata.

Suggerimento Per l'uso della schermata di inserimento dei numeri fare riferimento a pagina 23.

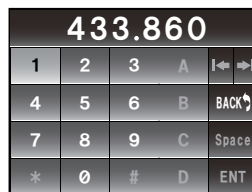

- 4 Sfiore [ENT]

Il display torna alla schermata del menu funzioni e la frequenza inserita della banda operativa viene visualizzata sulla parte superiore della schermata.





Modifica dei passi di frequenza

È possibile cambiare il passo di modifica della frequenza durante la sintonizzazione con la manopola o con i tasti [UP]/[DWN] del microfono.

- Momentanea impostazione del passo di frequenza ad 1 MHz

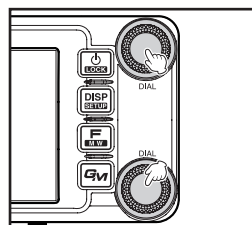
- 1 Premere **DIAL** della banda operativa oppure sfiorare l'area di visualizzazione frequenze della banda operativa.
 Il campo MHz del display frequenze inizierà a lampeggiare.



- 2 Ruotare  della banda operativa
La frequenza cambierà in passi di 1 MHz

Suggerimento Dopo tre secondi di inattività, il campo MHz smette di lampeggiare e il passo di frequenza ritorna quello originario.

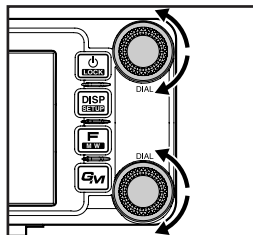

● Momentanea impostazione del passo di frequenza ad 5 MHz

- 1 Premere  per almeno un secondo
I valori della frequenza espressi in kHz non vengono visualizzati sullo schermo.

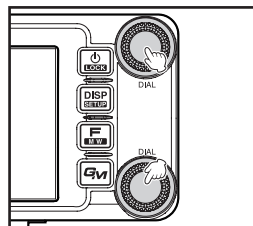

2 Ruotare 

La frequenza cambierà in passi di 5 MHz.

Suggerimento Dopo tre secondi di inattività, il campo kHz smette di lampeggiare e il passo di frequenza ritorna quello originario.

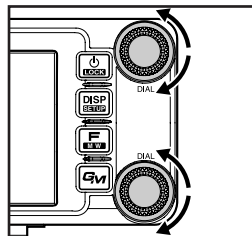

● **Modifica del passo di frequenza mediante il menu di impostazione**

1 Premere  per almeno un secondo

Viene visualizzato il menu di impostazione.

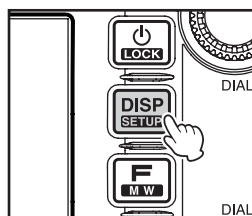

2 Sfiare **[CONFIG]**

Vengono visualizzate le opzioni del menu.

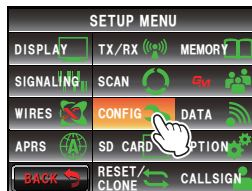

3 Ruotare  oppure sfiorare lo schermo per evidenziare **[7 FM AM STEP]**

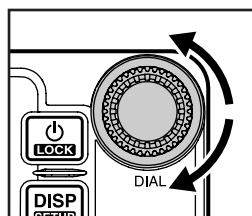

4 Sfiore [7 FM AM STEP]

Il passo di frequenza correntemente impostato si illumina di arancione.

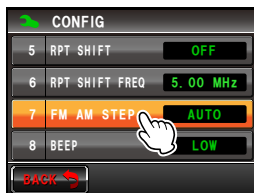

5 Ruotare Per selezionare il passo di frequenza

L'impostazione cambia nella seguente sequenza:
 AUTO → 5,00 KHz → 6,25 KHz → 8,33 KHz
 (solo banda aerea) → 10,00 KHz → 12,50 KHz →
 15,00 KHz → 20,00 KHz → 25,00 KHz → 50,00 KHz
 → 100,00 KHz

Suggerimento Impostazione predefinita: AUTO

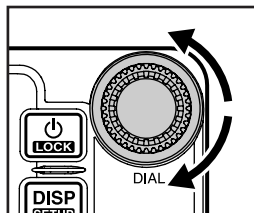

6 Sfiore [7 FM AM STEP]

Il passo di frequenza selezionato viene impostato e da arancione diventa verde.



7 Premere per almeno un secondo

Il passo di frequenza viene impostato e il display torna alla schermata precedente.

Suggerimento Sfiorendo due volte [BACK] il display torna alla schermata precedente.

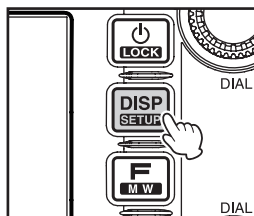

Commutazione della modalità operativa

È possibile scegliere tra le modalità operative VFO, che consente di impostare liberamente la frequenza, e memoria, nella quale vengono richiamati i canali salvati in memoria.

1 Scegliere la banda operativa

2 Sfiocare nuovamente [V/M]

La modalità passa alla modalità memoria.

Il numero del canale viene visualizzato sopra la frequenza.

Viene visualizzato anche il nome (tag) assegnato al canale di memoria.

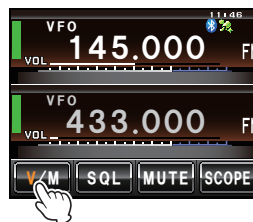
**3** Sfiocare nuovamente [V/M]

La modalità commuta su VFO e si ritorna all'ultima frequenza ricevuta.

Sopra la frequenza viene visualizzato "VFO".

**Commutazione della modalità di comunicazione**

Questa radio è dotata di una funzione Automatic Mode Select (AMS) che seleziona automaticamente una tra quattro modalità di comunicazione a seconda del segnale ricevuto.

Oltre ai segnali digitali C4FM, vengono anche identificati segnali analogici in modo da adeguarsi automaticamente alla modalità di comunicazione della stazione partner.

* Le comunicazioni digitali possono avvenire soltanto sulla Banda A.

Premere  per visualizzare "AMS" sullo schermo.

* La visualizzazione varia a seconda del segnale ricevuto.





— Esempio di visualizzazione in AMS

In ricezione

Quando si opera in una modalità di comunicazione fissa, cambiare modalità utilizzando .

La modalità di comunicazione cambia nella sequenza indicata di seguito ogni volta che si preme .

“ (AMS)” → “DN (modalità V/D)” → “VW/DW (modalità FR)” → “FM (analogica)”

Modalità operativa	Display	Spiegazione delle modalità
AMS (Automatic Mode Select)		La modalità operativa viene selezionata automaticamente tra quattro diverse modalità di comunicazione in base al segnale ricevuto. (La visualizzazione di  varia in funzione del segnale ricevuto)
Modalità V/D (modalità di comunicazione contemporanea voce e dati)	DN	Poiché l'errore del segnale audio viene rilevato e riparato contemporaneamente alla trasmissione del segnale audio digitale, è difficile che le conversazioni vengano interrotte. Una modalità digitale base di C4FM FDMA.
Voce Modalità FR (Modalità Voice full-rate)	VW	I dati vocali digitali vengono trasmessi utilizzando l'intera larghezza di banda di 12,5 kHz. Consente comunicazioni vocali di alta qualità.
Data Modalità FR (modalità di comunicazione dati ad alta velocità)	DW	Modalità di comunicazione dati ad alta velocità che utilizza l'intera larghezza di banda di 12,5 kHz per la comunicazione dati. Questa modalità viene automaticamente selezionata per le comunicazioni video.
Modalità FM analogica	FM	Modalità di comunicazione analogica con utilizzo della modalità FR. Questa modalità è particolarmente efficace quando l'intensità del segnale è così debole che, in modalità digitale, la comunicazione vocale viene interrotta.

Attenzione

Nella modalità V/D (visualizzazione dell'indicazione “DN”), i dati relativi alla posizione vengono inclusi nel segnale trasmesso durante la conversazione, ma nella modalità Voice FR (visualizzazione dell'indicazione “VW”), i dati relativi alla posizione non vengono inclusi.

Commutazione della modalità di modulazione

In modalità analogica è possibile scegliere la le modalità di modulazione “FM”, “NARROW FM” e “AM”.

In fabbrica, la modalità viene impostata su “AUTO” nella quale la modalità di modulazione ottimale viene automaticamente selezionata in funzione della frequenza.

- 1 Scegliere la banda operativa
- 2 Premere  per almeno un secondo
Viene visualizzato il menu di impostazione.

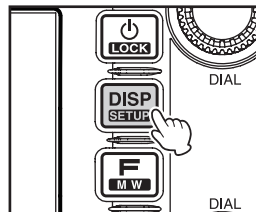

- 3 Sfiore [TX/RX]
Vengono visualizzate le opzioni del menu.

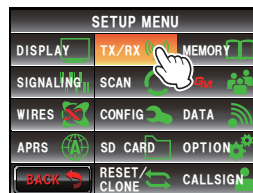

- 4 Sfiore [MODE] per selezionare la modalità di modulazione
La modalità di modulazione cambia nel seguente ordine ogni volta che si sfiora lo schermo:
“AUTO (FM)”: Commuta automaticamente la modalità di modulazione per adattarla alla banda di frequenza
“FM”: Commuta sulla modalità FM.
“NARROW FM”: Commuta sulla modalità Narrow FM. Il livello di modulazione si dimezza rispetto a quello normale.
“AM”: Commuta sulla modalità AM.

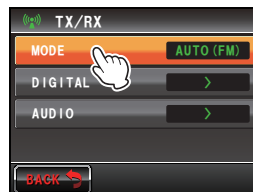

Suggerimento Impostazione predefinita: AUTO (FM)

- 5 Premere [DISP SETUP] per almeno un secondo
La modalità di modulazione viene impostata e il display ritorna alla schermata precedente.

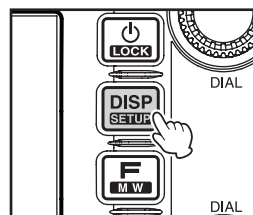

Visualizzazione dello spettro di banda

Lo spettro di banda può visualizzare un grafico dell'attività dei segnali dei canali attorno al canale di memoria o la frequenza impostata nella banda operativa. La visualizzazione è centrata rispetto alla frequenza operativa corrente.

- 1 Sfiore nuovamente [SCOPE]
[SCOPE] diventa arancione e viene visualizzato lo spettro di banda.

Suggerimento È anche possibile regolare l'intervallo da visualizzare. Fare riferimento a “Impostazione della larghezza dello spettro di banda” (P.172).

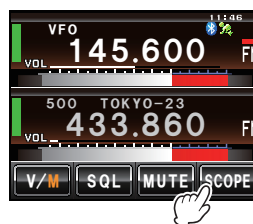

- Sfiorare nuovamente **[SCOPE]**
Il display riprende a visualizzare la schermata dual band.

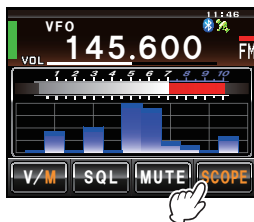

Silenziamento dell'audio

Nelle bande operativa e secondaria è possibile disattivare l'audio con un semplice tocco.

- Sfiorare nuovamente **[MUTE]**
L'indicazione **[MUTE]** diventa arancione e il suono si disattiva.

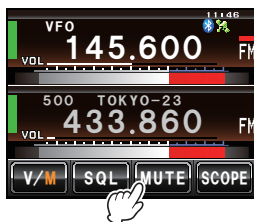

- Sfiorare nuovamente **[MUTE]**
L'audio si riattiva.

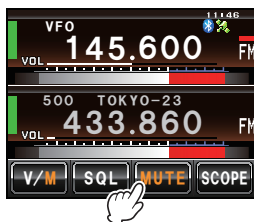

Trasmissione

- 1 Tenere premuto il pulsante **[PTT]** del microfono
Sul lato sinistro del display della banda viene visualizzata una barra rossa.
Sull'indicatore PO, sotto l'indicatore VOL, viene visualizzato anche il livello di uscita della trasmissione.

- 2 Parlare direttamente nel microfono **[MIC]**

Suggerimento Tenere il microfono a circa 2,5 cm dalla bocca quando si parla.

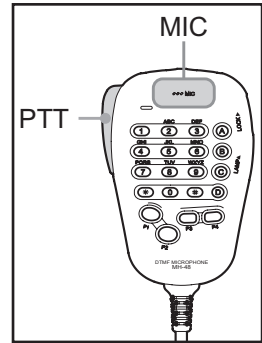

- 3 Rilasciare il pulsante **[PTT]**
La barra rossa e l'indicazione del livello PO scompaiono e la radio torna in modalità di ricezione.

Suggerimenti

- Evitare quanto più possibile lunghi periodi di trasmissione ininterrotta. Questa condizione provoca l'aumento della temperatura dell'unità principale con possibili ustioni e danni al dispositivo dovuti al surriscaldamento.
- Se si tenta di trasmettere su una frequenza fuori dalla banda amatoriale compare il messaggio "ERROR TX FREQ".

Regolazione della potenza di trasmissione

Durante le comunicazioni con stazioni vicine è possibile ridurre la potenza di trasmissione per limitare il consumo energetico.

- 1 Premere .
Viene visualizzato il menu funzioni.

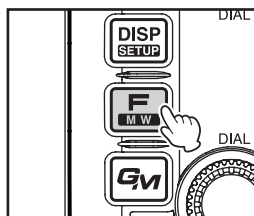

- 2 Sfiore **[Tx PWR]** per selezionare la potenza di trasmissione.
La potenza di trasmissione cambia nella seguente sequenza ogni volta che si sfiora **[Tx PWR]**.
“HI” → “LO” → “MD”

Modello	HI	MD	LO
FTM-400DE	50 W	20 W	5 W

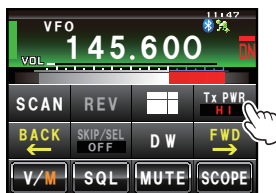

- 3 Premere .
La potenza di trasmissione viene impostata e il display ritorna alla schermata precedente.

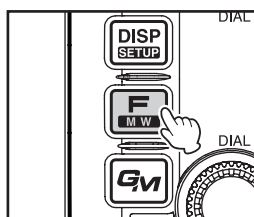

Suggerimenti

- L'impostazione corrente viene visualizzata sotto **[Tx PWR]** nel display.
- L'impostazione predefinita impostata in fabbrica è “HI”.

Regolazione della sensibilità del microfono

La sensibilità (guadagno) del microfono può essere regolata.

- 1 Premere  per almeno un secondo.
Viene visualizzato il menu di impostazione.

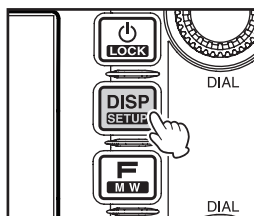

- 2 Sfiore [TX/RX]
Vengono visualizzate le opzioni del menu.

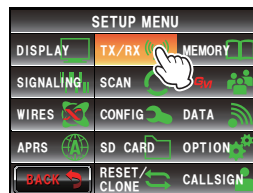

- 3 Sfiore [AUDIO]
Vengono visualizzate le opzioni del menu.

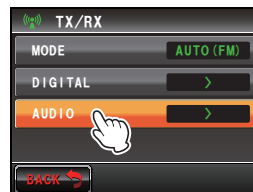

- 4 Sfiore [3 MIC GAIN] per selezionare la sensibilità
La sensibilità cambia nella seguente sequenza ogni volta che si sfiora lo schermo.
“MIN” → “LOW” → “NORMAL” → “HIGH” → “MAX”

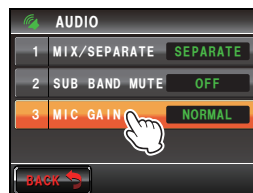

Suggerimenti

- La sensibilità può anche essere selezionata premendo .
- Impostazione predefinita: NORMAL

- 5 Premere per almeno un secondo
La sensibilità viene impostata e il display ritorna alla schermata precedente.

Suggerimento Sfiorendo due volte [BACK] il display torna alla schermata precedente.

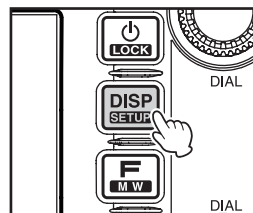

Comunicazioni in modalità FM

- 1 Scegliere la banda operativa
- 2 Selezionare “FM” come modalità di comunicazione
- 3 Sintonizzare la radio mediante
- 4 Tenere premuto il pulsante [PTT] del microfono per parlare

Suggerimento

È anche possibile usare la modalità Narrow FM. Impostare la modalità su [NARROW FM] dall'opzione [TX/RX] → [MODE] del menu di impostazione.

Comunicazioni mediante ripetitore

Questa radio comprende una funzione ARS (Automatic Repeater Shift) che consente di comunicare automaticamente tramite il ripetitore, semplicemente impostando il ricevitore sulla frequenza del ripetitore.

- 1 Impostare la frequenza di ricezione su quella del ripetitore il display visualizza “-” o “+”.
- 2 Premere **[PTT]** per iniziare la comunicazione tramite il ripetitore

Suggerimenti

- Premere **[F]** e sfiorare **[REV]** per invertire momentaneamente le frequenze di trasmissione e ricezione per verificare se è possibile comunicare con l'altra stazione.
- Quando si invertono le frequenze, **[REV]** diventa arancione.
- Sfiando nuovamente **[REV]**, l'inversione viene annullata.
- La modifica dei parametri del menu di impostazione, consente di utilizzare la radio in modo ancora più pratico.

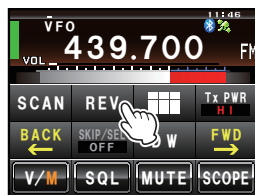

La funzione ARS può essere disattivata in “CONFIG” → “4 AUTO RPT SHIFT”.

La direzione di spaziatura ripetitore può essere impostata in “CONFIG” → “5 RPT SHIFT”.

La larghezza di spaziatura del ripetitore può essere modificata in “CONFIG” → “6 RPT SHIFT FREQ”.

● Spaziatura del ripetitore

FTM-400DE è stata configurata in fabbrica, in base alle spaziature in uso nel paese in cui viene venduto. Per la banda dei 144 MHz, solitamente questa corrisponde a 600 kHz, mentre per i 430 MHz, la spaziatura sarà di 1,6 o 7,6 MHz.

A seconda della parte di banda sulla quale si opera, l'intervallo di spaziatura può essere verso il basso (-) o verso l'alto (+), e sul display, quando le spaziature del ripetitore sono abilitate, viene visualizzata una delle seguenti icone.

● Spaziatura automatica ripetitore (ARS)

La funzione ARS della radio ricetrasmittente FTM-400DE determina l'applicazione automatica della spaziatura del ripetitore ogni volta che avviene la sintonizzazione nelle sotto-bande previste del ripetitore.

Se la funzione ARS sembra non funzionare è possibile che sia stata accidentalmente disabilitata.

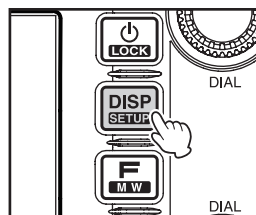

Per abilitare la funzione ARS:

- 1 Premere **[DISP SETUP]** per almeno un secondo
Viene visualizzato il menu di impostazione.

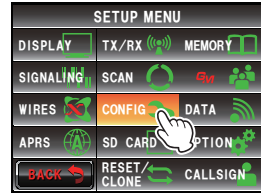

- 2 Sfiore [CONFIG]
Vengono visualizzate le opzioni del menu.



- 3 Ruotare , oppure sfiorare lo schermo per evidenziare **[4 AUTO RPT SHIFT]**
- 4 Sfiore **[4 AUTO RPT SHIFT]** per selezionare "ON"
Ogni volta che si sfiora il tasto, l'impostazione commuta tra "ON" e "OFF".
- 5 Premere  per almeno un secondo
La spaziatura automatica del ripetitore viene impostata e il display torna alla schermata precedente.



Suggerimento Sfiorendo due volte **[BACK]** il display torna alla schermata precedente.

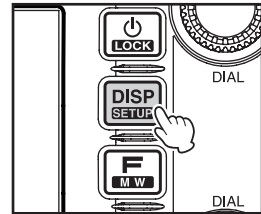

● **Tono di chiamata (1750 Hz)**

Tenere premuto il tasto **[P1]** di programmazione del microfono (MH-48) per generare un "burst tone" di 1750 Hz per l'accesso al ripetitore. Il trasmettitore verrà attivato automaticamente e un tono audio con frequenza di 1750 Hz verrà sovrapposto alla portante. Una volta che si ottiene l'accesso al ripetitore, è possibile rilasciare il tasto [P1] ed utilizzare **[PTT]** per attivare successivamente il trasmettitore.

Altre impostazioni

Modifica del volume del beep di conferma

È possibile regolare il volume di conferma del beep che si attiva quando si preme un tasto.

- 1 Premere **[DISP SETUP]** per almeno un secondo
Viene visualizzato il menu di impostazione.

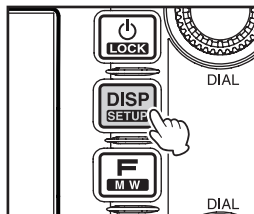

- 2 Sfiore [CONFIG]
Vengono visualizzate le opzioni del menu.

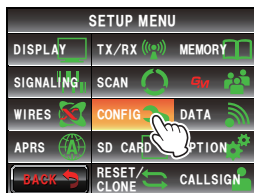

- 3 Sfiore **[8 BEEP]** per selezionare il volume
Il volume cambia nella seguente sequenza ogni volta che si sfiora lo schermo.
“OFF” → “LOW” → “HIGH”

Suggerimento Impostazione predefinita: LOW

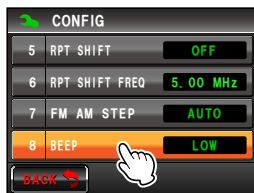

- 4 Premere **[DISP SETUP]** per almeno un secondo
Il volume del beep di conferma viene impostato e il display torna alla schermata precedente.

Suggerimento Sfiorendo due volte **[BACK]** il display torna alla schermata precedente.

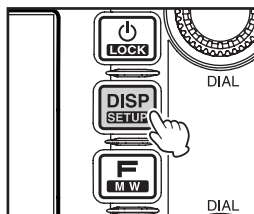

Blocco delle manopole e degli interruttori

È possibile bloccare manopole, interruttori e altri comandi per evitare modifiche e azionamenti involontari e indesiderati.

- 1 Premere brevemente 

Il display visualizza “LOCK” e torna alla schermata precedente.

Premere brevemente  ancora una volta per disattivare il blocco. Il display visualizza “UNLOCK” e torna alla schermata precedente.

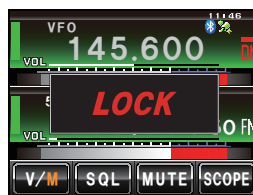
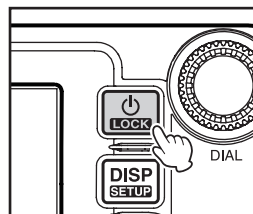

Regolazione di data e ora

Questa radio è dotata di orologio integrato. Regolare l'ora prima di usarla.

- 1 Premere **[DISP SETUP]** per almeno un secondo
La modalità passa alla modalità di impostazione.

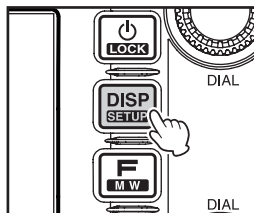

- 2 Sfiore [CONFIG]
Vengono visualizzate le opzioni del menu.

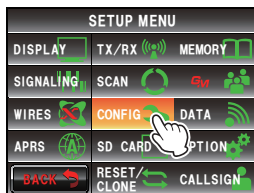

- 3 Sfiore [1 DATA & TIME ADJUST]
Viene visualizzata la schermata per l'impostazione della data e dell'ora.

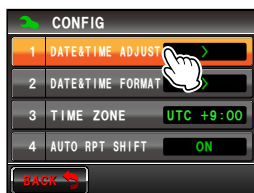

- 4 Sfiore [SET]
Il "mese" lampeggia.



- 5 Sfiore [+] e [-] per impostare il mese



- 6 Sfiore [SET]
Il "giorno" lampeggia.



7 Sfiore [+] e [-] per impostare il giorno



8 Sfiore [SET]
L'“anno” lampeggia.



9 Sfiore [+] e [-] per impostare l'anno



10 Sfiore [SET]
L'“ora” lampeggia.



11 Sfiore [+] e [-] per impostare l'ora



12 Sfiore [SET]
I “minuti” lampeggiano.



13 Sfiore [+] e [-] per impostare i minuti



14 Sfiore [SET]



15 Premere [DISP] per almeno un secondo

La data e l'ora vengono impostate e il display torna alla schermata precedente.

Suggerimenti

- L'ora viene visualizzata sulla parte superiore destra del display.
- Si può anche tornare alla schermata precedente sfiorando tre volte [BACK].

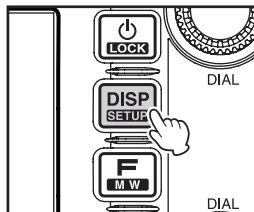

Suggerimenti

- La precisione dell'orologio alla temperatura normale è di ± 30 secondi al mese. La precisione può variare a seconda delle condizioni di esercizio, come ad esempio la temperatura.
- L'ora viene automaticamente impostata quando si ricevono i segnali dal GPS.
- La prima volta che usa la radio è possibile che la precisione dell'orologio sia inferiore. In questo caso ripetere la regolazione dell'ora.
- Sul calendario si possono selezionare date dall'1 gennaio 2000 al 31 dicembre 2099.

Regolazione della luminosità del display

È possibile regolare la luminosità e il contrasto del pannello a sfioramento.

- 1 Premere [DISP] per almeno un secondo
Viene visualizzato il menu di impostazione.

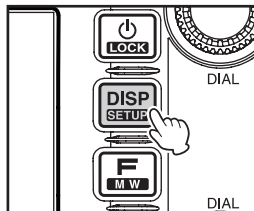

- 2 Sfiore [DISPLAY]
Vengono visualizzate le opzioni del menu.

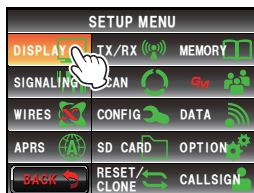

- 3** Selezionare [**5 LCD BRIGHTNESS**] e sfiorare lo schermo
Viene visualizzata la schermata per la selezione del livello.



- 4** Sfiore [+] e [-] per selezionare il livello di luminosità
Ogni volta che si sfiora lo schermo il valore impostato cambia di un livello alla volta. È possibile selezionare uno dei seguenti sette livelli di luminosità.

“MIN”, “2”, “3”, “4”, “5”, “6” e “MAX”

Suggerimento Impostazione predefinita: MAX

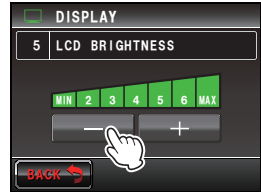

- 5** Sfiore [BACK]
La luminosità viene impostata e il display ritorna alla schermata precedente.

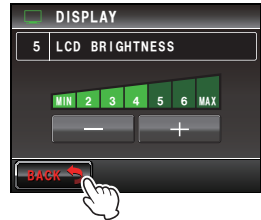

- 6** Selezionare [**6 LCD CONTRAST**] e sfiorare lo schermo
Viene visualizzata la schermata per la selezione del livello.



- 7** Sfiore [+] e [-] per selezionare il livello di contrasto
Ogni volta che si sfiora lo schermo il valore impostato cambia di un livello alla volta. È possibile selezionare uno dei seguenti sette livelli di contrasto

“-3”, “-2”, “-1”, “0”, “+1”, “+2”, “+3”

Suggerimento Impostazione predefinita: +3

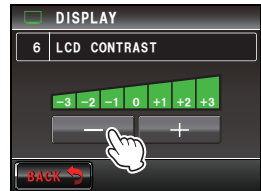

- 8** Premere **DISP** per almeno un secondo
Il contrasto viene impostato e il display ritorna alla schermata precedente.

Suggerimento Sfiorando due volte [BACK] il display torna alla schermata precedente.

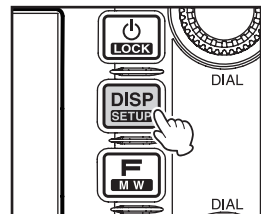

Modifica del colore di sfondo dell'area di visualizzazione frequenze

È possibile scegliere tra cinque diversi colori per lo sfondo (ombreggiatura) del display frequenze.

- 1 Premere **[DISP SETUP]** per almeno un secondo
Viene visualizzato il menu di impostazione.

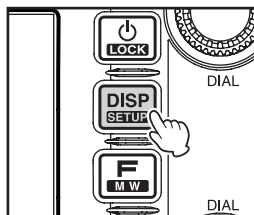

- 2 Sfiocare **[DISPLAY]**
Vengono visualizzate le opzioni del menu.

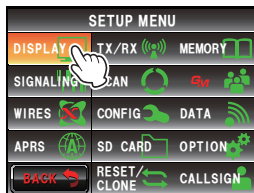

- 3 Sfiocare **[3 BACKGROUND COLOR]** per selezionare il colore

L'impostazione cambia nella seguente sequenza ogni volta che si sfiora lo schermo.

“ORANGE” → “GREEN” → “BLUE” → “PURPLE” → “GRAY”

Suggerimento Impostazione predefinita:
ARANCIONE

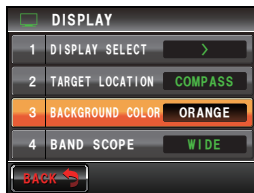

- 4 Premere **[DISP SETUP]** per almeno un secondo
Il colore di sfondo viene impostato e il display ritorna alla schermata precedente.

Suggerimento Sfiocando due volte **[BACK]** il display torna alla schermata precedente.

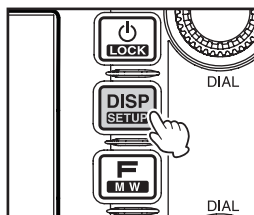

Riconfigurazione delle impostazioni

È possibile ripristinare i parametri e la memoria originari di fabbrica di questa radio.

- 1 Premere **[DISP SETUP]** per almeno un secondo
Viene visualizzato il menu di impostazione.

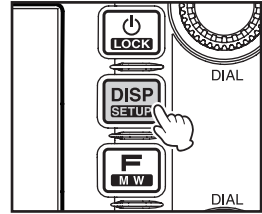

- 2 Sfiare **[RESET/CLONE]**
Vengono visualizzate le opzioni del menu.
Si può scegliere tra il ripristino delle seguenti impostazioni di fabbrica.

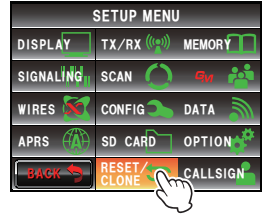

[1 FACTORY RESET]: Questa ripristina tutti i parametri impostati originariamente in fabbrica.

[4 MEM CH RESET]: Questa cancella soltanto i canali di memoria registrati.
*I parametri del menu impostazione non vengono cancellati.

[6 APRS RESET]: Questo ripristina i parametri APRS sull'impostazione predefinita in fabbrica.

- 3 Sfiare l'opzione da ripristinare
Viene visualizzata la schermata di conferma ripristino.



- 4 Sfiare **[OK?]**.
I parametri e la memoria vengono azzerati e vengono ripristinate le impostazioni predefinite in fabbrica

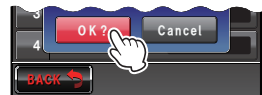

Suggerimento Sfiare **[Cancel]** per interrompere l'operazione di ripristino.

Uso della memoria

Le frequenze e le impostazioni utilizzate con maggiore frequenza possono essere memorizzate in modo da poterle rapidamente e comodamente usare sul canale corrente. La radio dispone anche delle seguenti funzioni di memoria:

- Salto dei canali di memoria che non si desidera ricevere durante la scansione (☞ P.77)
- Scansione dei soli canali di memoria specificati (☞ P.76)
- “Scansione programmabile con la memoria (PMS)” che esegue la scansione soltanto entro la gamma di frequenze specificate (nella stessa banda di frequenza) (☞ P.79)

Le singole frequenze e modalità operative (modalità di modulazione), come pure altri dati operativi, possono anche essere salvate nella memoria di ciascun canale di memoria normale e canale di memoria PMS.



- Frequenza operativa
- Modalità operativa
- Memory tag
- Dati ripetitore
- Dati sui toni
- Dati DCS
- Informazioni sul salto dei canali di memoria
- Potenza di trasmissione

Scrittura sulla memoria

Suggerimento

I dati salvati nella memoria potrebbero andare persi a causa di operazioni errate, elettricità statica o interferenze elettriche. Si potrebbe verificare la perdita dei dati dovuta ad anomalie dei componenti ed interventi di riparazione. Annotare i dati registrati nelle memorie su un pezzo di carta oppure copiarli su una scheda micro SD.

Si possono usare fino ad un massimo di 500 memorie di canali per le bande A e B.

- 1 Passare alla modalità VFO
 - 2 Utilizzare  per regolare la frequenza da scrivere nella memoria
 - 3 Premere  per almeno un secondo
- Viene visualizzata la schermata di scrittura della memoria.

La frequenza viene automaticamente visualizzata sul successivo canale di memoria vuoto.

Suggerimento Fare riferimento alle operazioni da 3 a 12 in “Assegnazione del nome ad un canale di memoria” (☞ pagina 66) per l’assegnazione del nome ad un canale di memoria.



- 4 Ruotare  per selezionare un canale di memoria diverso (eventualmente)

Suggerimento Il canale di memoria può anche essere selezionato sfiorandolo direttamente.

- 5 Premere  per salvare i dati in memoria
- Al termine della scrittura in memoria, il display mostra la frequenza e il numero del canale di memoria.

Suggerimenti

- È anche possibile sovrascrivere una frequenza già registrata nella memoria con una nuova frequenza.
- Sfiurare **[V/M]** per tornare alla modalità VFO.





Suggerimenti

- In fabbrica, la frequenza nel canale di memoria 1 della Banda A viene impostata su 144,000 MHz, mentre quella sul canale di memoria 1 della Banda B viene impostata su 430,000 MHz. Questi valori possono essere sostituiti con altre frequenze ma non cancellati.
- È anche possibile assegnare nomi ai canali di memoria (☞P.66).
- Per ciascuna delle bande A e B si possono scrivere 9 canali di memoria PMS (☞P.79).

Richiamo della memoria

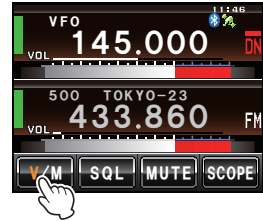
- 1 Sfiore [V/M] per cambiare modalità
Il display mostra l'ultimo canale di memoria utilizzato.



- 2 Ruotare  per selezionare il canale di memoria
Sfiore nuovamente [V/M] per tornare alla modalità VFO.



Suggerimento

I canali di memoria non registrati vengono saltati.

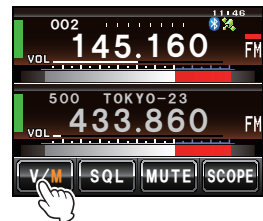

Richiamo del canale home

- 1 Premere 
Viene visualizzato il menu funzioni.
- 2 Commutare il menu utilizzando [BACK] e [FWD]



3 Sfiore [HOME]

Il display visualizza il canale home.

Suggerimento Modificare la frequenza mediante  per tornare alla modalità VFO.

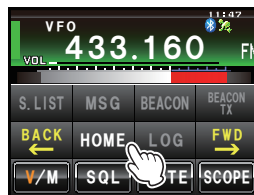

Sfiore nuovamente [HOME] per tornare alla modalità VFO e visualizzare la frequenza selezionata prima del richiamo del canale home.

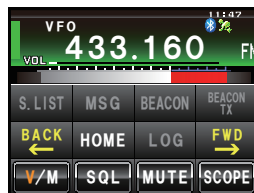
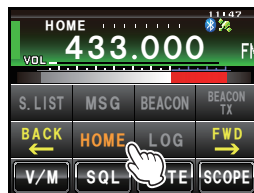



Suggerimento



In fabbrica, la frequenza nel canale home della Banda A viene impostata su 144,000 MHz, mentre quella sul canale home della Banda B viene impostata su 430,000 MHz.

Modifica della frequenza del canale home

È possibile modificare la frequenza del canale home impostata in fabbrica.

- 1 Passare alla modalità VFO
- 2 Regolare la frequenza mediante 
- 3 Premere  per almeno un secondo
Viene visualizzata la schermata di scrittura della memoria.



- 4 Ruotare  per selezionare [HOME]
- 5 Premere 
Viene visualizzata la schermata di conferma sovrascrittura.



- 6 Sfiore [OK?] per confermare e memorizzare la frequenza del canale home
 Al termine della scrittura del canale home, viene visualizzata la nuova frequenza del canale home.
Suggerimento Sfiore [Cancel] per interrompere la scrittura.



Cancellazione della memoria

- 1 Sfiore [V/M] per 2 - 3 secondi
 Viene visualizzato l'elenco delle memorie.
 2 Ruotare  per selezionare la memoria da cancellare

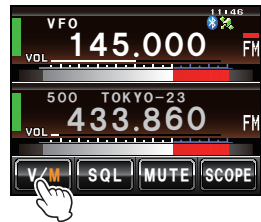

- 3 Sfiore [DEL].
 Viene visualizzata la schermata di conferma cancellazione.

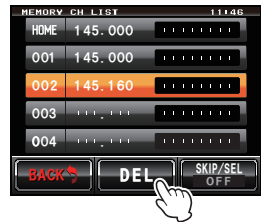

- 4 Sfiore [OK?] per confermare e cancellare i dati
 La memoria viene cancellata e il display rimane vuoto.
Suggerimenti • Sfiore [Cancel] per annullare la cancellazione della memoria.
 • Ripetere le operazioni da 2 a 4 per cancellare altre memorie.



Attenzione
 Il canale di memoria 1 e il canale home non possono essere cancellati.

Assegnazione del nome ad un canale di memoria

È possibile assegnare nomi (tag di memoria), quali ad esempio gli identificativi di chiamata e i nomi delle stazioni di trasmissione a tutti i canali di memoria e al canale home.

Per il tag di memoria si possono utilizzare fino ad otto dei seguenti caratteri.

- Lettere inglesi (lettere maiuscole/minuscole), numeri, simboli

Esempio: Assegnazione di un nome come “YM Grp01”

- 1 Sfiare [V/M] per 2 - 3 secondi

Viene visualizzato l'elenco delle memorie.

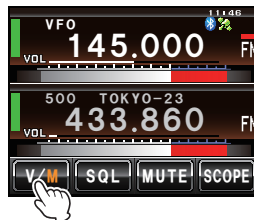

- 2 Selezionare il nome da assegnare al canale

Suggerimento Selezionare il canale home per assegnare un nome a questo canale.

- 3 Premere [F] per almeno un secondo

Viene visualizzata la schermata della tastiera

Suggerimento Sfiare il canale di memoria o premere [M] per almeno un secondo per visualizzare la schermata della tastiera.



- 4 Sfiare [Caps] seguito da [Y] e [M]

L'indicazione [Caps] diventa arancione consentendo l'inserimento delle lettere maiuscole.



- 5 Sfiare [Space]

- 6 Sfiare [G]



- 7 Sfiare [Caps] seguito da [R] e [P]

[Caps] diventa bianco consentendo l'inserimento delle lettere minuscole.



8 Sfiore [123]

Viene visualizzata la schermata di inserimento dei numeri e dei simboli.

9 Sfiore [0] seguito da [1]



10 Sfiore [ENT]

Il nome viene memorizzato e visualizzato a destra della frequenza.



11 Sfiore [BACK]

Il display torna alla precedente schermata.

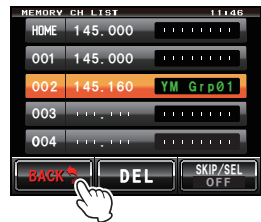

Modifica del metodo di visualizzazione dei tag della memoria

È possibile selezionare per ciascun canale il metodo di visualizzazione della frequenza del nome assegnato alla memoria.

1 Passare alla modalità Memoria

2 Selezionare il canale di memoria per il quale si desidera modificare il metodo di visualizzazione del tag della memoria

3 Premere [DISP] per almeno un secondo
Viene visualizzato il menu di impostazione.

4 Sfiore [MEMORY].

Vengono visualizzate le opzioni del menu.

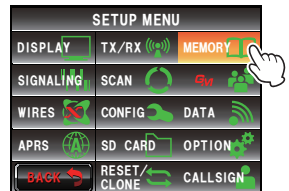

- 5 Sfiore [1 ALPHA TAG SIZE] per selezionare la dimensione di visualizzazione del tag della memoria. Ogni volta che si sfiora il tasto, l'impostazione commuta tra "SMALL" e "LARGE".

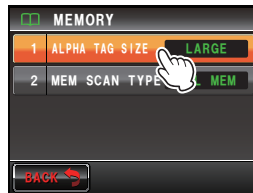

"SMALL": Visualizza il tag della memoria con caratteri piccoli e la frequenza con caratteri grandi.

"LARGE": Visualizza il tag della memoria con caratteri grandi e la frequenza con caratteri piccoli.

Suggerimento Impostazione predefinita: LARGE

- 6 Premere [DISP] per almeno un secondo

La dimensione di visualizzazione del tag della memoria viene impostata e il display torna alla schermata precedente.

Suggerimento È anche possibile modificare il metodo di visualizzazione premendo [MEM] per almeno un secondo in modalità memoria.

LARGE



SMALL



Memoria ripartita

È possibile registrare frequenze di trasmissione e di ricezione separate per ciascun canale di memoria.

● Registrazione simultanea

- 1 Selezionare la frequenza di ricezione in modalità VFO
- 2 Premere [F] per almeno un secondo. Viene visualizzata la schermata di scrittura della memoria.
- 3 Premere [F] per almeno un secondo. Viene visualizzata la schermata della tastiera.

Suggerimento Fare riferimento alle operazioni da 4 a 11 in "Assegnazione del nome ad un canale di memoria" (pagina 66) per l'assegnazione del nome ad un canale di memoria.



- 4 Sfiore [TX IN]. Viene visualizzata la schermata di inserimento dei numeri.





- 5 Inserire la frequenza di trasmissione
La frequenza inserita viene visualizzata a destra di [T] sulla parte superiore della schermata.



- 6 Sfiore [ENT]
Il display riprende a visualizzare la schermata di scrittura della memoria.



- 7 Ruotare  per selezionare il canale di memoria
Suggerimento Il canale di memoria può anche essere selezionato sfiorandolo direttamente.

- 8 Premere  per salvare la frequenza di trasmissione
Al termine della scrittura della memoria, il display mostra la frequenza di ricezione.

● **Registrazione della frequenza di trasmissione in una fase successiva**

- 1 Sfiore [V/M] per 2 - 3 secondi
Viene visualizzato l'elenco delle memorie.



- 2 Selezionare il canale di memoria per il quale si deve registrare la frequenza di trasmissione
3 Premere  per almeno un secondo
Viene visualizzata la schermata della tastiera



- Suggerimenti**
- Sfiore il canale di memoria o premere  per almeno un secondo per visualizzare la schermata della tastiera.
 - Fare riferimento alle operazioni da 3 a 12 in "Assegnazione del nome ad un canale di memoria" (pagina 66) per l'assegnazione del nome ad un canale di memoria.

Uso della memoria

4 Sfiore [TX IN]

Viene visualizzata la schermata di inserimento dei numeri.



5 Inserire la frequenza di trasmissione

La frequenza inserita viene visualizzata a destra di [T] sulla parte superiore della schermata.



6 Sfiore [ENT]

Il display torna all'elenco delle memorie.



7 Premere per salvare la frequenza di trasmissione

Al termine della scrittura della memoria, il display mostra la frequenza di ricezione.

Ricerca del segnale

Il ricetrasmittitore FTM-400DE è dotato di una funzione di scansione per la ricerca dei canali di memoria e delle frequenze VFO dei canali attivi.

La scansione può essere eseguita in uno dei quattro seguenti metodi:

- Scansione VFO
- Scansione di tutti i canali di memoria
- Scansione dei canali di memoria specificati
- Scansione delle memorie programmabili

Suggerimento

La funzione dello spettro di banda può essere usata per ricercare i canali attivi e per visualizzare un grafico.

Sfiorando **[SCOPE]** sullo schermo, un grafico mostra l'intensità dei segnali dei canali, con la frequenza corrente al centro della schermata (P.47).

Scansione VFO

- 1 Selezionare la banda da sottoporre a scansione e commutare sulla modalità VFO
- 2 Premere brevemente **[F.M.]**
Viene visualizzato il menu funzioni.
- 3 Sfiore **[SCAN]**

Suggerimento Quando **[SCAN]** non è visualizzato nel menu funzioni, sfiorare **[BACK]** e **[FWD]** per commutare il menu.

La scansione inizia dalle frequenze basse verso quelle alte.

Durante la scansione, il punto decimale del display frequenze lampeggia.

Al ricevimento di un segnale, la scansione si arresta per tre secondi prima di riprendere.

Suggerimenti

- La scansione può anche essere avviata premendo il pulsante **[UP]** o **[DWN]** del microfono per almeno un secondo.

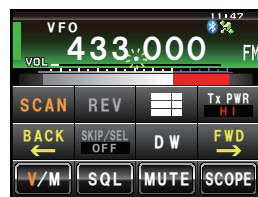

- La direzione della scansione (UP/DOWN) può essere impostata dall'opzione **[SCAN]→[2 SCAN DIRECTION]** del menu di impostazione.
- La direzione della scansione può anche essere modificata premendo il pulsante **[UP]** o **[DWN]** sul microfono oppure ruotando **[STAT]** durante la scansione.
- L'azione che il dispositivo attua dopo l'arresto della scansione può essere impostata da **[SCAN]→[3 SCAN RESUME]** nel menu di impostazione (fare riferimento alla pagina seguente).
- Il livello dello squelch può essere regolato come segue durante la scansione.
Sfiorare **[SQL]** → Ruotare **[V.F.]**.

● Per interrompere la scansione

Per interrompere la scansione, sfiorare **[SCAN]** oppure premere il pulsante **[PTT]** del microfono (in questo caso la radio non può trasmettere).

Impostazione del funzionamento in ricezione all'arresto della scansione

È possibile scegliere uno dei seguenti tre metodi per l'azione che deve essere attuata dal dispositivo dopo l'arresto della scansione.

- (1) Riavvio della scansione dopo la ricezione per il periodo di tempo prestabilito. È possibile scegliere tra uno, tre o cinque secondi.
- (2) Proseguimento della ricezione fino alla scomparsa del segnale e riavvio della scansione due secondi dopo la scomparsa del segnale (BUSY).
- (3) Arresto della scansione per la ricezione su tale frequenza (HOLD).

- 1 Premere **[DISP/STATUS]** per almeno un secondo
Viene visualizzato il menu di impostazione.
- 2 Sfiore **[SCAN]**
Vengono visualizzate le opzioni del menu.

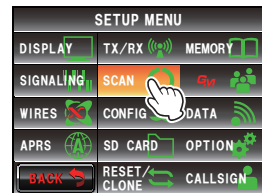

- 3 Sfiore **[3 SCAN RESUME]** per selezionare il metodo di ricezione
Ogni volta che si sfiora lo schermo, il metodo di ricezione cambia nel seguente ordine:
"BUSY" → "HOLD" → "1sec" → "3sec" → "5sec"

Suggerimenti • Il metodo di ricezione può anche essere selezionato premendo **[A]**.
• Impostazione predefinita: 3 sec

- 4 Premere **[DISP/STATUS]** per almeno un secondo
Il metodo di ricezione all'arresto della scansione viene impostato e il display torna alla precedente schermata.

Suggerimento

Questi parametri si applicano a "Scansione VFO Scan", "Scansione con memoria" e "Scansione programmabile con la memoria".

Scansione con la memoria

Il ricetrasmittitore FTM-400DE esegue la scansione delle frequenze registrate nelle memorie seguendo l'ordine dei numeri dei canali delle memorie.

1 Passare alla modalità Memoria

2 Premere brevemente **[F.M.]**

Viene visualizzato il menu funzioni.

3 Sfiocare **[SCAN]**

Suggerimento Quando **[SCAN]** non è visualizzato nel menu funzioni, sfiorare **[BACK]** o **[FWD]** per commutare il menu.

La scansione inizia dal numero più basso fino a quello più alto del canale di memoria.

Durante la scansione, il punto decimale del display frequenze lampeggia.

Al ricevimento di un segnale, la scansione si arresta per tre secondi prima di riprendere.

Suggerimenti

- La scansione può anche essere avviata premendo il pulsante **[UP]** o **[DWN]** del microfono per almeno un secondo.
- La direzione della scansione (UP/DOWN) può essere impostata dall'opzione **[SCAN]** → **[2 SCAN DIRECTION]** del menu di impostazione.
- L'azione da attuare da parte del dispositivo all'arresto della scansione può essere impostata dall'opzione **[SCAN]** → **[3 SCAN RESUME]** del menu di impostazione (fare riferimento alla pagina precedente).
- Il livello dello squelch può essere regolato come segue durante la scansione.
Sfiocare **[SQL]** → Ruotare 



● Per interrompere la scansione

Per interrompere la scansione, sfiorare **[SCAN]** oppure premere il pulsante **[PTT]** del microfono (in questo caso la radio non può trasmettere).

Selezione del metodo di scansione

È possibile impostare la scansione per tutte le memorie oppure soltanto per le memorie specificate.

- 1 Premere **[DISP/BACK]** per almeno un secondo
Viene visualizzato il menu di impostazione.
- 2 Sfiare **[MEMORY]**.
Vengono visualizzate le opzioni del menu.

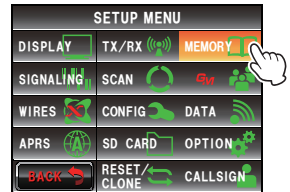

- 3 Sfiare **[2 MEM SCAN TYPE]** per selezionare il metodo di scansione

Ogni volta che si sfiora il tasto, il parametro impostato commuta tra "ALL MEM" e "SELECT MEM".

ALL MEM: scansione di tutte le memorie.

SELECT MEM: scansione delle sole memorie specificate.

Suggerimenti • Il metodo di scansione può anche essere selezionato premendo **[MEM/A]**.
• Impostazione predefinita: ALL MEM



- 4 Premere **[DISP/BACK]** per almeno un secondo
Il metodo di scansione viene impostato e il display torna alla schermata precedente.

Impostazione di specifiche memorie

Specificare le memorie da sottoporre a scansione quando il parametro "2 MEM SCAN TYPE" del menu di impostazione è impostato su "SELECT MEM".

La memoria può essere specificata utilizzando uno dei seguenti due metodi:

- (1) Selezione dei canali dalla schermata dell'elenco memorie
- (2) Selezione dei singoli canali dalla schermata del menu funzioni

(1) Selezione dei canali dalla schermata dell'elenco memorie

- 1 Sfiare **[V/M]** per 2 - 3 secondi (fino all'attivazione del cicalino)
Viene visualizzata la schermata dell'elenco memorie.



Ricerca del segnale

- 2 Selezionare il canale di memoria da specificare ruotando 

Suggerimento Il canale di memoria può essere specificato sfiorandolo sullo schermo.

- 3 Sfiare [SKIP/SEL] per visualizzare “SELECT”
Ogni volta che si sfiora il tasto, l'impostazione del parametro [SKIP/SEL] commuta nel seguente ordine.

“OFF” → “SKIP” → “SELECT”

Suggerimento Ripetere le operazioni 2 e 3 per specificare la memoria successiva.

- 4 Sfiare [BACK]

Si ritorna alla schermata precedente e a sinistra del numero del canale di memoria viene visualizzato “▶”.

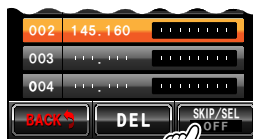

(2) Selezione dei singoli canali dalla schermata del menu funzioni

- 1 Passare alla modalità Memoria e richiamare il canale di memoria da impostare come canale specificato

- 2 Premere 

Viene visualizzato il menu funzioni.

- 3 Sfiare [SKIP/SEL] per visualizzare “SELECT”

A sinistra del numero del canale di memoria viene visualizzato “▶”.

Suggerimento Quando [SKIP/SEL] non è visualizzato nel menu funzioni, sfiorare [BACK] o [FWD] per cambiare il menu.



Ogni volta che si sfiora il tasto, l'impostazione del parametro [SKIP/SEL] commuta nel seguente ordine.

“OFF” → “SKIP” → “SELECT”

Scansione dei soli canali di memoria specificati

- 1 Prima di commutare alla modalità Memoria, selezionare la banda da sottoporre a scansione

- 2 Premere  per almeno un secondo

Viene visualizzato il menu di impostazione.

- 3 Sfiare [MEMORY].

Vengono visualizzate le opzioni del menu.

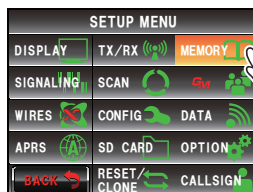

- 4 Sfiore [2 MEM SCAN TYPE] e selezionare "SELECT MEM"

Ogni volta che si sfiora il tasto, l'impostazione commuta tra "ALL MEM" e "SELECT MEM".

- 5 Premere  per almeno un secondo

Il display torna alla precedente schermata.

- 6 Premere 

Viene visualizzato il menu funzioni.

- 7 Sfiore [SCAN]

Inizia la scansione dei soli canali di memoria che sono stati impostati su "SELECT".

Suggerimenti

- La scansione può anche essere avviata premendo il pulsante [UP] o [DWN] del microfono per almeno un secondo.
- La scansione viene eseguita in base all'ordine crescente del numero dei canali di memoria.
- Al ricevimento di un segnale, la scansione si arresta per tre secondi per poi ripartire.
- Per interrompere la scansione, sfiorare [SCAN] oppure premere il pulsante [PTT] del microfono (in questo caso la radio non può trasmettere).



Impostazione delle memorie da saltare

Durante la scansione, è possibile saltare i canali di memoria che non si desidera ricevere.

I canali da saltare possono essere impostati utilizzando i seguenti due metodi:

- (1) Designazione dei canali dalla schermata dell'elenco memorie
- (2) Impostazione dei singoli canali dalla schermata del menu funzioni

(1) Designazione dei canali da saltare dalla schermata dell'elenco memorie

- 1 Sfiore [V/M] per 2 - 3 secondi (fino all'attivazione del cicalino)

Viene visualizzata la schermata dell'elenco memorie.



- 2 Ruotare  per selezionare la memoria da salvare

Suggerimento

La memoria può anche essere selezionata sfiorandola direttamente.

- 3** Sfiore [SKIP/SEL] per visualizzare “SKIP”
Ogni volta che si sfiora il tasto, l'impostazione del parametro [SKIP/SEL] commuta nel seguente ordine.

“OFF” → “SKIP” → “SELECT”

Suggerimento Ripetere le operazioni 2 e 3 per specificare la memoria successiva.



- 4** Sfiore [BACK]

Si ritorna alla schermata precedente e a sinistra del numero del canale di memoria viene visualizzata l'indicazione “▶” lampeggiante.

(2) Impostazione dei canali da saltare dalla schermata del menu funzioni

- 1** Passare alla modalità Memoria e richiamare i canali di memoria impostati come da saltare

- 2** Premere 

Viene visualizzato il menu funzioni.

- 3** Sfiore [SKIP/SEL] per visualizzare “SKIP”

A sinistra del numero del canale di memoria viene visualizzata l'indicazione “▶” lampeggiante.

Suggerimento Quando [SKIP/SEL] non è visualizzato nel menu funzioni, sfiorare [BACK] o [FWD] per cambiare il menu.



Ogni volta che si sfiora il tasto, l'impostazione del parametro [SKIP/SEL] commuta nel seguente ordine.

“OFF” → “SKIP” → “SELECT”

Scansione delle memorie programmabili (PMS)

Utilizzando il canale di memoria dedicato, vengono scansionate soltanto le frequenze comprese nell'intervallo specificato.

L'intervallo delle frequenze viene registrato anticipatamente nel canale di memoria PMS.

Scrittura nella memoria programmabile

È possibile impostare fino a nove coppie (da P1L/P1U a P9L/P9U) di intervalli di frequenza nei canali di memoria PMS.

Registrare il limite inferiore dell'intervallo di frequenze da sottoporre a scansione nel canale di memoria "P*L" e il limite superiore nel canale di memoria "P*U".

Le memorie con lo stesso numero di canale "*" (un numero da 1 a 9) vengono gestite come una coppia di canali PMS "P*".

Esempio: Configurare un canale PMS registrando una frequenza minima di 433,200 MHz ed una massima di 433,700 MHz nel canale di memoria P1

- 1 Passare alla modalità VFO
- 2 Selezionare la frequenza (433,200) da impostare per il limite inferiore utilizzando 

Attenzione La frequenza da impostare come limite inferiore (P1L) deve essere minore di quella impostata come limite superiore (P1U).

- 3 Premere  per almeno un secondo

Viene visualizzata la schermata di scrittura della memoria.

- 4 Ruotare  per selezionare [P1L]

Il canale di memoria può anche essere selezionato sfiorandolo direttamente.

Suggerimento Al canale di memoria è possibile assegnare un nome alfa-tag (P.66).

- 5 Premere  per almeno un secondo

Il display torna alla precedente schermata e vengono visualizzate la frequenza memorizzata e il numero del canale di memoria.

- 6 Passare alla modalità VFO
- 7 Selezionare la frequenza (433,700) da impostare per il limite superiore, utilizzando 

- 8 Premere  per almeno un secondo

Viene visualizzata la schermata di scrittura della memoria.

- 9 Ruotare  per selezionare [P1U]

Il canale di memoria può anche essere selezionato sfiorandolo direttamente.

Suggerimento Al canale di memoria è possibile assegnare un nome alfa-tag (P.66).

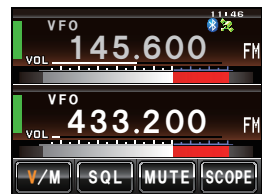

10 Premere 

Il display torna alla precedente schermata e e vengono visualizzate la frequenza memorizzata e il numero del canale di memoria.

Frequenza minima P1L



Frequenza massima P1U



Scansione della memoria programmabile

- 1 Passare alla modalità Memoria
- 2 Richiamare la memoria PMS della frequenza minima o della frequenza massima
- 3 Premere brevemente 
- Viene visualizzato il menu funzioni.
- 4 Sfiore **[SCAN]**

Suggerimento Quando **[SCAN]** non è visualizzato nel menu funzioni, sfiorare **[BACK]** o **[FWD]** per commutare il menu.

La scansione della memoria programmabile inizia.

Suggerimenti

- La scansione può anche essere avviata premendo il pulsante **[UP]** o **[DWN]** del microfono per almeno un secondo.
- Al ricevimento di un segnale, la scansione si arresta per tre secondi per poi ripartire.
- Per interrompere la scansione, sfiorare **[SCAN]** oppure premere il pulsante **[PTT]** del microfono (in questo caso la radio non può trasmettere).
- Il livello dello squelch può essere regolato come segue durante la scansione.
Sfiorare **[SQL]** → Ruotare 



Attenzione

Se le frequenze massima e minima non sono correttamente impostate, la scansione della memoria programmabile non inizia.

Monitoraggio del canale home

Questa radio è dotata di una funzione di doppia ricezione (nota anche come Dual Watch (DW)) che, durante il monitoraggio o la scansione, cerca un segnale sul canale home ad intervalli di circa tre secondi. Se viene rilevato un segnale dal canale home, questo viene trasmesso per cinque secondi, dopo di che il monitoraggio o la scansione a doppia ricezione riprendono.

Esempio: controllo del canale home durante la ricezione sui “145,500 MHz”



Frequenza di ricezione

Monitoraggio del canale home ad intervalli di circa tre secondi.

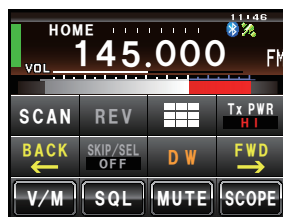

Quando il canale home è occupato, la radio riceve il segnale per cinque secondi, quindi riprende la doppia ricezione.

Attenzione

In fabbrica, la frequenza predefinita nel canale home della Banda A viene impostata su 144 MHz, mentre quella sul canale home della Banda B viene impostata su 430 MHz. Questi canali possono essere sostituiti con una frequenza operativa preferita (P.64).

Utilizzo della doppia ricezione

- 1 Sintonizzarsi sul canale di memoria o su una frequenza di ricezione VFO desiderata utilizzando
- 2 Premere brevemente
- 3 Sfiocare nuovamente **[DW]**

Suggerimento Quando **[DW]** non è visualizzato nel menu funzioni, sfiorare **[BACK]** o **[FWD]** per commutare il menu.

La doppia ricezione inizia e la frequenza del canale home viene ricevuta ad intervalli di circa tre secondi.



Quando si rileva un segnale sul canale home, questo continuerà ad essere ricevuto fino alla scomparsa del segnale.

● Per disattivare la doppia ricezione

Sfiocare nuovamente **[DW]**.

Impostazione della condizione di riavvio della doppia ricezione

La condizione per il riavvio ripresa della doppia ricezione al rilevamento del segnale sul canale home può essere selezionata nei due seguenti metodi.

- (1) Riavvio della doppia ricezione dopo cinque secondi (AUTO).
- (2) Arresto della doppia ricezione e proseguimento della ricezione del segnale dal canale home (HOLD).

- 1 Premere  per almeno un secondo
Viene visualizzato il menu di impostazione.
- 2 Sfiore [SCAN]
Vengono visualizzate le opzioni del menu.

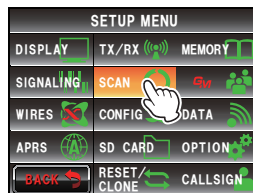

- 3 Sfiore [1 DUAL WATCH STOP] per selezionare la condizione per la ripresa
Ogni volta che si sfiora il tasto, l'impostazione del parametro commuta tra "AUTO" e "HOLD".

Suggerimento Impostazione predefinita: AUTO

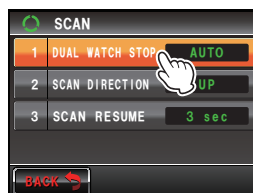

- 4 Premere  per almeno un secondo
La condizione per il riavvio della doppia ricezione viene impostata e il display torna alla schermata precedente.

Uso della funzione GPS

Questa radio è dotata di un ricevitore GPS interno che riceve e visualizza costantemente i dati relativi alla posizione. I dati di posizione possono essere usati come indicato nei seguenti esempi.

Salvando in memoria i dati di posizione ed utilizzandoli per fini di navigazione

☞ Fare riferimento a “Uso della funzione Backtrack” (pagina 95)

Salvando le stazioni con le quali si comunica frequentemente e verificando se queste si trovano all'interno del range di comunicazione.

☞ Fare riferimento al manuale d'uso separato relativo alla funzione GM

Scambiando i messaggi e i dati sulla posizione in comunicazioni con altre stazioni

☞ Fare riferimento al manuale d'uso separato relativo alla funzione APRS

Cos'è il GPS?

Il GPS o Global Positioning System è un sistema di localizzazione satellitare per stabilire la posizione corrente sul globo terrestre. È un sistema militare sviluppato dal Dipartimento della Difesa statunitense con circa 30 satelliti GPS che ruotano attorno alla terra ad un'altezza di circa 20.000 km. Quando si ricevono i segnali da almeno tre satelliti, è possibile determinare i dati relativi alla posizione corrente (longitudine, latitudine, altitudine, ecc.) con una precisione di alcuni metri. L'orologio atomico integrato nel satellite GPS consente anche di ricevere l'ora esatta.

Localizzazione mediante GPS

1 Premere  per almeno un secondo per inserire l'alimentazione

Ha inizio la ricerca dei satelliti e l'icona “” sulla parte superiore destra del display si illumina.

Suggerimenti

- L'operazione di acquisizione dei satelliti può richiedere alcuni minuti.
- Quando non è possibile acquisire i segnali di almeno tre satelliti, l'icona scompare. In questo caso, la localizzazione non è possibile e di conseguenza i dati sulla posizione non sono disponibili.

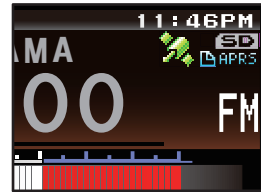

Informazioni sulla localizzazione tramite GPS

La localizzazione si riferisce al calcolo della propria posizione sulla base dei dati orbitali dei satelliti e del tempo di trasmissione delle onde radio. Per la localizzazione è necessaria l'acquisizione dei segnali di almeno tre satelliti. Se non possibile ottenere una corretta localizzazione, spostarsi in una zona aperta, il più lontano possibili da edifici e nella quale ci siano meno ostacoli.

● Il margine di errore

A seconda dell'ambiente che circonda il ricevitore, il margine di errore può essere di alcune centinaia di metri. Sebbene per la localizzazione siano indispensabili almeno tre satelliti, a seconda delle condizioni nelle quali questa avviene, la precisione della localizzazione può peggiorare fino a diventare impossibile nelle seguenti condizioni:

- Tra edifici alti, su strade strette costeggiate da edifici, in luoghi chiusi o sovrastati da edifici, sotto linee dell'alta tensione e sotto strutture sospese, tra alberi e arbusti, ad esempio all'interno di boschi e foreste, in galleria e sottoterra, in caso di installazione sotto vetri che riflettano i raggi solari, in luoghi soggetti ad intensi campi magnetici

● In caso di lungo periodo di inutilizzo della radio

La prima volta che si usa la funzione GPS dopo l'acquisto del ricetrasmittitore FTM-400DE, e quando la si riutilizza dopo un lungo periodo di inutilizzo, la localizzazione potrebbe richiedere alcuni minuti per consentire la ricerca dei satelliti. Inoltre, quando si riutilizza il dispositivo diverse ore dopo il disinserimento dell'alimentazione, la localizzazione può richiedere alcuni minuti per consentire la ricerca dei satelliti.

Localizzazione mediante un dispositivo GPS esterno

È anche possibile collegare ricevitori GPS normalmente disponibili in commercio alla presa [EXT GPS] prevista sul lato del frontalino.

Il connettore [EXT GPS] è illustrato di seguito.

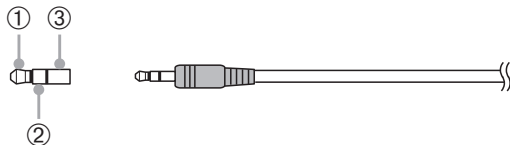

- ① TXD (uscita dati seriali [ricetrasmittitore → dispositivo esterno])
- ② RXD (ingresso dati seriali [ricetrasmittitore → dispositivo esterno])
- ③ GND

- 1 Disinserire l'alimentazione alla radio
- 2 Collegare il connettore del dispositivo esterno alla presa [EXT GPS] sul lato del frontalino.

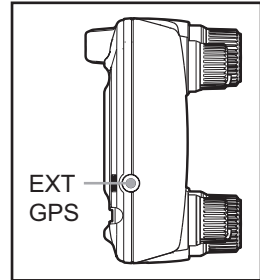

- 3 Inserire l'alimentazione alla radio
- 4 Premere per almeno un secondo. Viene visualizzato il menu di impostazione.
- 5 Sfiore [CONFIG]. Vengono visualizzate le opzioni del menu.

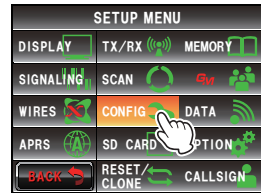

- 6 Sfiore [17 GPS DEVICE] per selezionare "EXTERNAL". Ad ogni sfioramento del simbolo, l'impostazione commuta tra "INTERNAL" ed "EXTERNAL".



- 7 Premere per almeno un secondo. Si ritorna alla schermata precedente. Quando il dispositivo esterno acquisisce il segnale di almeno tre satelliti, l'icona "📶" sulla parte superiore destra dello schermo si illumina.

Suggerimenti

- Al collegamento ad un dispositivo GPS esterno, fare riferimento anche al manuale d'uso del dispositivo collegato.
- Quando si utilizza un dispositivo GPS esterno, mantenere la radio ad una certa distanza dal dispositivo stesso.
- Quando si utilizza un dispositivo GPS esterno, i dati trasmessi dal GPS interno vengono ignorati.

Controllo dello stato di acquisizione dei satelliti

La schermata tipo radar consente di controllare i satelliti acquisiti nella posizione corrente e l'intensità dei relativi segnali.

- 1 Premere **[DISP]** per almeno un secondo
Viene visualizzato il menu di impostazione.
- 2 Sforare **[DISPLAY]**
Vengono visualizzate le opzioni del menu.

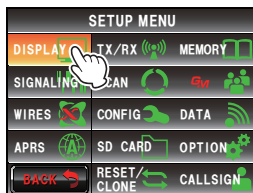

- 3 Sforare **[1 DISPLAY SELECT]**
Viene visualizzata la schermata sulla quale impostare l'attivazione e la disattivazione delle varie schermate.



- 4 Sforare **[GPS INFO]** per selezionare "ON"
Ad ogni sfioramento del simbolo, l'impostazione commuta tra "OFF" e "ON".



- 5 Premere **[DISP]** per almeno un secondo
Il display torna alla precedente schermata.
- 6 Premere brevemente **[DISP]** due volte
Viene visualizzata la schermata GPS tipo radar con l'indicazione del numero di satelliti GPS acquisiti e dell'intensità dei segnali.

Maggiore è l'intensità del colore dell'icona e maggiore è l'intensità del segnale.

Suggerimenti • Se la schermata di visualizzazione dell'altitudine e quella del timer/orologio sono entrambe impostate su "ON", ad ogni pressione di **[DISP]** la schermata cambia nel seguente ordine.

Normale visualizzazione frequenze → Schermata di visualizzazione bussola/latitudine e longitudine → Schermata di visualizzazione altitudine → Schermata timer/orologio → Schermata GPS

- Quando si collega un dispositivo GPS esterno è possibile che, a seconda del dispositivo stesso, le informazioni dei satelliti non vengano emesse (in questo caso, l'icona non viene visualizzata).

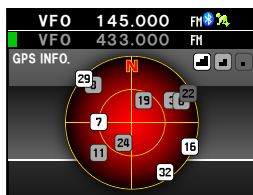

Visualizzazione dei dati di posizione

Visualizzazione dei dati sulla posizione corrente della propria stazione

- 1 Premere **[DISP]** per almeno un secondo
Viene visualizzato il menu di impostazione.
- 2 Sfiare **[DISPLAY]**
Vengono visualizzate le opzioni del menu.
- 3 Sfiare **[2 TARGET LOCATION]** per selezionare “NUMERIC”
Ad ogni sfioramento del tasto, l'impostazione commuta tra “COMPASS” e “NUMERIC”.
- 4 Premere **[DISP]** per almeno un secondo
Il display torna alla precedente schermata.
- 5 Premere brevemente **[DISP]**
Viene visualizzata la schermata con le indicazioni della latitudine e della longitudine.
- 6 Sfiare **[MY]**
La latitudine e la longitudine della propria stazione vengono espresse in dati numeri.

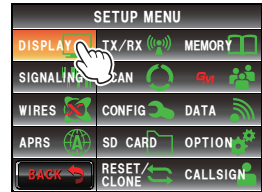

Suggerimento

Se la schermata di visualizzazione dell'altitudine e quella del timer/orologio sono entrambe impostate su “ON”, ad ogni pressione di **[DISP]** la schermata cambia nel seguente ordine.

Normale visualizzazione frequenze →
Schermata di visualizzazione bussola/latitudine e longitudine →
Schermata di visualizzazione altitudine →
Schermata timer/orologio →
Schermata GPS

Visualizzazione dei dati sulla posizione della stazione partner in modalità digitale

Nella modalità V/D digitale C4FM, durante la comunicazione è possibile visualizzare in tempo reale la posizione e la direzione della stazione partner. I dati sulla posizione ricavati dal GPS vengono trasmessi contemporaneamente al segnale vocale.

- 1 Commutare la modalità di comunicazione su AMS (funzione Auto Mode Select) o sulla modalità digitale oppure attivare la funzione GM

Suggerimento Fare riferimento a “Uso della funzione GM” (pagina 99) per il metodo base d'uso della funzione GM.

- 2 Commutare sulla schermata di visualizzazione della latitudine e longitudine
- 3 Sfiare **[YR]**
La latitudine e la longitudine della stazione partner vengono espresse in dati numeri.

Spiegazione della schermata dei dati di posizione

Esempio di visualizzazione della posizione della propria stazione



- ① Latitudine
 Visualizzata come "X DD°MM'SS"
 X: N (latitudine nord) / S (latitudine sud)
 DD: 0 - 90 (gradi)
 MM: 0 - 59 (minuti)
 SS: 0 - 59 (secondi)
 Esempio: N 35°37' 23" (35 gradi 37 minuti e 23 secondi di latitudine)

Suggerimento

"DD°MM'SS" e "DD°MM.MM"
 commutano ogni volta che si sfiora la sezione numerica.

- ② Longitudine
 Visualizzata come "X DDD°MM'SS"
 X: E (longitudine est) / W (longitudine ovest)
 DD: 0 - 180 (gradi)
 MM: 0 - 59 (minuti)
 SS: 0 - 59 (secondi)
 Esempio: E 139°45' 02"
 (longitudine est 139 gradi 45 minuti 02 secondi)

Suggerimento

"DDD°MM'SS" e "DDD°MM.MM"
 commutano ogni volta che si sfiora la sezione numerica.

Esempio di visualizzazione della posizione della stazione partner

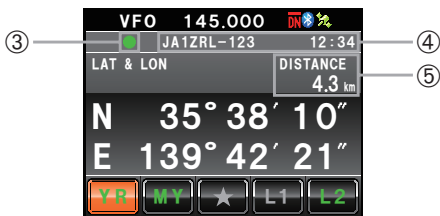

- ③ Visualizzazione dello stato dei dati di posizione
 La visualizzazione dello stato indica che i dati ricevuti contengono informazioni relative alla posizione. La visualizzazione dello stato lampeggia quando la funzione GM è attivata.
- Suggerimento**
 Per i dettagli sulla funzione GM, fare riferimento al manuale d'uso separato relativo alla funzione GM (scaricare il manuale dal sito YAESU).
- ④ Segno identificativo della stazione partner e ora di ricezione
- ⑤ Distanza da una stazione partner

Suggerimento

Usare le opzioni [APRS] → [12 APRS UNITS] del menu di impostazione per modificare le unità di visualizzazione dei vari dati.

Registrazione dei dati di posizione (funzione di registro GPS)

È possibile registrare (salvare) periodicamente i dati di posizione della propria stazione su una scheda micro SD.

- 1 Premere **[DISP MENU]** per almeno un secondo
Viene visualizzato il menu di impostazione.
- 2 Sfiare **[CONFIG]**
Vengono visualizzate le opzioni del menu.

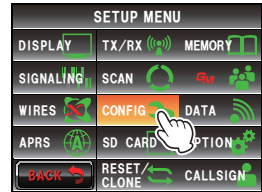

- 3 Selezionare **[18 GPS LOG]** e sfiare lo schermo
Viene visualizzata la schermata per la selezione dell'intervallo di registrazione e l'attivazione o la disattivazione della funzione di registro GPS.



- 4 Sfiare **[ON]**
La durata dell'intervallo viene visualizzata in caratteri verdi.

Suggerimenti

- I dati di posizione non vengono registrati se si seleziona "OFF".
- Impostazione predefinita: OFF

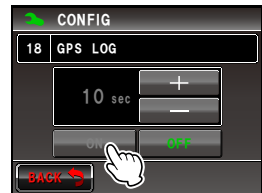

- 5 Sfiare **[+]** e **[-]** per selezionare la durata dell'intervallo
Ogni volta che si sfiare lo schermo, la durata dell'intervallo cambia nel seguente ordine. È possibile scegliere la durata dell'intervallo tra i seguenti sei livelli.
"1 sec" "2 sec" "5 sec" "10 sec" "30 sec" "60 sec"

Suggerimento Impostazione predefinita: 10 sec

- 6 Premere **[DISP MENU]** per almeno un secondo
La durata dell'intervallo di registrazione dei dati di posizione viene impostata e il display torna alla precedente schermata.
All'intervallo impostato inizierà anche la registrazione dei dati di posizione.

Suggerimenti

- I dati di posizione continueranno ad essere registrati fino a quando non si spegne la radio o al punto 4 si seleziona "OFF".
La registrazione riprenderà nello stesso file al reinserimento della radio o quando si seleziona nuovamente la durata di registrazione al punto 5.
- I dati di posizione vengono salvati nel file "GPSyymmdd.log".
"yymmdd" mostra il tempo di inizio della registrazione nel formato "yy" (anno), "mm" (mese) e "dd" (giorno).

Controllo del percorso tramite PC

L'uso di un software per le mappe, disponibile in commercio, consente di visualizzare il percorso utilizzando i dati di posizione salvati nel relativo registro.

- 1 Disinserire l'alimentazione alla radio
- 2 Estrarre la scheda micro SD
- 3 Inserire la scheda micro SD nel relativo lettore del PC.
- 4 Aprire la cartella "FTM400D" presente nella scheda micro SD
- 5 Aprire la cartella "GPSLOG"

I dati vengono salvati nel file "GPSyymmdd.log".

"yymmdd" indica l'anno (yy), mese (mm) e giorno (dd) di inizio registrazione.

- 6 Importare i dati nel software delle mappe
La mappa visualizzerà il percorso.

Suggerimenti

- Per le istruzioni sull'importazione e sulla visualizzazione dei dati del percorso sulla mappa, fare riferimento al manuale d'uso del software delle mappe.
- I dati di posizione possono anche essere usati collegando la radio direttamente ad un computer ("Collegamento ad un dispositivo esterno" P.155).

Misurazione dell'altitudine

La variazioni dell'altitudine che dipendono dalla posizione corrente e dalla distanza percorsa possono essere riprodotte su un grafico.

- 1 Premere **[DISP]** per almeno un secondo
Viene visualizzato il menu di impostazione.
- 2 Sfiare **[DISPLAY]**
Vengono visualizzate le opzioni del menu.

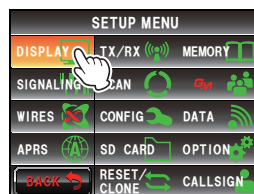

- 3 Sfiare **[1 DISPLAY SELECT]**
Viene visualizzato un elenco delle selezioni dei vari parametri delle schermate.



- 4 Sfiore [ALTITUDE] per selezionare “ON”
Ad ogni sfioramento del simbolo, l'impostazione commuta tra “OFF” e “ ON”.

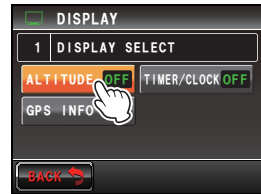

- 5 Premere [DISP] per almeno un secondo
Il display torna alla precedente schermata.
- 6 Premere brevemente [DISP] due volte
Viene visualizzato il grafico dell'altitudine.



● **Modifica della scala dell'altitudine**

- 1 Sfiore [SCALE]
Ad ogni sfioramento del simbolo, il valore di scala cambia nel seguente ordine.
“5 m” → “20 m” → “40 m” → “80 m”

Suggerimento La scala di altitudine massima viene automaticamente impostata in base ai valori di altitudine correnti.

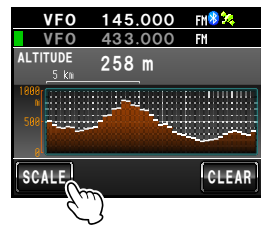

● **Cancellazione delle precedenti variazioni di altitudine**

- 1 Sfiore [CLEAR]
La parte sinistra del grafico viene eliminata e la visualizzazione dell'altitudine corrente passa sul lato sinistro.

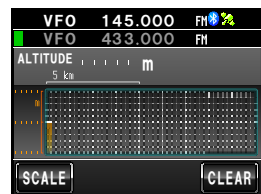
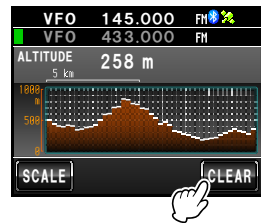

Altre impostazioni

● Modifica del sistema di riferimento geodetico

Selezionare dall'opzione **[CONFIG]** → **[16 GPS DATUM]** del menu di impostazione. Selezionare il sistema di riferimento geodetico da utilizzare come standard per la localizzazione.

“WGS-84”: uso del sistema di riferimento geodetico mondiale per la localizzazione. Questo è lo standard utilizzato in tutto il mondo.

“TOKYO MEAN”: uso del sistema di riferimento geodetico giapponese per la localizzazione. Quando si usa il GPS in Giappone (Tokyo), consente di ridurre il margine di errore.

Suggerimenti

- Quando si modifica il sistema di riferimento geodetico, si registra uno scostamento di circa 400 metri nei dati relativi alla posizione.
- Normalmente impostare su “WGS-84”.

● Modifica del fuso orario

Selezionare dall'opzione **[CONFIG]** → **[3 TIME ZONE]** del menu di impostazione. Lo scostamento dall'UTC (tempo coordinato universale) può essere modificato in unità di 30 minuti.

Uso della Funzione Smart Navigation

Nella funzione Smart Navigation è possibile usare due metodi di navigazione.

(1) Funzione di navigazione in tempo reale

Nella modalità V/D digitale C4FM, durante la comunicazione è possibile visualizzare in tempo reale la posizione e la direzione della stazione partner, perché i dati sulla posizione ricavati dal GPS vengono trasmessi contemporaneamente al segnale vocale

(2) Funzione Backtrack

Registrandolo preventivamente la partenza o altri punti, è possibile visualizzare in tempo reale la distanza e la direzione dalla posizione corrente a quella registrata.

Visualizzazione della schermata della bussola

Quando si usa la funzione di navigazione, utilizzare la “Schermata bussola” per visualizzare su una bussola la direzione della propria stazione e della stazione partner.

- 1 Premere **[DISP]** per almeno un secondo
Viene visualizzato il menu di impostazione.
- 2 Sfiocare **[DISPLAY]**
Vengono visualizzate le opzioni del menu.

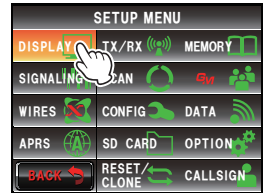

- 3 Sfiocare **[2 TARGET LOCATION]** per selezionare “COMPASS”
Ad ogni sfioramento di questo simbolo, l'impostazione commuta tra “COMPASS” e “NUMERIC”.



- 4 Premere **[DISP]** per almeno un secondo
Il display torna alla precedente schermata.
- 5 Premere brevemente **[DISP]**
Viene visualizzata la schermata con al centro la bussola.
La lancetta della bussola visualizza anche la direzione dalla propria stazione verso la stazione partner.



Suggerimento In assenza di dati relativi alla posizione, la lancetta della bussola non viene visualizzata.

- 6 Premere brevemente **[DISP]**
Il display dalla schermata della bussola torna alla normale schermata di visualizzazione della frequenza.

Suggerimento Se la schermata di visualizzazione dell'altitudine e quella del timer/orologio sono entrambe impostate su “ON”, ad ogni pressione di **[DISP]** la schermata cambia nel seguente ordine.

Normale visualizzazione frequenze → Schermata di visualizzazione bussola/latitudine e longitudine → Schermata di visualizzazione altitudine → Schermata timer/orologio → Schermata GPS

Uso della Funzione Smart Navigation

● Modifica della direzione della bussola

Per la bussola è possibile selezionare tra “Heading Up” dove la direzione di marcia è visualizzata in alto e “North Up” dove il nord è sempre in alto.

1 Sfiore la lancetta della bussola

La bussola commuta tra “Heading UP” e “North UP” ogni volta che si sfiora la lancetta.

La direzione selezionata per la bussola visualizzata viene indicata nella parte superiore sinistra dello schermo.



Suggerimento

Sebbene la scala riprodotta sulla bussola preveda 16 direzioni, la lancetta ne può indicare 32.



Uso della funzione di navigazione in tempo reale

1 Commutare alla schermata Bussola

2 Sfiore [YR]

Durante la trasmissione in modalità V/D, vengono visualizzate la distanza e la direzione per raggiungere la stazione partner.

Suggerimento Quando una stazione partner viene selezionata mediante la funzione GM e visualizzata sulla schermata della bussola, il simbolo “●” a sinistra dell'identificativo di chiamata della stazione partner lampeggia.

Quando “●” lampeggia, il display della bussola non si aggiorna neanche in caso di ricezione di segnali riguardanti i dati di posizione di stazioni diverse da quella visualizzata.

Se si sfiora [YR], “●” si illumina e il display della bussola viene aggiornato alla ricezione di segnali riguardanti i dati di posizione di stazioni diverse da quella visualizzata.



Direction of partner station
Partner station information
in display



Distance to partner station

Quando una stazione partner si avvicina a meno di 50 metri dalla propria posizione, si attiva un cicalino, la lancetta della bussola scompare e viene visualizzata in verde la scala dello strumento.

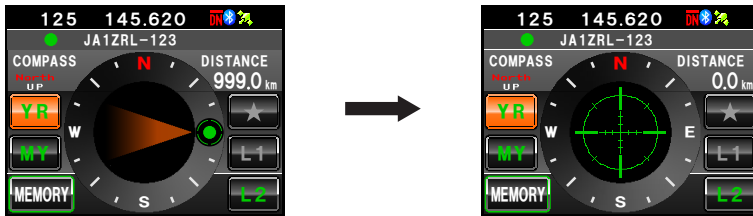

Uso della Funzione Backtrack

Salvataggio della destinazione

Si possono salvare in memoria fino ad un massimo di 3 posizioni.

● Registrazione della posizione corrente (punto di partenza)

- 1 Commutare alla schermata Bussola
- 2 Sfiocare [MY]

Il display diventa arancione.

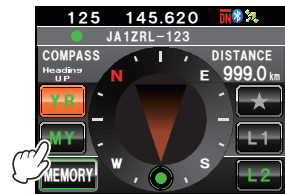

- 3 Sfiocare [MEMORY]

Suggerimento Questo simbolo non è attivo in assenza di dati relativi alla posizione. [★], [L1] e [L2] lampeggiano.



Uso della Funzione Smart Navigation

4 Sfiore [★], [L1] o [L2]

I dati sulla posizione vengono memorizzati e la posizione dopo essere stata sfiorata diventa di colore arancione.

Suggerimento

Quando i dati di posizione sono già registrati in [★], [L1] e [L2], il testo viene visualizzato in verde.



● Registrazione delle posizioni di altre stazioni

Quando i dati sulla posizione sono inseriti nei dati di altre stazioni ricevute tramite comunicazioni digitali, è possibile salvarli in memoria.

- 1 Commutare alla schermata Bussola
- 2 Sfiore [YR]
Il display diventa arancione.



- 3 Sfiore [MEMORY]
[★], [L1] e [L2] lampeggiano.



4 Sfiore [★], [L1] o [L2]

I dati sulla posizione vengono memorizzati e la posizione dopo essere stata sfiorata diventa di colore arancione.

Suggerimento

Quando i dati di posizione sono già registrati in [★], [L1] e [L2], il testo viene visualizzato in verde.



Visualizzazione della posizione di destinazione in tempo reale.

1 Commutare alla schermata Bussola

2 Sfiore [★], [L1] o [L2]

Suggerimento Questo simbolo non è attivo se i dati relativi alla posizione non sono stati salvati in memoria.

La direzione della lancetta della bussola varia in base ai dati di posizione che sono stati salvati in memoria e in corrispondenza della punta viene visualizzato un cerchio verde per indicare la direzione di destinazione.

Viene anche visualizzata la distanza dalla destinazione.

3 Spostarsi mantenendo la punta della lancetta della bussola rivolta verso l'alto

Suggerimento Quando si seleziona la destinazione registrata dopo aver sfiorato [MY], vengono visualizzate anche la data e l'ora della registrazione.

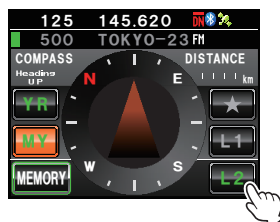

Cos'è la funzione APRS?

Esistono vari metodi per la visualizzazione dei dati sulla posizione GPS con le radio amatoriali. APRS (Automatic Packet Reporting System) utilizza un formato sviluppato da Bob Bruninga WB4APR. Questo sistema si occupa della comunicazione dei dati per i messaggi e i dati relativi alla posizione.

Al ricevimento di un segnale APRS da una stazione partner, il display di questa radio visualizza direzione, distanza, velocità, ecc. di tale stazione rispetto alla propria stazione.

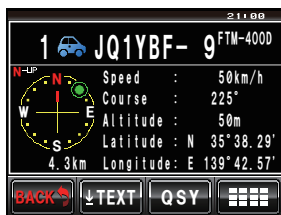

Quando si usa la funzione APRS, occorre impostare il segno identificativo, il simbolo, ecc. (impostazioni iniziali) della propria stazione.

Per i dettagli fare riferimento al manuale d'uso separato relativo alla funzione APRS (scaricarlo dal sito web di YAESU).

Cos'è la funzione GM?

La funzione GM (Group Monitor) verifica automaticamente l'eventuale presenza di altre stazioni con funzione GM attiva sulla stessa frequenza, all'interno del raggio di comunicazione.

Il ricetrasmittitore FTM-400DE può quindi visualizzare sullo schermo la posizione, la distanza e altre informazioni dell'identificativo di chiamata di ciascun membro del gruppo. Questa funzione, oltre a consentire di individuare che si trova all'interno del proprio range di comunicazione, è anche utile per verificare istantaneamente le posizioni di tutti i membri del gruppo.

Questa funzione può essere usata anche per lo scambio di dati quali, messaggi e immagini, tra i membri del gruppo.



Suggerimenti

- La funzione GM è abilitata soltanto sulla Banda A.
- La funzione GM non può essere utilizzata in modalità analogica. Quando la funzione GM è attiva, la banda A passa automaticamente alla modalità DN.
- All'invio di dati contenenti immagini con la funzione GM attiva, la modalità commuta automaticamente su FR (modalità di comunicazione dati ad alta velocità). Al termine della trasmissione dei dati, il dispositivo torna automaticamente alla modalità V/D originaria (modalità di comunicazione contemporanea voce/dati).

Metodi base per l'uso della funzione GM

Esistono due modi per utilizzare la funzione GM:

- (1) Visualizzazione di tutte le stazioni con funzione GM attiva entro il raggio di comunicazione (possibilità di visualizzare fino ad un massimo di 24 stazioni)
- (2) Registrazione dell'ID dei membri del gruppo e visualizzazione dei soli membri

Di seguito è fornita la spiegazione dei due metodi di avvio della funzione GM.

Per ulteriori dettagli sull'uso della funzione fare riferimento al manuale d'uso separato relativo alla funzione GM (scaricabile dal sito YAESU)

● Visualizzazione di tutte le stazioni con funzione GM attiva

- 1 Sintonizzare la frequenza sulla Banda A
- 2 Premere 

Fino ad un massimo di 24 stazioni con funzione GM attiva che si trovino all'interno del raggio di comunicazione

- Suggerimenti**
- Le stazioni con le quali è possibile comunicare sono visualizzate in verde.
 - Le stazioni fuori dal range di comunicazione sono visualizzate in grigio.

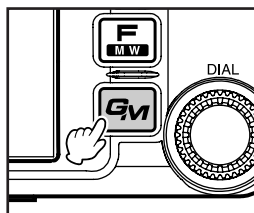



● Visualizzazione delle sole stazioni dei membri registrati in questo gruppo

Quando un gruppo, precedentemente creato, viene evidenziato dalla lista dei gruppi e quindi sfiorato, il display mostra lo stato dei membri registrati in tale gruppo.

Si possono creare fino ad un massimo di 16 gruppi. Ai gruppi possono essere assegnati nomi quali "Touring", "Camp" ecc.. In ciascun gruppo è possibile registrare fino ad un massimo di 24 stazioni.

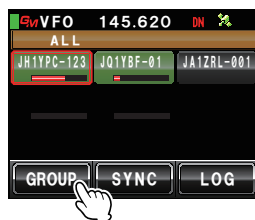
- 1 Sintonizzare la frequenza sulla Banda A
- 2 Premere 
- 3 Sfiore [GROUP].



4 Ruotare  o sfiorare lo schermo per selezionare un gruppo

5 Sfiore lo schermo per selezionare il gruppo
Vengono visualizzati fino ad un massimo di 24 membri del gruppo con funzione GM attiva sulla stessa frequenza.



6 Sfiore **[GROUP]**.

Il display torna alla lista dei gruppi.

7 Premere 

La funzione viene disattivata e il display torna alla schermata precedente.

Suggerimento Le comunicazioni commutano automaticamente sulla modalità DN dell'AMS.

Comunicazione con specifiche stazioni partner

Uso dello squelch codificato a toni

Questa radio è dotata di CTCSS (Continuous Tone-coded Squelch System) che consente di ascoltare l'audio soltanto quando si ricevono segnali contenenti lo stesso tono di frequenza impostato nel menu dello squelch codificato a toni. Abbinando anticipatamente la frequenza dei toni a quella della stazione partner, si può ottenere uno standby silenzioso.

Attenzione

Il sistema CTCSS non funziona in modalità digitale. Inizialmente utilizzare il tasto  per commutare la comunicazione sulla funzione Auto Mode Select (AMS) o sulla modalità analogica.

Impostazione della frequenza dei toni

È possibile scegliere tra 50 frequenze comprese tra 67,0 Hz e 254,1 Hz.

- 1 Premere  per almeno un secondo
Viene visualizzato il menu di impostazione.
- 2 Sfiare **[SIGNALING]**
Vengono visualizzate le opzioni del menu.



- 3 Ruotare  oppure sfiorare lo schermo per selezionare **[1 TONE SQL FREQ]**
- 4 Sfiare **[1 TONE SQL FREQ]**
I caratteri del valore impostato diventano arancioni.



- 5 Ruotare  per selezionare la frequenza
Suggerimento Impostazione predefinita: 88,5 Hz

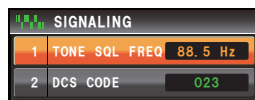

- 6 Sfiare **[1 TONE SQL FREQ]**
I caratteri del valore impostato diventano verdi.



- 7 Premere **[DISP]** per almeno un secondo
 La frequenza dei toni viene impostata e il display torna alla schermata precedente.
Suggerimento Sfiando due volte **[BACK]** il display torna alla schermata precedente.

Uso dello squelch codificato a toni

- 1 Premere **[F]**
 Viene visualizzato il menu funzioni.
- 2 Sfiare **[SQL]** in modo da visualizzare "T-TRX"
Suggerimenti • Se **[SQL]** non è visualizzato sul menu, utilizzare **[BACK]** o **[FWD]** per modificare il menu.
 • Ogni volta che si sfiora il tasto, il tipo di squelch cambia nel seguente ordine.
 "NOISE" "T-TX" "T-TRX" "T-REV"
 "D-TRX" "PRGM" "PAGER" "D-TX"*
 "TT/DR"* "DT/TR"*
 *Questi tipi di squelch vengono visualizzati se l'opzione **[SIGNALING]**
 → **[8 SQL EXPANSION]** del menu impostazioni è impostata su "ON".



Lo squelch si apre soltanto in caso di ricezione di un segnale a toni della frequenza impostata.



Suggerimento

È possibile programmare l'attivazione di uno speciale cicalino (beep) alla ricezione di segnali contenenti lo stesso codice a toni (☎P.110).

Trasmissione del segnale a toni

- 1 Premere **[F]**
 Viene visualizzato il menu funzioni.
- 2 Sfiare **[SQL]** in modo da visualizzare "T-TX"



Comunicazione con specifiche stazioni partner

- 3 Premere il pulsante [PTT] del microfono
Quando si preme [PTT] vengono trasmesse onde radio contenenti il segnale a toni.



Suggerimento

Se si passa ripetutamente da trasmissione a ricezione, impostare l'opzione [SQL] del menu funzioni su "T-TRX".

Uso dello squelch digitale codificato

Questa radio è dotata di una funzione DCS (Digital Coded Squelch) che consente di ascoltare l'audio soltanto quando si ricevono segnali contenenti lo stesso codice DCS. Abbinando anticipatamente il codice DCS a quello della stazione partner, si può ottenere uno standby silenzioso.

Attenzione

La funzione DCS non è abilitata in modalità digitale. Inizialmente utilizzare il tasto  per commutare la comunicazione sulla funzione Auto Mode Select (AMS) o sulla modalità analogica.

Impostazione del codice DCS

È possibile scegliere tra 104 codici DCS da 023 a 754.

- 1 Premere  per almeno un secondo
Viene visualizzato il menu di impostazione.
- 2 Sfiore [SIGNALING]
Vengono visualizzate le opzioni del menu.

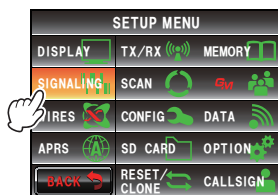

- 3 Ruotare  o sfiorare lo schermo per selezionare [2 DCS CODE].
- 4 Sfiore [2 DCS CODE]
I caratteri del valore impostato diventano arancioni.



- 5 Ruotare  per selezionare il codice DCS
Suggerimento Impostazione predefinita: 023

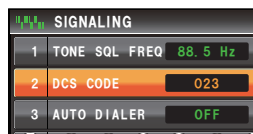

- 6 Sfiare [2 DCS CODE]
 I caratteri del valore impostato diventano verdi.

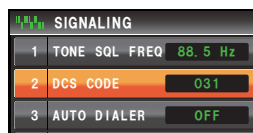

- 7 Premere  per almeno un secondo
 Il codice DCS viene impostato e il display torna alla schermata precedente.
Suggerimento Sfiando due volte [BACK] il display torna alla schermata precedente.

Uso della funzione DCS

- 1 Premere 
 Viene visualizzato il menu funzioni.
- 2 Sfiare [SQL] in modo da visualizzare "D-TRX"
Suggerimenti • Se [SQL] non è visualizzato sul menu, utilizzare [BACK] o [FWD] per modificare il menu.
- Ogni volta che si sfiora il tasto, il tipo di squelch cambia nel seguente ordine: "NOISE" "T-TX" "T-TRX" "T-REV" "D-TRX" "PRGM" "PAGER" "D-TX"* "TT/DR"* "DT/TR"*
- *Questi tipi di squelch vengono visualizzati se l'opzione [SIGNALING] → [8 SQL EXPANSION] del menu impostazioni è impostata su "ON".



Lo squelch si apre soltanto in caso di ricezione del codice DCS impostato.



Suggerimento

È possibile programmare l'attivazione di uno speciale cicalino (beep) alla ricezione di segnali contenenti lo stesso codice DCS (P.110).

Uso della funzione Pager

Utilizzare questa funzione per chiamare le stazioni specificate usando semplicemente un codice pager che abbina due toni CTCSS.

Attenzione

La funzione Pager non può essere utilizzata in modalità digitale. Utilizzare il tasto  all'inizio delle operazioni per commutare le comunicazioni sulla funzione Auto Mode Select (AMS) o sulla modalità analogica.

Impostazione del codice della stazione ricevente

- 1 Premere  per almeno un secondo
Viene visualizzato il menu di impostazione.
- 2 Sfiare **[SIGNALING]**
Vengono visualizzate le opzioni del menu.

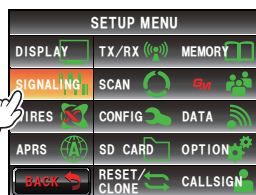

- 3 Ruotare  o sfiorare lo schermo per selezionare **[5 PAGER CODE]**
- 4 Sfiare **[5 PAGER CODE]**

Viene visualizzata la schermata di impostazione del codice.



- 5 Sfiare due volte **[RX CODE 1]**
I caratteri del valore impostato diventano arancioni.



- 6 Ruotare  per selezionare il codice
Selezionare il primo codice da 01 a 50.

Suggerimento Impostazione predefinita: 05

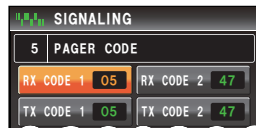

- 7 Sfiare **[RX CODE 1]**
I caratteri del valore impostato diventano verdi.



8 Sfiare due volte [RX CODE 2]
I caratteri del valore impostato diventano arancioni.

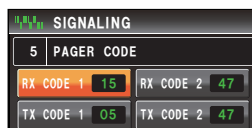

9 Ruotare per selezionare il codice
Selezionare il secondo codice da 01 a 50.

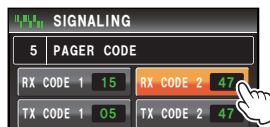

Suggerimento Impostazione predefinita: 47

10 Sfiare [RX CODE 2]
I caratteri del valore impostato diventano verdi.

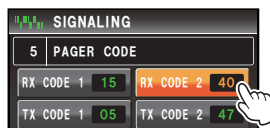
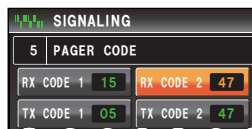

11 Premere per almeno un secondo
Il codice della propria stazione viene impostato e il display torna alla schermata precedente.

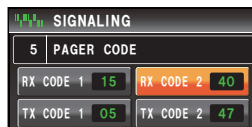

Suggerimento Sfiando due volte [BACK] il display torna alla schermata precedente.

Suggerimenti

- I due codici "05 47" e "47 05" vengono riconosciuti come lo stesso codice nonostante l'ordine sia diverso.
- È possibile impostare tre o più stazioni con lo stesso codice (codice gruppo) in modo da richiamare contemporaneamente tutti i membri del gruppo.

Attivazione della funzione Pager

- 1 Premere .
Viene visualizzato il menu funzioni.
- 2 Sfiore [SQL] in modo da visualizzare "PAGER"
Suggerimenti
 - Se [SQL] non è visualizzato sul menu, utilizzare [BACK] o [FWD] per modificare il menu.
 - Ogni volta che si sfiora il tasto, il tipo di squelch cambia nel seguente ordine.
"NOISE" "T-TX" "T-TRX" "T-REV"
"D-TRX" "PRGM" "PAGER" "D-TX"
"TT/DR"* "DT/TR"*
 - *Questi tipi di squelch vengono visualizzati se l'opzione [SIGNALING] → [8 SQL EXPANSION] del menu impostazioni è impostata su "ON".





La banda operativa passa in standby per la ricezione in modalità Pager.

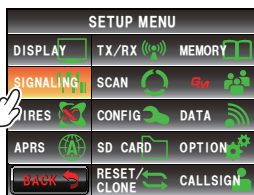

Richiamo di una stazione specificata

- 1 Premere  per almeno un secondo.
Viene visualizzato il menu di impostazione.
- 2 Sfiore [SIGNALING]
Vengono visualizzate le opzioni del menu.



- 3 Ruotare  o sfiorare lo schermo per selezionare [5 PAGER CODE]
- 4 Sfiore [5 PAGER CODE]
Viene visualizzata la schermata di impostazione del codice.

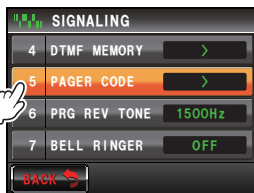

- 5 Sfiore due volte [TX CODE 1]
I caratteri del valore impostato diventano arancioni.



- 6 Ruotare  per selezionare il codice
Selezionare il primo codice da 01 a 50.
Suggerimento Impostazione predefinita: 05



- 7 Sfiore [TX CODE 1]
I caratteri del valore impostato diventano verdi.



- 8 Sfiore due volte [TX CODE 2]
I caratteri del valore impostato diventano arancioni.



- 9 Ruotare  per selezionare il codice
Selezionare il secondo codice da 01 a 50.
Suggerimento Impostazione predefinita: 47



- 10 Sfiore [TX CODE 2]
I caratteri del valore impostato diventano verdi.



- 11 Premere  per almeno un secondo
Il codice della stazione partner viene impostato e il display torna alla schermata precedente.
Suggerimento Sfiorendo due volte [BACK] il display torna alla schermata precedente.
- 12 Attivare la funzione Pager
- 13 Premere il pulsante [PTT]
La stazione partner viene chiamata.

Notifica di una chiamata in ingresso da una stazione partner mediante il cicalino

Durante le comunicazioni con squelch codificato a toni, DCS o Pager, è possibile programmare l'attivazione di un cicalino (beep) alla ricezione di un segnale da una stazione partner.

- 1 Premere **[DISP/STAB]** per almeno un secondo
Viene visualizzato il menu di impostazione.
- 2 Sfiore **[SIGNALING]**
Vengono visualizzate le opzioni del menu.

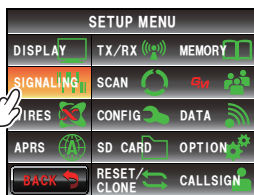

- 3 Sfiore **[7 BELL RINGER]** per selezionare il numero di attivazioni del cicalino
Ogni volta che si sfiora il comando, il cicalino commuta come segue.
"OFF" "1 volta" "3 volte" "5 volte" "8 volte"
"CONTINUOUS"



Suggerimento Impostazione predefinita: OFF

- 4 Premere **[DISP/STAB]** per almeno un secondo
L'attivazione del cicalino viene impostata e il display torna alla schermata precedente.

Suggerimento Sfiorendo due volte **[BACK]** il display torna alla schermata precedente.

Altre funzioni dello squelch

● Funzione inversa a toni

Sfiore **[SQL]** nel menu funzioni per visualizzare "T-REV".

Questo è un metodo di comunicazione che prevede l'emissione di un segnale a toni in assenza di suoni. In presenza di un suono, il segnale a toni si disattiva.

● Decoder CTCSS inverso programmato dall'utente

Sfiore **[SQL]** nel menu funzioni per visualizzare "PRGM".

Il decoder CTCSS inverso programmato dall'utente disattiva l'audio del ricevitore del proprio FTM-400DE alla ricezione di un segnale contenente un tono CTCSS corrispondente al proprio tono programmato. La frequenza dei segnali a toni può essere impostata ad intervalli di 100 Hz, tra 300 Hz e 3000 Hz, utilizzando l'opzione **[SIGNALING]** → **[6 PRG REV TONE]** nel menu di impostazione.

● Trasmissione DCS

Sfiorare **[SQL]** nel menu funzioni per visualizzare “D-TX”.

La radio durante la trasmissione trasmette un codice DCS.

Questa funzione è abilitata soltanto quando l'opzione **[SIGNALING]** → **[8 SQL EXPANSION]** del menu di impostazione è impostata su “ON”.

● Trasmissione a toni / ricezione DCS

Sfiorare **[SQL]** nel menu funzioni per visualizzare “TT/DR”.

La radio durante la trasmissione trasmette un segnale a toni e passa in standby di ricezione in attesa dei codici DCS precedentemente impostati.

Questa funzione è abilitata soltanto quando l'opzione **[SIGNALING]** → **[8 SQL EXPANSION]** del menu di impostazione è impostata su “ON”.

● Trasmissione DCS / ricezione a toni

Sfiorare **[SQL]** nel menu funzioni per visualizzare “DT/TR”.

La radio durante la trasmissione trasmette un codice DCS e passa in standby di ricezione in attesa del tono dello squelch precedentemente impostato.

Questa funzione è abilitata soltanto quando l'opzione **[SIGNALING]** → **[8 SQL EXPANSION]** del menu di impostazione è impostata su “ON”.

Uso della funzione DTMF

DTMF (Dual Tone Multi Frequencies) è un particolare suono prodotto dal ricevitore di un televisore quando di effettua una chiamata da un telefono a pulsanti. Questa radio può trasmettere il codice DTMF utilizzando i pulsanti del microfono oppure richiamando una memoria.

Un codice DTMF composto da un massimo di 16 cifre può essere registrato in un massimo di 9 canali in memoria. È comodo registrare anticipatamente i numeri telefonici utilizzati per collegarsi ad una linea pubblica da un'interfaccia telefonica (Phone Patch).

Suggerimento

Il codice DTMF viene emesso in base ad una combinazione delle seguenti frequenze.

	1209 Hz	1336 Hz	1477 Hz	1633 Hz
697 Hz	1	2	3	A
770 Hz	4	5	6	B
852 Hz	7	8	9	C
941 Hz	*	0	#	D

Registrazione del codice DTMF

- 1 Premere **[DISP/TEXT]** per almeno un secondo
Viene visualizzato il menu di impostazione.
- 2 Sforare **[SIGNALING]**
Vengono visualizzate le opzioni del menu.
- 3 Ruotare **[DIAL]** o sfiorare lo schermo per selezionare **[4 DTMF MEMORY]**.
- 4 Sforare **[4 DTMF MEMORY]**
Viene visualizzata la schermata della memoria DTMF.
- 5 Ruotare **[DIAL]** o sfiorare lo schermo per selezionare il canale da registrare
- 6 Sforare il canale evidenziato.
Viene visualizzata la schermata della tastiera

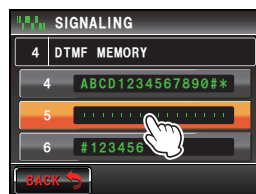
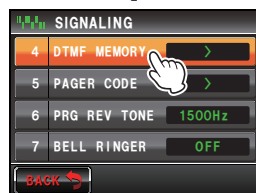
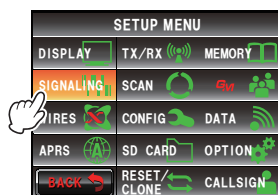

7 Sfiore i tasti carattere per digitare il codice DTMF

Suggerimento Il codice DTMF può essere inserito mediante i tasti caratteri sul microfono.

8 Sfiore [ENT]

Il codice DTMF viene impostato.

Suggerimento Per registrare ulteriori numeri in altri canali, ripetere le operazioni da 5 a 8.



9 Premere [DISP] per almeno un secondo

La codice DTMF viene impostato e il display torna alla schermata precedente.

Suggerimento Sfiorendo due volte [BACK] il display torna alla schermata precedente.

Trasmissione del codice DTMF registrato

1 Premere [DISP] per almeno un secondo

Viene visualizzato il menu di impostazione.

2 Sfiore [SIGNALING]

Vengono visualizzate le opzioni del menu.

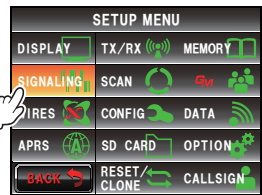

3 Ruotare [DIAL] o sfiore lo schermo per selezionare [3 AUTO DIALER].

4 Sfiore [3 AUTO DIALER] per selezionare "ON"

Ogni volta che si sfiore il comando, l'impostazione di auto dialer commuta tra "ON" e "OFF".

5 Premere [DISP] per almeno un secondo

Il display torna alla precedente schermata.

Suggerimento Sfiorendo due volte [BACK] il display torna alla schermata precedente.

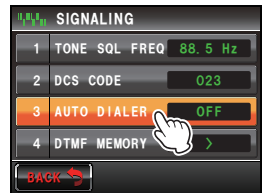

6 Premere [F] per

Viene visualizzato il menu funzioni.

7 Sfiore [DTMF]

L'opzione diventa arancione.

Suggerimento Se [DTMF] non è visualizzato sul menu, utilizzare [BACK] o [FWD] per modificare il menu.



Uso della funzione DTMF

- 8 Ruotare  per selezionare il codice DTMF
- 9 Premere il pulsante **[PTT]**
Il codice DTMF viene trasmesso automaticamente.



- 10 Rilasciare il pulsante **[PTT]** del microfono
La trasmissione continua fino a quando non viene trasmesso il codice DTMF

Trasmissione manuale del codice DTMF

- 1 Tenere premuto il pulsante **[PTT]** del microfono e premere da **[0]** a **[9]**, **[*]**, **[#]**, da **[A]** a **[D]**
- 2 Rilasciare il pulsante **[PTT]**
La trasmissione continua fino a quando non viene trasmesso il codice DTMF

Uso della funzione Timer

Uso della funzione cronometro

Questa radio è dotata di un timer sul giro e di un timer per il conteggio alla rovescia. Per utilizzarli occorre accedere alla schermata timer / orologio.

Visualizzazione della schermata timer / orologio

- 1 Premere  per almeno un secondo
Viene visualizzato il menu di impostazione.
- 2 Sfiare **[DISPLAY]**
Vengono visualizzate le opzioni del menu.

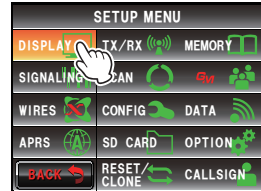

- 3 Ruotare  o sfiare lo schermo per selezionare **[1 DISPLAY SELECT]**.
- 4 Sfiare **[1 DISPLAY SELECT]**
Viene visualizzata la schermata sulla quale impostare l'attivazione o la disattivazione delle varie schermate.



- 5 Sfiare **[TIMER/CLOCK]** per selezionare "ON"
Ogni volta che si sfiare il comando, l'impostazione commuta tra "ON" e "OFF".
- 6 Premere  per almeno un secondo
Il display torna alla precedente schermata.



Suggerimento Sfiando due volte **[BACK]** il display torna alla schermata precedente.

- 7 Premere brevemente  due volte
Viene visualizzata la schermata timer/orologio.

Suggerimento Ogni volta che si preme  la schermata cambia nel seguente ordine, se le schermate di visualizzazione altitudine e del GPS sono entrambe "ON".
Normale visualizzazione frequenze →
Schermata di visualizzazione bussola/latitudine e longitudine →
Schermata di visualizzazione altitudine →
Schermata timer/orologio →
Schermata GPS



Uso del timer sul giro

- 1 Visualizzare la schermata timer/orologio
- 2 Sfiore [MODE]
Viene visualizzato il timer sul giro.

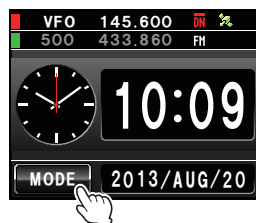

- 3 Sfiore [START]
Il timer avvia il conteggio.



- 4 Sfiore [LAP]
Il tempo sul giro viene salvato in memoria ogni volta che viene sfiorato.

Suggerimento È possibile salvare in memoria fino a 99 tempi sul giro.

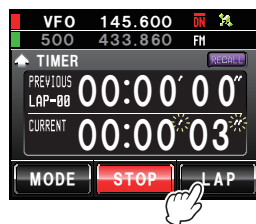

- 5 Sfiore [STOP]
Il timer si arresta.

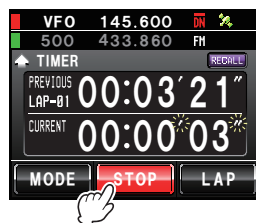

Sfiorendo [RESET], i tempi sul giro e quelli intermedi vengono cancellati.



Sfiorando **[RECALL]** viene visualizzato il precedente tempo sul giro calcolato. In presenza di più tempi sul giro, sfiorare **[▲]** o **[▼]** per commutare tra i vari tempi.



- Sfiorare brevemente **[DISP]** due volte
Il display torna alla precedente schermata.

Suggerimenti

- Sfiorare **[RECALL]** quando sono visualizzati i precedenti tempi sul giro, quindi sfiorare due volte **[DISP]**.
- Ogni volta che si preme **[DISP]** la schermata cambia nel seguente ordine, se le schermate di visualizzazione altitudine e del GPS sono entrambe "ON".
Normale visualizzazione frequenze → Schermata di visualizzazione bussola/latitudine e longitudine → Schermata di visualizzazione altitudine → Schermata timer/orologio → Schermata GPS

Uso del timer del conteggio alla rovescia

- Visualizzare la schermata timer/orologio
- Sfiorare due volte **[MODE]**
Viene visualizzato il timer del conteggio alla rovescia.



- Sfiorare **[SETUP]**
Le "ore" dalle quali iniziare il conteggio alla rovescia lampeggiano.

- Ruotare **[DIAL]** per regolare le ore

Suggerimenti

- Le ore possono essere impostate su un valore da 00 a 99.
- Si può impostare anche il tempo sfiorando **[+]** o **[-]**.



- Sfiorare **[SETUP]**
Le "ore" vengono impostate e lampeggiano i "minuti".
- Ruotare **[DIAL]** per regolare i minuti

Suggerimento È anche possibile impostare il tempo sfiorando **[+]** o **[-]**.



7 Sfiore [SETUP]

I “minuti” vengono impostati e il timer visualizza il tempo impostato.



8 Sfiore [START]

Il timer inizia il conto alla rovescia.



Al termine del tempo impostato, si attiva un segnale acustico e come tempo viene visualizzato “00:00’00” in caratteri verdi.

Sfiore [STOP] per arrestare momentaneamente il timer. Sfiore [START] per riavviare il conto alla rovescia e [RESET] per riprendere il conteggio dall'inizio.



9 Premere brevemente due volte

Il display torna alla precedente schermata.

Suggerimento Ogni volta che si preme  la schermata cambia nel seguente ordine, se le schermate di visualizzazione altitudine e del GPS sono entrambe “ON”.

Normale visualizzazione frequenze → Schermata di visualizzazione bussola/latitudine e longitudine → Schermata di visualizzazione altitudine → Schermata timer/orologio → Schermata GPS

Uso della funzione APO

Quando la funzione APO (spegnimento automatico) è impostata su ON, l'alimentazione alla radio viene automaticamente inserita dopo un periodo di inattività prestabilito.

Un segnale acustico di notifica si attiva un minuto prima del disinserimento dell'alimentazione. Questo aiuta a prevenire la scarica della batteria quando ci si dimentica di spegnere la radio collegata alla batteria di un'auto.

- 1 Premere  per almeno un secondo
Viene visualizzato il menu di impostazione.
- 2 Sfiare **[CONFIG]**
Vengono visualizzate le opzioni del menu.

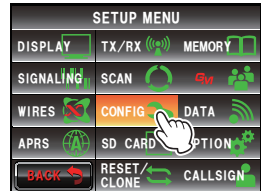

- 3 Ruotare  o sfiorare lo schermo per selezionare **[13 APO]**.

- 4 Sfiare **[13 APO]**

Viene visualizzata la schermata per selezionare "ON" oppure "OFF" e il tempo di inattività trascorso il quale l'alimentazione verrà disinserita.

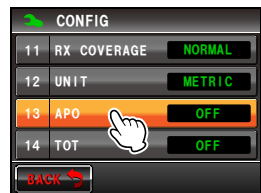

- 5 Sfiare **[ON]**

- 6 Sfiare **[+] o [-]** per selezionare il tempo di inattività trascorso il quale l'alimentazione verrà disinserita.

Ogni volta che si sfiora il relativo comando, il tempo cambia di un valore pari all'unità di variazione selezionata. È possibile selezionare una delle seguenti 14 unità di variazione.

"0,5 ore" "1,0 ora" "1,5 ore" "2,0 ore" "3,0 ore" "4,0 ore" "5,0 ore" "6,0 ore" "7,0 ore" "8,0 ore" "9,0 ore" "10,0 ore" "11,0 ore" "12,0 ore"

- 7 Premere brevemente  due volte

La funzione APO viene attivata e il display torna alla schermata precedente.

Suggerimento

Sfiando due volte **[BACK]** il display torna alla schermata precedente.

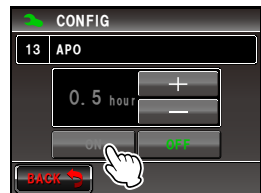

Uso della funzione TOT

Quando è inserita la funzione TOT (timer durata massima di trasmissione), la radio torna automaticamente in modalità di ricezione dopo un periodo di tempo prestabilito in modalità di trasmissione. Un segnale acustico di notifica si attiva circa 10 secondi prima che la radio torni in modalità di ricezione. Questo aiuta ad evitare l'erronea trasmissione indesiderata di onde radio e lo scaricamento della batteria.

- 1 Premere **[DISP/RECALL]** per almeno un secondo
Viene visualizzato il menu di impostazione.
- 2 Sfiore **[CONFIG]**
Vengono visualizzate le opzioni del menu.
- 3 Ruotare **[DIAL A]** o sfiorare lo schermo per selezionare **[14 TOT]**.
- 4 Sfiore **[14 TOT]**
I caratteri del valore impostato diventano arancioni.
- 5 Ruotare **[DIAL A]** per selezionare il tempo
Il tempo cambia nella seguente sequenza.
"OFF" "5 min" "10 min" "15 min" "20 min" "30 min"
- 6 Sfiore **[14 TOT]**
I caratteri del valore impostato diventano verdi.

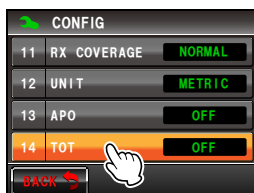
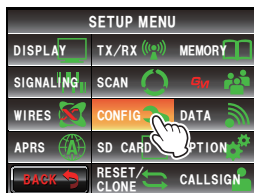

- 7 Premere brevemente **[DISP/RECALL]** due volte
La funzione TOT viene attivata e il display torna alla schermata precedente.

Suggerimento Sfiorendo due volte **[BACK]** il display torna alla schermata precedente.

Modifica della funzione dei tasti a sfioramento

Le funzioni del menu funzioni utilizzate con maggiore frequenza possono essere assegnate ai tasti a sfioramento al fondo della schermata.

Esempio: Sostituzione di [MUTE] con [SCAN]

- 1 Sfiore [MUTE] per almeno 4 secondi
Viene visualizzata una lista dei tasti funzione.
Suggerimento Per scorrere la lista dei tasti funzione ruotare .

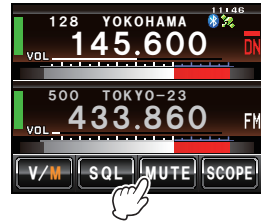

- 2 Sfiore [SCAN]
Il tasto a sfioramento [MUTE] si trasforma in [SCAN].



- 3 Sfiore il tasto [SCAN]
Il display torna alla precedente schermata.

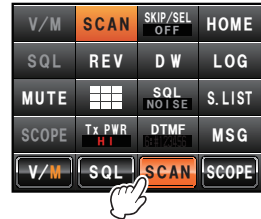

[MUTE] si abilita nel menu funzioni visualizzato premendo .



Suggerimento

Ripetendo l'operazione è possibile cambiare le funzioni assegnate agli altri tasti a sfioramento. Dopo che la visualizzazione del tasto a sfioramento cambia, sfiorare un altro tasto a sfioramento prima di toccare il tasto funzione. Per tornare alla precedente schermata, sfiorare l'ultimo tasto per il quale si è modificata la funzione (visualizzato in arancione).

Trasmissione e ricezione di messaggi e foto

La modalità digitale consente di inviare e ricevere messaggi (testo) e foto. I messaggi e le foto inviati o ricevuti vengono salvati nella lista comune in memoria.

Precauzioni

- Per la trasmissione e ricezione di messaggi e foto, utilizzare il tasto  prima di commutare le comunicazioni sulla funzione AMS (Auto Mode Select) o sulla modalità digitale.
- Durante la trasmissione e ricezione di messaggi e foto, il funzionamento della radio commuta automaticamente sulla modalità digitale sulla Banda A.
- Quando viene visualizzata la lista dei dati sfiorando **[LOG]** mentre si opera sulla Banda B, al ritorno alla schermata di visualizzazione della frequenza, la banda operativa passerà alla A.
- Configurare la scheda micro SD nella radio quando si scaricano le foto. Fare riferimento a “Configurazione della scheda micro SD” (☞ pagina 33).

Suggerimento

Di seguito sono elencati i tre tipi di modalità digitali disponibili. Per i dettagli, fare riferimento a “Commutazione della modalità di comunicazione” (pagina 45).

- Modalità V/D (modalità di comunicazione contemporanea voce/dati)
- Modalità Voice FR (Voice full-rate)
- Modalità Data FR Mode (modalità di comunicazione dati ad alta velocità)

Visualizzazione di messaggi e foto

I dati inviati o ricevuti possono essere controllati nella lista. È possibile verificare il contenuto dei dati inviati o ricevuti selezionandolo dalla lista.

1 Premere



Viene visualizzato il menu funzioni.

2 Sfiore **[LOG]**

Suggerimento Quando **[LOG]** non è visualizzato nel menu funzioni, sfiorare **[BACK]** o **[FWD]** per commutare il menu.

Viene visualizzata la lista dei dati.

3 Ruotare o sfiorare lo schermo per selezionare i dati da controllare

- Suggerimenti**
- Una lista di messaggi viene visualizzata quando il tasto a sfioramento è . La lista riporta le foto se si sfiora il tasto facendolo diventare .
 - I dati più recenti scaricati vengono visualizzati in cima alla lista.
 - Sfiore  per visualizzare la parte finale della lista.
 - Sfiore **[TOP]** per visualizzare la parte iniziale della lista.



- 4 Sfiore il dato evidenziato.
Viene visualizzato il contenuto dei dati.

- Suggerimenti**
- Viene visualizzata una foto a pieno schermo con una risoluzione di 320 * 240 pixel. Dopo 10 secondi o quando si sfiora nuovamente la foto, si torna al display originario.
 - Sfiore **[EDIT]** sulla parte superiore destra della foto per modificare il tag (nome dell'immagine).



Suggerimento

Nella lista vengono anche visualizzate le foto scattate con la fotocamera opzionale installata sul microfono con altoparlante MH-85A11U e salvate nella scheda micro SD.

Cernita di messaggi e foto

I dati non più necessari possono essere cancellati da memoria e scheda micro SD.

● Cancellazione dei dati mediante la schermata di visualizzazione contenuti

- 1 Visualizzare il contenuto dei dati da cancellare
- 2 Sfiore **[DEL]**
Viene visualizza una schermata nella quale si chiede di confermare la cancellazione dei dati.



- 3 Sfiore **[OK?]**.
La cancellazione ha inizio.
Al termine della cancellazione, il display torna a visualizzare la lista di dati.
La lista di dati si sposta verso l'alto di un dato alla volta.

- Suggerimento** Sfiore **[CANCEL]** per annullare l'operazione di cancellazione.

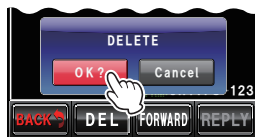

● Cancellazione dalla lista

1 Ruotare **OK** o sfiorare lo schermo per selezionare i dati da cancellare

2 Sfiore [DEL]

Viene visualizza una schermata nella quale si chiede di confermare la cancellazione dei dati.



3 Sfiore [OK?].

La cancellazione ha inizio.

Al termine della cancellazione, il display torna a visualizzare la lista di dati.

La lista di dati si sposta verso l'alto di un dato alla volta.



Suggerimento Sfiore [CANCEL] per annullare l'operazione di cancellazione.

Scaricamento di messaggi e immagini

Quando si inviano messaggi o foto in modalità digitale alla frequenza correntemente impiegata, il contenuto rimane visualizzato per un certo periodo di tempo. I messaggi vengono anche scaricati sulla memoria di questa radio o sulla scheda micro SD configurata nella radio.

Ricezione di messaggi



Ricezione di foto



Suggerimenti

- Quando si ricevono dati contenenti foto, dopo il segno ">" vengono visualizzati l'identificativo di chiamata del mittente e una stima del tempo restante alla conclusione della ricezione dei dati.
- Nel caso in cui il download del messaggio non vada a buon fine perché il formato non è compatibile o per altri motivi, viene visualizzato il messaggio "Not Completed" (Non completato).
- Invece, qualora non sia stato possibile scaricare la foto a causa dello spazio insufficiente disponibile sulla memoria della scheda micro SD, viene visualizzato il messaggio "Insufficient SD's Memory" (Memoria SD insufficiente).

Trasmissione di messaggi e foto

In modalità digitale, la radio può trasmettere messaggi e foto. I dati trasmessi verranno ricevuti da tutte le stazioni che operano alla stessa frequenza in modalità digitale.

Di seguito sono illustrati quattro diversi metodi di trasmissione dati.

- (1) Creazione ed invio di un nuovo messaggio
- (2) Invio di una foto salvata
- (3) Risposta ad un messaggio o foto scaricati
- (4) Inoltro del messaggio o della foto scaricati

Creazione ed invio di un messaggio

- 1 Premere 

Viene visualizzato il menu funzioni.

- 2 Sfiare [LOG]

Suggerimento Quando [LOG] non è visualizzato nel menu funzioni, sfiorare [BACK] o [FWD] per commutare il menu.

Viene visualizzata la lista dei dati.

- 3 Ruotare  o sfiorare lo schermo per selezionare [NEW]

- 4 Sfiare [NEW]

Viene visualizzata una schermata per la conferma del contenuto del messaggio.

- 5 Sfiare 

Viene visualizzata la schermata della tastiera

- 6 Sfiare i tasti dei caratteri per inserire il messaggio. I caratteri selezionati vengono visualizzati sulla parte superiore della schermata.

Suggerimenti

- È possibile immettere fino ad un massimo di 80 caratteri.
- Si possono inserire caratteri alfanumerici e simboli.

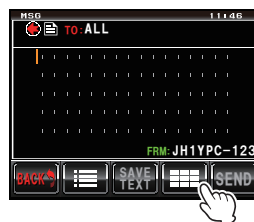

7 Sfiore [ENT]

I caratteri inseriti vengono impostati e il display ritorna alla schermata per la conferma del contenuto del messaggio.

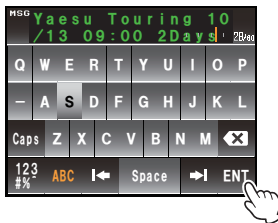

8 Sfiore [SEND]

Inizia la trasmissione del messaggio e l'icona sul lato sinistro dell'indirizzo lampeggia. L'indicatore di trasmissione e ricezione sulla parte superiore sinistra dello schermo diventa rosso.

Al termine del messaggio viene visualizzato "Completed" (Terminato). Il display torna alla schermata della lista dei messaggi. Il tag del messaggio inviato viene aggiunto in cima alla lista.

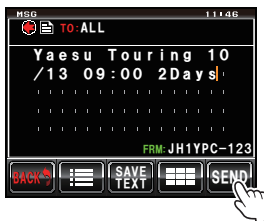

● **Uso di messaggi standard**

I seguenti 19 messaggi di testo standard sono stati preventivamente inseriti sulla radio per accelerare l'inserimento del testo.

1	QRM	11	Buona notte
2	QRP	12	Invia messaggi
3	QRT	13	Invia foto
4	QRX	14	sono in viaggio
5	QRZ	15	ti aspetto
6	QSY	16	Passa a prendermi
7	Buon mattino	17	Grazie
8	Ottimo lavoro	18	OK
9	Buona giornata	19	urgente
10	Buona sera		

1 Seguire le operazioni da 1 a 4 indicate in “Creazione ed invio di un messaggio” (P.125) per visualizzare la schermata di creazione del contenuto di nuovi messaggi.

2 Sfiare [≡]

Il campo del messaggio standard è visualizzato sotto il messaggio.

Suggerimento È possibile registrare un massimo di 80 caratteri nei numeri da “01:” a “10:” (P.128).

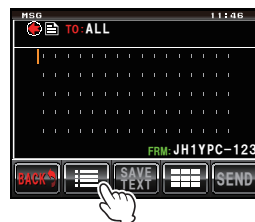

3 Ruotare [A] per visualizzare il messaggio standard che si desidera usare.

4 Premere [A]

Il messaggio standard verrà visualizzato come testo del messaggio.

Suggerimento Il testo del messaggio può anche essere visualizzato sfiorando il messaggio standard visualizzato.



5 Sfiare [☰]

Il campo del messaggio standard sotto il messaggio scompare.



6 Seguire le operazioni da 5 a 7 indicate in “Creazione ed invio di un messaggio” (☞ pagina 125) per integrare l'eventuale testo da aggiungere.

● **Registrazione di messaggi standard**

È possibile registrare come messaggi standard fino a 10 testi ciascuno dei quali può contenere un massimo di 80 caratteri.

Il testo registrato può essere selezionato come indicato per i 19 messaggi di testo standard già preparati, visti in precedenza.

1 Seguire le operazioni da 1 a 7 indicate in “Creazione ed invio di un messaggio” (☞ P.125) per visualizzare la schermata per la conferma del contenuto del messaggio.

Suggerimento Si possono inserire caratteri alfanumerici e simboli.

2 Sfiare [SAVE TEXT]

Il campo del messaggio standard è visualizzato sotto il messaggio.

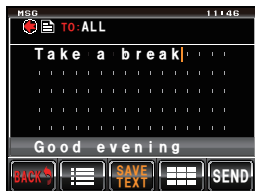
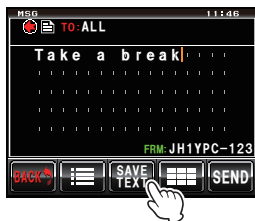

3 Ruotare  per visualizzare il numero da registrare

Suggerimento Si può scegliere un numero da “01” a “10”.

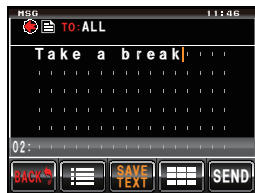

4 Premere 

Il testo verrà salvato come messaggio standard e il campo dei messaggi standard si chiude.

- Suggerimenti**
- Il testo può essere registrato anche sfiorando il numero di registrazione visualizzato.
 - In caso di registrazione di un messaggio di testo su un numero che contiene già un messaggio standard, il precedente messaggio verrà sovrascritto.
 - Sfiore [SAVE TEXT] per annullare la registrazione.



Invio di foto salvate

È possibile inviare le foto scattate con la fotocamera opzionale installata sul microfono con altoparlante MH-85A11U.

Suggerimento

Fare riferimento a “Effettuazione di foto con la fotocamera opzionale (funzione snapshot)” (pagina 140) per come effettuare foto con la fotocamera opzionale installata sul microfono con altoparlante MH-85A11U.

1 Premere 

Viene visualizzato il menu funzioni.



2 Sfiore [LOG]

- Suggerimento** Quando [LOG] non è visualizzato nel menu funzioni, sfiorare [BACK] o [FWD] per commutare il menu.

Viene visualizzata la lista dei dati.



3 Ruotare  o sfiorare lo schermo per selezionare la foto da inviare

- Suggerimenti**
- Una lista di messaggi viene visualizzata quando il tasto a sfioramento è . La lista riporta le foto se si sfiora il tasto facendolo diventare .
 - Le foto con un'icona  visualizzata a sinistra del tag sono state effettuate con la fotocamera installata sul microfono con altoparlante.

4 Sfiore la foto selezionata.

Vengono visualizzati i dettagli e la foto.



5 Sfiore [FORWARD]

Inizia la trasmissione della foto e l'icona a sinistra dell'indirizzo lampeggia. L'indicatore di trasmissione e ricezione sulla parte superiore sinistra dello schermo diventa rosso.

Al termine dell'invio della foto viene visualizzato il messaggio "Completed" (Terminato) e il display ritorna alla schermata della lista delle foto. Il tag della foto inviata viene aggiunto in cima alla lista.



Suggerimenti

- La trasmissione di una foto si interrompe se, durante l'invio, si preme il pulsante [PTT] del microfono (è possibile che l'operazione richieda un po' di tempo).
- All'invio di una foto, la modalità di comunicazione commuta automaticamente su VM (modalità di comunicazione dati ad alta velocità). Al termine della trasmissione, si ritorna automaticamente alla modalità DN di AMS.

Risposta ad un messaggio o foto

È possibile rispondere ai messaggi o alle foto ricevuti.

1 Premere [F]

Viene visualizzato il menu funzioni.

2 Sfiore [LOG]

Suggerimento Quando [LOG] non è visualizzato nel menu funzioni, sfiorare [BACK] o [FWD] per commutare il menu.

Viene visualizzata la lista dei dati.



3 Ruotare [OK], o sfiorare lo schermo per selezionare il messaggio o la foto alla quale rispondere

Suggerimento Una lista di messaggi viene visualizzata quando il tasto a sfioramento è ☰. La lista riporta le foto se si sfiora il tasto facendolo diventare ☑.

- 4 Sfiare il messaggio o la foto selezionati
Viene visualizzato il contenuto dei dati.



- 5 Sfiare [REPLY]
Viene visualizzata la schermata del messaggio di risposta.
Nell'indirizzo viene visualizzato l'identificativo di chiamata della stazione chiamante.
I primi 16 caratteri del messaggio ricevuto vengono automaticamente inseriti dopo "Re:".



Suggerimento Quando si risponde ad una foto, dopo "Re:" vengono inseriti i primi 16 caratteri del tag (nome visualizzato).

- 5 Sfiare [≡]
Viene visualizzata la schermata della tastiera

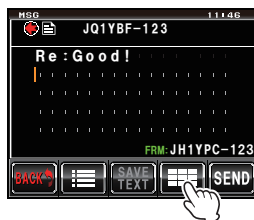

- 6 Sfiare un tasto carattere per inserire il messaggio
Il carattere selezionato viene visualizzato sulla parte superiore della schermata.

Suggerimento È anche possibile modificare i primi 16 caratteri.



- 7 Sfiare [ENT]
I caratteri inseriti vengono impostati e il display torna alla schermata del messaggio di risposta.



8 Sfiore [SEND]

Inizia la trasmissione del messaggio e l'icona sul lato sinistro dell'indirizzo lampeggia. L'indicatore di trasmissione e ricezione sulla parte superiore sinistra dello schermo diventa rosso.

Al termine dell'invio del messaggio viene visualizzato il messaggio "Completed" (Terminato) e il display ritorna alla schermata della lista dei messaggi. Il tag del messaggio inviato viene aggiunto in cima alla lista.



Inoltro di messaggi e foto

I messaggi e le foto scaricati possono essere inoltrati.

1 Premere [FWD]

Viene visualizzato il menu funzioni.



2 Sfiore [LOG]

Suggerimento Quando [LOG] non è visualizzato nel menu funzioni, sfiorare [BACK] o [FWD] per commutare il menu.

Viene visualizzata la lista dei dati.



3 Ruotare , o sfiorare lo schermo per selezionare il messaggio o la foto da inoltrare

Suggerimento Una lista di messaggi viene visualizzata quando il tasto a sfioramento è . Questa passa alla lista delle foto, se si sfiora lo schermo che diventa .

4 Sfiore il messaggio o la foto selezionati

Viene visualizzato il contenuto dei dati.



5 Sfiore [FORWARD]

Inizia la trasmissione dei dati e l'icona a sinistra dell'indirizzo lampeggia. L'indicatore di trasmissione e ricezione sulla parte superiore sinistra dello schermo diventa rosso.

Al termine dell'invio dei dati viene visualizzato il messaggio "Completed" (Terminato) e il display ritorna alla schermata della lista dei dati. Il tag dei dati inviati viene aggiunto in cima alla lista.

- Suggerimenti**
- Per inoltrare un messaggio, sfiorare [OK?] quando viene visualizzata la schermata di conferma dell'indirizzo prima che venga inviato il messaggio.
 - Le foto possono essere inoltrate premendo il pulsante [D-TX] del microfono completo di altoparlante e fotocamera.



Suggerimenti

- La trasmissione di una foto si interrompe se, durante l'invio, si preme il pulsante [PTT] del microfono (è possibile che l'operazione richieda un po' di tempo).
- All'invio di una foto, la modalità di comunicazione commuta automaticamente su VM (modalità di comunicazione dati ad alta velocità). Al termine della trasmissione, si ritorna automaticamente alla modalità DN di AMS.

Uso delle cuffie Bluetooth

Per il funzionamento con cuffie wireless sono disponibili l'unità Bluetooth opzionale "BU-2" e le relative cuffie BH-2A.

Sono inoltre possibili le comunicazioni in vivavoce mediante la funzione VOX (trasmissione ad attivazione vocale).

Suggerimento

Si possono usare anche altre cuffie Bluetooth, ma in tal caso non si garantisce il regolare funzionamento di tutte le funzioni.

Montaggio dell'unità Bluetooth "BU-2"

● Attrezzi e componenti necessari

- Unità Bluetooth "BU-2" (opzionale)
- Cacciavite a croce n. 1

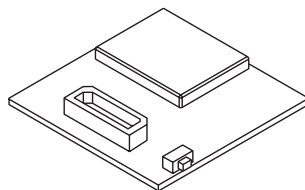

● Procedura di montaggio

Precauzioni

- Non toccare con le mani i componenti dei circuiti integrati per evitare che l'elettricità statica danneggi i semiconduttori.
- Si osservi che i costi di manodopera per l'installazione degli accessori possono comportare un addebito aggiuntivo.

- 1 Spegnere la radio
- 2 Disinserire l'alimentazione esterna
- 3 Scollegare il cavo di comando, il microfono e il cavo di alimentazione CC dall'unità principale
- 4 Togliere le otto viti dall'unità principale, quattro sulla parte superiore e due su ciascun lato

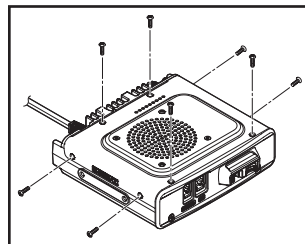

- 5 Sollevare con cautela la parte anteriore del coperchio superiore dell'unità principale

Attenzione Non sollevare rapidamente con forza il coperchio superiore. I cavi tra altoparlante e scheda principale potrebbero danneggiarsi.

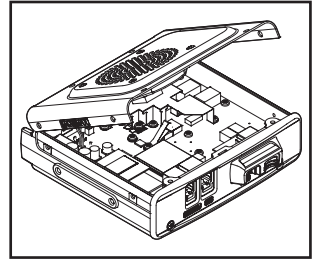

- 6 Scollegare i cavi dell'altoparlante che collegano il coperchio superiore al connettore sulla scheda interna all'unità principale prima di togliere il coperchio

Attenzione Per scollegare il cavo agire sul connettore, senza tirare il cavo.

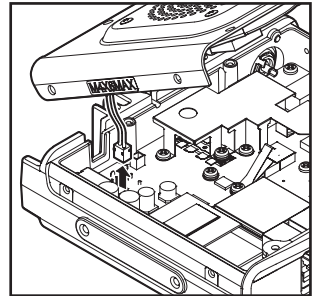

- 7 Togliere le due viti dal lato anteriore dell'unità principale

- 8 Sollevare il gancio anteriore al centro della parte superiore prima di rimuovere il coperchio anteriore

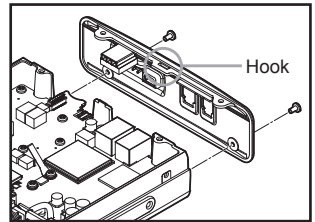

- 9 Per il montaggio dell'unità BU-2 fare riferimento alla figura a destra

Attenzione Controllare l'orientamento del connettore e collegarlo a fondo sul lato posteriore dell'unità BU-2.

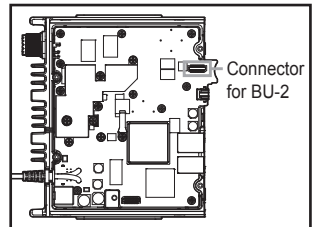

- 10 Fissare il coperchio anteriore dell'unità principale utilizzando le due viti
 11 Collegare i cavi dell'altoparlante che collegano il coperchio superiore dell'unità principale alla presa originaria sulla scheda
 12 Fissare il coperchio superiore dell'unità principale e rimontare tutte e otto le viti

Impostazione del funzionamento delle cuffie Bluetooth

Impostare i seguenti parametri del Bluetooth per l'uso delle cuffie wireless in base alle proprie preferenze:

- Ascolto dell'audio soltanto dalle cuffie, oppure sia dalle cuffie che dall'altoparlante della radio
- Funzione di economizzazione delle batterie delle cuffie
- Uso del pulsante [PTT] per il passaggio tra trasmissione e ricezione, o commutazione automatica a comando vocale
- Commutazione automatica tra trasmissione e ricezione anche con suoni di basso livello

- 1 Accendere il ricetrasmittitore FTM-400DE
- 2 Premere [DISP] per almeno un secondo
Viene visualizzato il menu di impostazione.
- 3 Sfiore [OPTION]

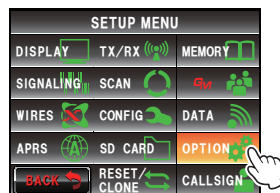

- 4 Selezionare e sfiorare [2 Bluetooth]

Suggerimento Questo simbolo non viene visualizzato se l'unità BU-2 non è installata sulla radio.

Viene visualizzata la schermata delle impostazioni.

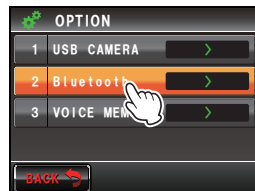

- 5 Sfiore [AUDIO]

Ogni volta che si sfiora il tasto, l'impostazione del parametro commuta tra "AUTO" e "FIX".

"AUTO": Quando si collegano le cuffie Bluetooth, il suono emesso dall'altoparlante della radio viene disattivato e si sente soltanto dalla cuffia.

"FIX": Il suono viene riprodotto sia dalle cuffie Bluetooth che dall'altoparlante della radio.

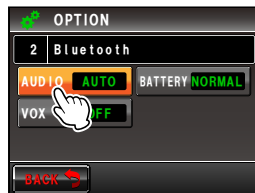

- 6 Sfiore [BATTERY]

Ogni volta che si sfiora il tasto, l'impostazione commuta tra "NORMAL" e "SAVE".

"NORMAL": La funzione di economizzazione batterie delle cuffie Bluetooth è disinserita.

"SAVE": La funzione di economizzazione batterie delle cuffie Bluetooth è inserita.

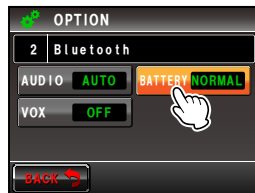

7 Sfiore [VOX]

Ogni volta che si sfiora il tasto, l'impostazione commuta tra "OFF" e "ON".

"OFF": Commutazione tra trasmissione e ricezione mediante il pulsante [PTT].

"ON": Commutazione tra trasmissione e ricezione a comando vocale.

Suggerimento Quando VOX è impostato su ON, viene visualizzato [GAIN].

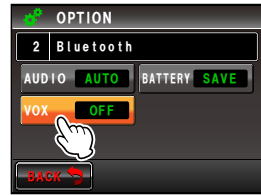

8 Sfiore [GAIN]

Ogni volta che si sfiora il tasto, l'impostazione del parametro commuta tra "HIGH" e "LOW".

"HIGH": La sensibilità VOX delle cuffie Bluetooth aumenta e diventa più reattiva ai suoni più bassi.

"LOW": La sensibilità VOX delle cuffie Bluetooth diminuisce e diventa più reattiva ai suoni più bassi.

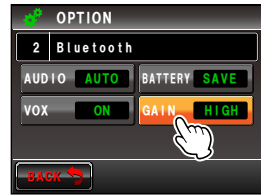

9 Premere **[DISP]** per almeno un secondo

Il funzionamento delle cuffie Bluetooth viene impostato e il display torna alla schermata precedente.

Suggerimento Impostazione predefinita: AUDIO: AUTO
 BATTERY: NORMAL
 VOX: OFF
 GAIN: HIGH

Identificazione delle cuffie Bluetooth

Ai dispositivi Bluetooth, come ad esempio le cuffie, viene assegnato uno specifico codice di identificazione noto come "codice PIN". Il codice PIN consente la reciproca identificazione iniziale di dispositivi accoppiati e conseguente registrazione quando si utilizza un dispositivo terminale Bluetooth. Quest'operazione è denominata "accoppiamento". L'accoppiamento consente di prevenire interferenze e indebite intercettazioni.

L'abbinamento viene anche eseguito inizialmente per le comunicazioni wireless con questa radio mediante le cuffie Bluetooth.

Suggerimento

Il codice PIN per le cuffie Bluetooth Yaesu "BH-2A" è 6111. Se si utilizzando cuffie di altre case costruttrici, controllare il codice PIN sul manuale d'uso del prodotto acquistato.

Esempio: accoppiamento della cuffia opzionale Bluetooth "BH-2A"

Suggerimento

Quando si utilizza una cuffia diversa da BH-2A, per il metodo di accoppiamento consultare il manuale d'uso del prodotto utilizzato.

- 1 Disinserire la cuffia BH-2A
- 2 Premere  per almeno un secondo
Viene visualizzato il menu di impostazione.
- 3 Sfiare **[CONFIG]**
Viene visualizzata la schermata delle opzioni del menu.

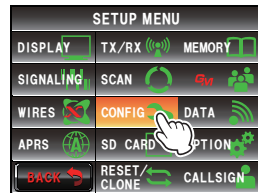

- 4 Selezionare e sfiorare **[15 Bluetooth PAIRING]**
Viene visualizzata la schermata per l'inserimento del codice PIN.

- Suggerimenti**
- Nel campo del codice PIN viene visualizzato "6111" come valore impostato in fabbrica.
 - In caso di utilizzo di cuffie diverse da BH-2A, inserire qui il codice PIN a 4 cifre della cuffia. Il carattere in corrispondenza della posizione del cursore viene sovrascritto quando si sfiora un tasto corrispondente ad un numero.



- 5 Premere per 5 secondi l'interruttore di alimentazione dell'unità BH-2A
L'indicatore LED dell'unità BH-2A lampeggia alternatamente da rosso a blu.

- 6 Sfiare **[ENT]**
Il display ritorna alla schermate delle opzioni del menu e il testo "Pairing.." (Accoppiamento in corso) lampeggia nel campo del display del valore impostato.

Al termine dell'accoppiamento viene visualizzato il messaggio "Completed" (Terminato) e il display ritorna alle opzioni del menu.

L'indicatore LED dell'unità BH-2A lampeggia di colore blu.

- Attenzione** Se viene visualizzato il messaggio "ERROR", ripetere l'operazione di accoppiamento dall'inizio.

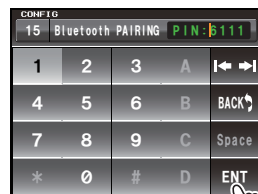

- 7 Premere **DISP** per almeno un secondo
Il display torna alla precedente schermata.
L'icona "📶" sulla parte superiore destra dell'area di visualizzazione della banda si illumina.

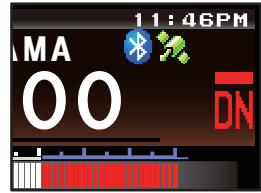

Suggerimenti

- Nell'unità BU-2 si possono salvare fino ad 8 codici PIN di accoppiamento. Quando si utilizzano due o più cuffie, ad esempio una di ricambio o una personale, impostare i relativi codici PIN ed eseguire preventivamente l'accoppiamento. Non è comunque possibile usare contemporaneamente due cuffie.
- Dopo otto accoppiamenti con otto codici PIN, i dati relativi all'accoppiamento più vecchio vengono sovrascritti.

Uso delle cuffie Bluetooth

Una volta eseguito l'accoppiamento, per usare una cuffia basta inserire l'alimentazione.

Suggerimenti

- Le cuffie hanno una portata massima di 10 metri dalla radio.
- L'icona "📶" non viene visualizzata quando le cuffie sono troppo lontane dalla radio e non si trovano entro il range di comunicazione.

(1) Con funzione VOX disinserita

- 1 Inserire le cuffie Bluetooth
Nelle cuffie si potrà sentire l'audio in ricezione.
- 2 Premere il pulsante [PTT] delle cuffie
La radio passa in modalità di trasmissione
- 3 Rilasciare il pulsante [PTT] delle cuffie
La radio passa in modalità di ricezione.

(2) Con funzione VOX inserita

- 1 Inserire le cuffie Bluetooth
Nelle cuffie si potrà sentire l'audio in ricezione.
- 2 Parlare nel microfono delle cuffie
La radio passa in modalità di trasmissione

Suggerimento Quando si smette di parlare, la radio torna automaticamente in modalità di ricezione.

Effettuazione di fotografie con la fotocamera opzionale (Funzione foto istantanea)

La fotocamera integrata nel microfono opzionale completo di altoparlante “MH-85A11U” consente di scattare facilmente le foto.

La foto effettuata rimane visualizzata sul display per diversi secondi e può anche essere trasmessa ad altri ricetrasmittitori semplicemente premendo il pulsante di trasmissione foto previsto sul microfono.

Suggerimenti

- Per i modelli di ricetrasmittitori in grado di trasmettere le foto, fare riferimento al sito o al catalogo YAESU.
- Il pulsante di trasmissione foto sul microfono può trasmettere i dati con le foto soltanto dopo che questa è stata scattata.
- La funzione foto istantanea è abilitata soltanto in presenza della scheda micro SD inserita nel relativo vano sull'unità principale.

La foto scattata viene memorizzata sulla scheda micro SD inserita nel relativo vano sull'unità principale.

I dati con le foto salvate possono essere trasmessi ai ricetrasmittitori che operano in modalità digitale.

Collegamento del microfono con altoparlante alla fotocamera

- 1 Disinserire l'alimentazione alla radio
- 2 Collegare MH-85A11U all'unità principale

Fare riferimento alla figura a destra per collegare il connettore del microfono alla presa [DATA] sul lato anteriore dell'unità principale.

Attenzione Controllare l'orientamento del connettore e collegarlo a fondo.

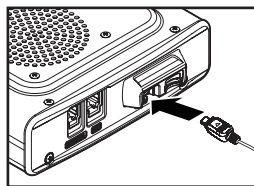

- 3 Facendo riferimento alla figura, montare il supporto per cavo microfono per fissare il cavo MH-85A11U all'unità principale.

Attenzione Togliere le viti dal lato della radio e fissare il supporto per cavo microfono con la vite e il dado in dotazione.

Suggerimento Il connettore è in grado di passare nel supporto del cavo dopo che questo è stato fissato alla radio e quindi non è necessario rimuoverlo dopo averlo montato.

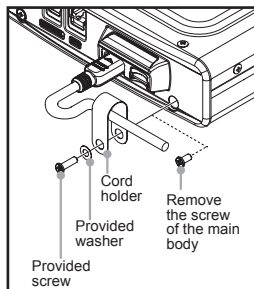

- 4 Inserire l'alimentazione al dispositivo principale
- 5 Premere **[DISP MENU]** per almeno un secondo
Viene visualizzato il menu di impostazione.

6 Sfiore [DATA]

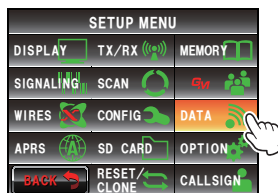

7 Sfiore [1 COM PORT SETTING]

Viene visualizzata la schermata delle impostazioni dettagliate.

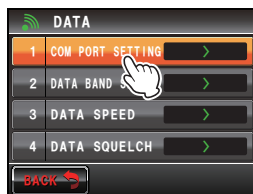

8 Sfiore [OUTPUT] per selezionare "OFF(camera)"

Ogni volta che si sfiora il comando, l'impostazione commuta come segue.

"OFF(camera)" → "GPS OUT" → "PACKET" → "WAYPOINT"

Suggerimento Impostazione predefinita:
OFF(camera)

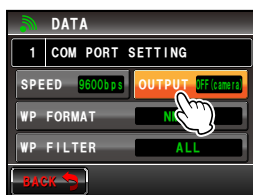

9 Premere [DISP] per almeno un secondo

Il display torna alla precedente schermata.

Suggerimento Sfiorando due volte [BACK] il display torna alla schermata precedente.

Per effettuare le foto

- 1 Inserire la scheda micro SD e accendere la radio
- 2 Puntare l'obiettivo della fotocamera verso l'oggetto da fotografare e premere il pulsante di scatto sul microfono

Attenzione Mantenere una distanza della fotocamera dall'oggetto da fotografare di almeno 50 cm. La foto risulterà sfocata se l'oggetto è troppo vicino e l'immagine non sarà nitida.

Suggerimento Con l'impostazione predefinita, le foto scattate avranno la dimensione 320 * 240 nella qualità di immagine NORMAL. È possibile regolare la dimensione delle foto (risoluzione) e la qualità dell'immagine (rapporto di compressione) dall'opzione "OPTION" → "1 USB CAMERA" del menu di impostazione (☰P.200).

La foto effettuata rimane visualizzata sul display per diversi secondi.

Successivamente, la foto viene memorizzata in formato JPEG nella scheda micro SD precedentemente inserita nel relativo vano sull'unità principale.

- Suggerimenti**
- Per la trasmissione ad un altro ricetrasmittitore di una foto scattata con una risoluzione di 320 * 240 sono necessari circa 30 secondi.
 - Premere il pulsante [PTT] del microfono per annullare la trasmissione della foto (l'operazione potrebbe richiedere un po' di tempo).
 - Al termine della trasmissione della foto, la modalità commuta automaticamente su DN della modalità AMS.

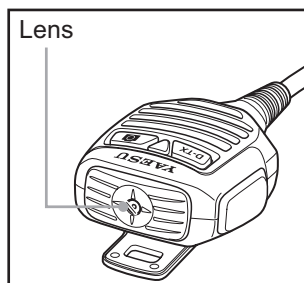
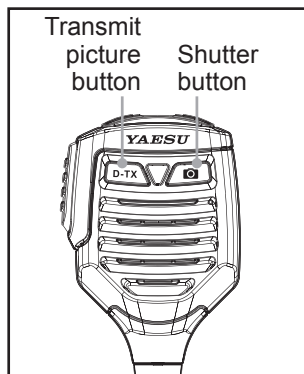

Suggerimento

La prima foto scattata viene salvata nel file "M*****000001.jpg", mentre quelle successive vengono salvate nei file "M*****000002.jpg", "M*****000003.jpg" e così via, in ordine crescente.

La configurazione delle cartelle nella scheda micro SD è la seguente e i dati delle foto effettuate vengono salvati nella cartella denominata "PHOTO" sotto la directory principale.

```

Percorso
├── FTM400D
│   ├── BACKUP
│   ├── GPSLOG
│   └── PHOTO
├── GM
├── PHOTO
└── QSOLOG
    
```

Visualizzazione di una foto salvata

1 Premere **[F]**

Viene visualizzato il menu funzioni.

2 Sfiore **[LOG]**

Viene visualizzato un elenco dei messaggi di testo o delle foto salvati nella scheda micro SD.

- Suggerimenti**
- Una lista di messaggi di testo viene visualizzata quando il tasto a sfioramento è **[F]**. Questa passa alla lista delle foto, quando il tasto sfiorato è **[F]**.
 - Come tag della foto si utilizzano la data e l'ora nella quale è stata scattata.
 - Le foto più recenti sono visualizzate in cima alla lista.

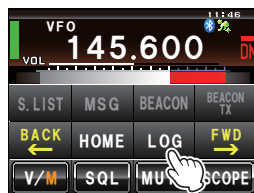

3 Selezionare e sfiorare la foto che si vuole vedere

La foto viene visualizzata dopo il messaggio "Waiting..." (Attendere).

- Suggerimenti**
- Le foto scattate con la risoluzione impostata a "320 * 240" (unità: pixel) sull'opzione "OPTION" → "1 USB CAMERA" → "PICTURE SIZE" del menu di impostazione vengono mostrate a pieno schermo quando vengono sfiorate. Dopo 10 secondi o quando si sfiora nuovamente la foto, si torna alla schermata originaria.
 - Sfiore **[EDIT]** sulla parte superiore destra dello schermo per modificare il tag.
 - Sfiore **[DEL]** per cancellare la foto dalla scheda micro SD.
 - Sfiore **[FORWARD]** o **[REPLY]** per inviare la foto ad altri ricetrasmittitori (P.129).



4 Sfiore **[BACK]**

Sul display viene riproposta la schermata con la lista delle foto.

Suggerimento

Le foto possono essere visualizzate su un PC inserendo la scheda micro SD nel PC e leggendone il contenuto.

Attenzione

Se sul PC si cambia il nome del file della foto, questa non potrà più essere visualizzata sul display del ricetrasmittitore FTM-400DE.

Registrazione e riproduzione opzionali dei segnali audio ricevuti

I segnali audio ricevuti possono essere registrati e riprodotti successivamente mediante l'unità di guida vocale opzionale "FVS-2".

Attivando la funzione di annuncio è possibile ascoltare una voce che annuncia la frequenza della banda operativa.

Montaggio dell'unità di guida vocale opzionale "FVS-2"

● Preparazioni

- Unità di guida vocale "FVS-2" (opzionale)
- Driver aggiuntivo

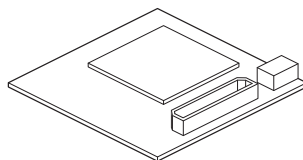

● Procedura di montaggio

Precauzioni

- Se non assolutamente necessario, non toccare alcun componente con le mani per evitare che l'elettricità statica danneggi i semiconduttori.
- Si osservi che i costi di manodopera per l'installazione di accessori opzionali da parte del nostro personale di assistenza clienti verranno addebitati separatamente.

- 1 Disinserire l'alimentazione alla radio
- 2 Disinserire l'alimentazione esterna
- 3 Scollegare il cavo di comando, il microfono e il cavo di alimentazione CC dall'unità principale
- 4 Togliere le otto viti dall'unità principale, quattro sulla parte superiore e due su ciascun lato

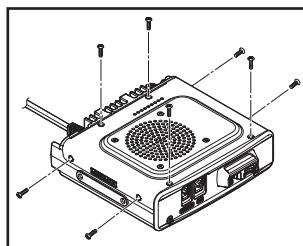

- 5 Sollevare lentamente il lato anteriore del coperchio superiore dall'unità principale

Attenzione Non sollevare con forza il coperchio superiore. Quest'operazione potrebbe causare il taglio dei cavi collegati alle schede interne all'unità principale e all'altoparlante interno al coperchio.

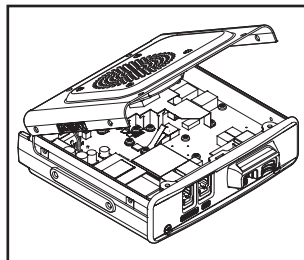

- 6 Scollegare i cavi dell'altoparlante che fuoriescono dal coperchio superiore dalla presa della scheda interna all'unità principale prima di togliere il coperchio

Attenzione Per scollegare il cavo agire sul connettore, senza tirare il cavo.

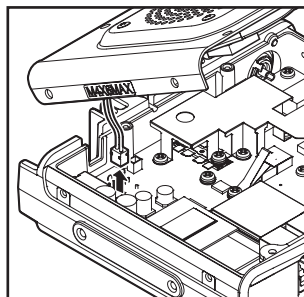

- 7 Per il montaggio dell'unità FVS-2 fare riferimento alla figura a destra

Attenzione Controllare l'orientamento del connettore e collegarlo a fondo sul lato posteriore dell'unità FVS-2.

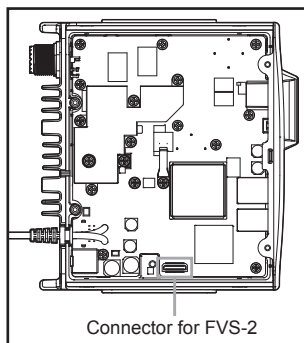

- 8 Collegare i cavi dell'altoparlante che collegano il coperchio superiore dell'unità principale alla presa originaria sulla scheda
- 9 Fissare il coperchio anteriore dell'unità principale utilizzando le otto viti

Uso della memoria vocale

La memoria vocale è una funzione per la registrazione dei segnali audio ricevuti. L'audio viene salvato nell'unità FVS-2 installata sulla radio. I segnali audio salvati possono essere riprodotti sulla radio e successivamente cancellati.

Impostazione del funzionamento della memoria vocale

- 1 Inserire l'alimentazione alla radio
- 2 Premere **[DISP]** per almeno un secondo
Viene visualizzato il menu di impostazione.
- 3 Sfiore **[OPTION]**

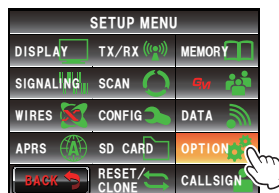

- 4 Selezionare e sfiorare **[3 VOICE MEMORY]**
Viene visualizzata la schermata delle impostazioni dettagliate.

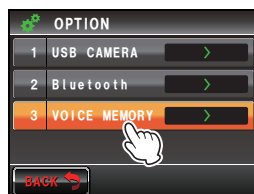

- 5 Sfiore **[PLAY/REC]** per impostare il tempo di registrazione
Ogni volta che si sfiora il comando, l'impostazione commuta tra "FREE 5min" e "LAST 30sec".
"FREE 5min": Si possono registrare complessivamente 5 minuti di audio in 8 settori di registrazione.
"LAST 30sec": Vengono registrati gli ultimi 30 secondi.

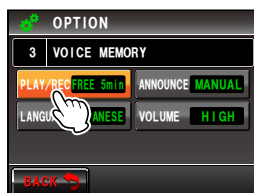

Suggerimento Impostazione predefinita: FREE 5 min

- 6 Premere **[DISP]** per almeno un secondo
Il display torna alla precedente schermata.

Registrazione dei segnali audio ricevuti

1 Premere **[F]**

Viene visualizzato il menu funzioni.

2 Sfiare **[REC]**

La registrazione inizia.

- Suggerimenti**
- Se **[REC]** non è visualizzato sul menu, utilizzare **[BACK]** o **[FWD]** per modificare il menu.
 - Impostare il tempo di registrazione utilizzando “**OPTION**” → “**3 VOICE MEMORY**” nel menu di impostazione viene visualizzato sotto **[REC]**.



3 Sfiare **[STOP]**

La registrazione si arresta.

Il numero della traccia audio registrata viene visualizzato sotto **[PLAY TRACK]**.



4 Premere **[F]**

Il display torna alla precedente schermata.

Riproduzione dei segnali audio registrati

1 Premere **[F]**

Viene visualizzato il menu funzioni.

2 Sfiare **[PLAY/REC]** per selezionare il numero della traccia da riprodurre

- Suggerimenti**
- In presenza di una sola registrazione, questo comando non è abilitato.
 - In presenza di almeno due registrazioni, il numero della traccia cambia nell'ordine “ALL”, “1”, “2”... ogni volta che si sfiora il comando.
 - Se si seleziona “ALL”, tutte le tracce registrate vengono riprodotte in sequenza.



3 Sfiore [PLAY]

La riproduzione inizia.

La riproduzione si arresta automaticamente al termine della traccia selezionata.



Sfiore [STOP] per interrompere la riproduzione.



4 Premere [F]

Il display torna alla precedente schermata.

■ Cancellazione dei segnali audio registrati

1 Premere [F]

Viene visualizzato il menu funzioni.

2 Sfiore [CLR]

Viene visualizzata la schermata di conferma.



3 Sfiore [OK?]

La cancellazione inizia.

Attenzione Tutti i segnali audio registrati vengono cancellati. In presenza di due o più registrazioni, non è possibile scegliere il numero della traccia da cancellare.

Quando le registrazioni vengono cancellate, [ALL] viene visualizzato sotto [PLAY TRACK].



4 Premere [F]

Il display torna alla precedente schermata.

Ascolto dell'annuncio vocale della frequenza

Impostazione della funzione di annuncio

Impostare i seguenti dati.

- Eventuale lettura automatica della frequenza
- Lettura della frequenza in giapponese o inglese
- Lettura ad alto volume

1 Premere **[DISP]** per almeno un secondo
Viene visualizzato il menu di impostazione.

2 Sfiore **[OPTION]**

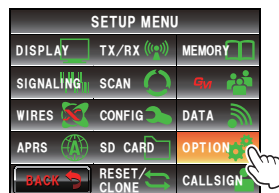

3 Selezionare e sfiorare **[3 VOICE MEMORY]**
Viene visualizzata la schermata delle impostazioni dettagliate.

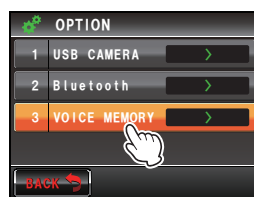

4 Sfiore **[ANNOUNCE]** per selezionare la condizione per la lettura della frequenza

Ogni volta che si sfiora il tasto, l'impostazione commuta tra "AUTO", "OFF" e "MANUAL".

"AUTO": La frequenza viene letta al cambio di banda dopo aver sfiorato **[VOICE]**.

"OFF": La frequenza non viene letta.

"MANUAL": La frequenza viene letta quando si sfiora **[VOICE]**.



5 Sfiore **[LANGUAGE]** per selezionare la lingua nella quale la frequenza dovrà essere letta

Ogni volta che si sfiora il tasto, l'impostazione commuta tra "JAPANESE" e "ENGLISH".



Funzioni da utilizzare quando necessario

Registrazione e riproduzione opzionali dei segnali audio ricevuti

- 6 Sfiore [VOLUME] per selezionare il volume dell'annuncio

Ogni volta che si sfiora il tasto, l'impostazione commuta tra "HIGH", "MID" e "LOW".



- 7 Premere [DISP] per almeno un secondo

La funzione di annuncio viene impostata e il display torna alla schermata precedente.

Suggerimento

Impostazione predefinita: ANNOUNCE: AUTO
LANGUAGE: JAPANESE
VOLUME: HIGH

Ascolto dell'annuncio vocale della frequenza

(1) Con la funzione impostata su "AUTO"

La frequenza della banda operativa viene automaticamente annunciata nei seguenti casi.

- Alla commutazione tra le modalità VFO e memoria
- Al cambio della banda operativa

Suggerimenti

- La frequenza viene annunciata anche quando si sfiora [VOICE].
- Il volume viene regolato ruotando  della banda operativa.

(2) Con la funzione impostata su "MANUAL"

- 1 Premere [F.MEM]

Viene visualizzato il menu funzioni.

- 2 Sfiore [VOICE]

La frequenza della banda operativa viene annunciata



Suggerimento

È anche possibile regolare il volume ruotando  della banda operativa.

Copiatura dei dati della radio su un altro ricetrasmittitore

È possibile copiare i canali di memoria e i parametri del menu di impostazione su un altro ricetrasmittitore FTM-400DE. Questa funzione è particolarmente comoda per uniformarsi alle impostazioni di stazioni partner con le quali si comunica frequentemente.

Uso della scheda micro SD

I file di dati salvati nel ricetrasmittitore FTM-400DE possono essere selezionati e copiati in una scheda micro SD.

Copiatura dei dati in una scheda micro SD

- 1 Inserire la scheda micro SD nel relativo vano dell'unità principale
- 2 Premere **[DISP/STAT]** per almeno un secondo
Viene visualizzato il menu di impostazione.
- 3 Sfiore **[SD CARD]**.
Vengono visualizzate le opzioni del menu.

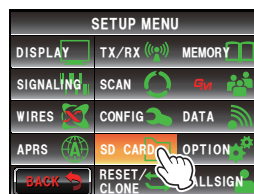

- 4 Selezionare e sfiorare **[1 BACKUP]**
Viene visualizzata la schermata per la selezione della direzione dell'operazione di copiatura.

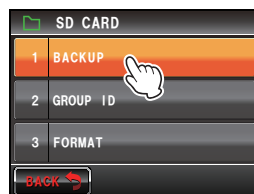

- 5 Sfiore **[Write to SD]**
Viene visualizzata la schermata di selezione dei file di dati da copiare.

“ALL”: Copia tutti i dati.

“MEMORY”: Copia soltanto i canali di memoria e i dati di posizione per la funzione Backtrack.

“SETUP”: Copia soltanto i parametri del menu di impostazione.



- 6 Selezionare e sfiorare il file da copiare
Viene visualizzata la schermata di conferma.



Funzioni da utilizzare quando necessario

Copiatura dei dati della radio su un altro ricetrasmittitore

7 Sfiore [OK?].

I dati selezionati al punto 6 vengono copiati nella scheda micro SD.

Al termine della copiatura viene visualizzato il messaggio "Completed" (Terminato).

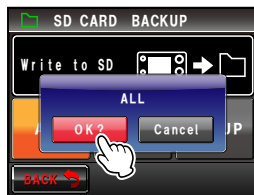

- 8 Premere [DISP] per almeno un secondo
Il display torna alla precedente schermata.

Copiatura dei dati dalla scheda micro SD

- 1 Inserire la scheda micro SD nel ricetrasmittitore FTM-400DE sul quale sono memorizzati i dati e copiarli sulla scheda
- 2 Estrarre la scheda micro SD ed inserirla nel ricetrasmittitore FTM-400DE sul quale di devono copiare i dati
- 3 Premere [DISP] per almeno un secondo
Viene visualizzato il menu di impostazione.
- 4 Sfiore [SD CARD].
Vengono visualizzate le opzioni del menu.

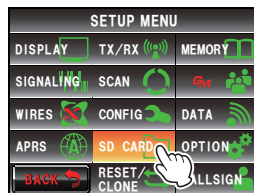

- 5 Selezionare e sfiorare [1 BACKUP]
Viene visualizzata la schermata per la selezione della direzione dell'operazione di copiatura.

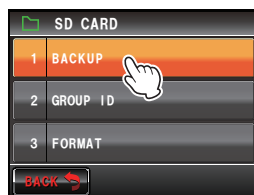

- 6 Sfiore [Read from SD]
Viene visualizzata la schermata di selezione dei file di dati da copiare.

"ALL": Copia tutti i dati.

"MEMORY": Copia soltanto i canali di memoria e i dati di posizione per la funzione Backtrack.

"SETUP": Copia soltanto i parametri del menu di impostazione.

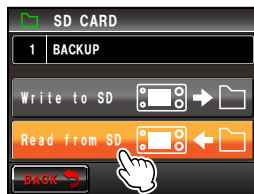

- 7** Selezionare e sfiorare i dati da copiare
Viene visualizzata la schermata di conferma.
- Suggerimento** Non è possibile selezionare dati che non siano stati salvati sulla scheda micro SD.

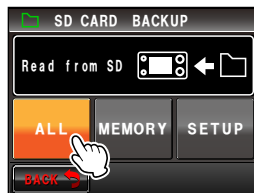

- 8** Sfiore [OK?].
I dati selezionati al punto 7 vengono copiati nella scheda micro SD.
Al termine della copiatura viene visualizzato il messaggio "Completed" (Terminato).

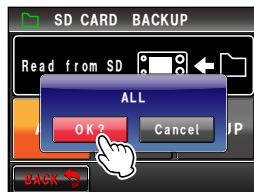

- 9** Premere **[DISP/STATUS]** per almeno un secondo
Il display torna alla precedente schermata.

Suggerimento

Le informazioni sui gruppi e sui membri, salvate in memoria mediante la funzione GM, possono essere copiate utilizzando la scheda micro SD. Per i dettagli fare riferimento al manuale d'uso separato relativo alla funzione GM (scaricarlo dal sito web di YAESU).

Uso della funzione di clonazione

La funzione di clonazione consente di copiare direttamente in un altro ricetrasmittitore FTM-400DE tutti i dati salvati sulla radio.

Esempio: Utilizzo della funzione di clonazione in due ricetrasmittitori FTM-400DE

- 1** Spegnerne entrambi i ricetrasmittitori FTM-400DE
- 2** Collegare il cavo di clonazione opzionale "CT-166" nelle rispettive prese [DATA] previste sul retro delle unità principali
- 3** Accendere entrambi i ricetrasmittitori FTM-400DE
- 4** Premere **[DISP/STATUS]** per almeno un secondo
Viene visualizzato il menu di impostazione.

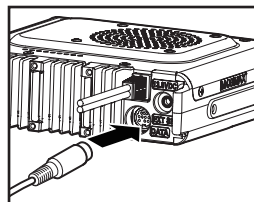

Copiatura dei dati della radio su un altro ricetrasmittitore

5 Sfiurare [RESET/CLONE]

Vengono visualizzate le opzioni del menu.

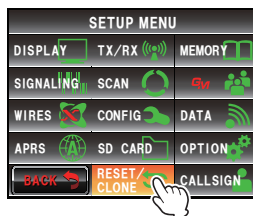

6 Selezionare e sfiorare [7 CLONE]

Viene visualizzata la schermata per la selezione della direzione dell'operazione di copiatura.



7 Selezionare e sfiorare [This radio → other]

sul ricetrasmittitore FTM-400DE dal quale devono essere copiati i dati
Viene visualizzata la schermata di conferma.



8 Selezionare e sfiorare [Other → This radio]

nel quale devono essere copiati i dati
Viene visualizzata la schermata di conferma.

9 Sfiurare [OK?] su ciascun ricetrasmittitore

I dati vengono copiati.

Al termine della copiatura viene visualizzato il messaggio "Completed" (Terminato).



10 Premere [DISP] per almeno un secondo

Il display torna alla precedente schermata.

11 Spegnere entrambi i ricetrasmittitori FTM-400DE e scollegare il cavo di clonazione

Precauzioni

- Se durante la copiatura (clonazione) viene visualizzato "ERROR", verificare il corretto collegamento del cavo di clonazione e riavviare dall'inizio l'operazione di clonazione.
- Se l'operazione viene interrotta prima del completamento a causa di un'interruzione dell'alimentazione durante la copiatura (clonatura), il ricetrasmittitore FTM-400DE sul quale devono essere copiati i dati viene automaticamente resettato. Verificare l'eventuale presenza di anomalie all'alimentazione e riavviare l'operazione di clonatura

Uso della radio con un dispositivo esterno collegato

Il cavo "SCU-20" in dotazione per il collegamento al PC e i cavi opzionali consentono di collegare la radio ad un PC come una porta COM per le seguenti operazioni.

- Trasmissione dei dati relativi alla posizione della propria stazione al PC per integrarli nel software delle mappe
- Aggiornamento del firmware della radio
- Comunicazioni packet

Utilizzare la presa [DATA] sul retro dell'unità principale per collegarla al PC. La piedinatura della presa [DATA] è la seguente.

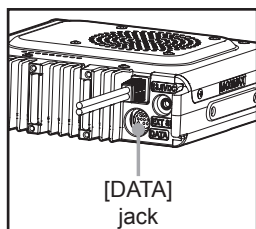
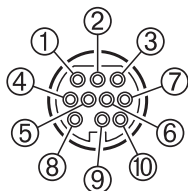

- ① PKD (ingresso dati packet)
- ② GND
- ③ PSK (PTT)
- ④ RX 9600 (uscita dati packet a 9600 bps)
- ⑤ RX 1200 (uscita dati packet a 1200 bps)
- ⑥ PK SQL (controllo squelch)
- ⑦ TXD (uscita dati seriali [ricetrasmittitore → PC])
- ⑧ RXD (ingresso dati seriali [ricetrasmittitore ← PC])
- ⑨ CTS (controllo comunicazioni dati)
- ⑩ RTS (controllo comunicazioni dati)

Collegamento ad un PC

● Preparazioni

- Personal computer
- Cavo di collegamento a PC "SCU-20" (accessori)... per il collegamento alla porta USB di un PC

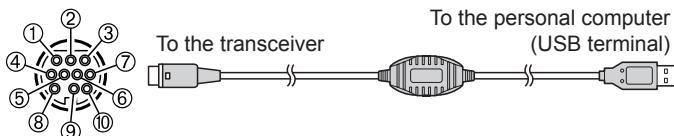

- ① PKD (ingresso dati packet)
- ② GND
- ③ PSK (PTT)
- ④ RX 9600 (uscita dati packet a 9600 bps)
- ⑤ RX 1200 (uscita dati packet a 1200 bps)
- ⑥ PK SQL (controllo squelch)
- ⑦ TXD (uscita dati seriali [ricetrasmittitore → PC])
- ⑧ RXD (ingresso dati seriali [ricetrasmittitore ← PC])
- ⑨ CTS (controllo comunicazioni dati)
- ⑩ RTS (controllo comunicazioni dati)

Uso della radio con un dispositivo esterno collegato

- Cavo dati “CT-165” (opzionale)... per il collegamento alla porta RS-232C di un PC

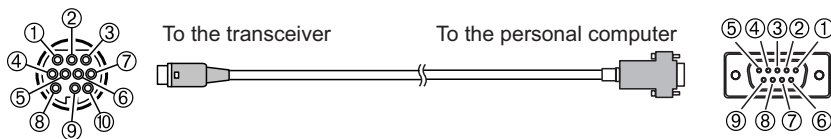

- ① -
- ② GND
- ③ -
- ④ -
- ⑤ -
- ⑥ -
- ⑦ TXD (uscita dati seriali [ricetrasmittitore → PC])
- ⑧ RXD (ingresso dati seriali [ricetrasmittitore ← PC])
- ⑨ CTS (controllo comunicazioni dati)
- ⑩ RTS (controllo comunicazioni dati)

- ① -
- ② TXD (uscita dati seriali [ricetrasmittitore → PC])
- ③ RXD (ingresso dati seriali [ricetrasmittitore ← PC])
- ④ -
- ⑤ GND
- ⑥ -
- ⑦ CTS (controllo comunicazioni dati)
- ⑧ RTS (controllo comunicazioni dati)
- ⑨ -

Suggerimenti

- Prima del collegamento, disinserire l'alimentazione alla radio.
- Quando si usa un cavo di collegamento a PC “SCU-20”, occorre installare sul PC un driver dedicato. Scaricare ed utilizzare il driver e il manuale di installazione dal sito YAESU.

Funzioni da utilizzare quando necessario

Invio dei dati di posizione al computer

- 1 Accendere la radio
- 2 Premere **[DISP/VIEW]** per almeno un secondo
Viene visualizzato il menu di impostazione.
- 3 Sfiore **[DATA]**
Vengono visualizzate le opzioni del menu.
- 4 Selezionare e sfiorare **[1 COM PORT SETTING]**
Viene visualizzata la schermata delle impostazioni dettagliate.

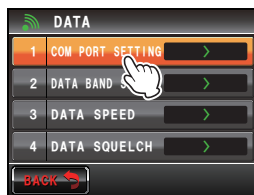
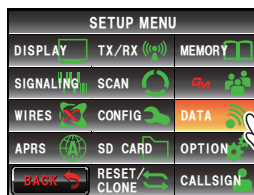

- 5** Sfiare **[OUTPUT]** per selezionare “GPS OUT”
Ogni volta che si sfiora il comando, l'impostazione commuta come segue.

“OFF(camera)” → “GPS OUT” → “PACKET” → “WAYPOINT”

Suggerimento Impostazione predefinita:
OFF(camera)

Attenzione La funzione foto istantanea del microfono con altoparlante dotato di fotocamera non è abilitata quando questo parametro è impostato su “OFF (camera)”.

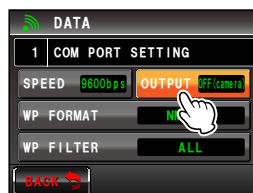

- 6** Sfiare **[SPEED]** per selezionare la velocità di comunicazione della porta COM

Ogni volta che si sfiora il comando, l'impostazione commuta come segue.

“4800 bps” → “9600 bps” → “19200 bps” → “38400 bps” → “57600 bps”

Suggerimento Impostazione predefinita: 9600 bps

- 7** Premere **[DISP/BACK]** per almeno un secondo

Il display torna alla precedente schermata.

L'invio dei dati relativi alla posizione inizia e i dati sulla propria posizione vengono trasmessi al PC ad intervalli di circa un secondo.

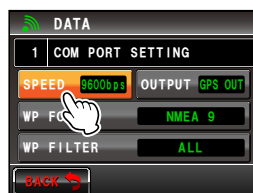

Suggerimento

Per l'uso dei dati sulla posizione è necessario un software che operi con stringhe GGA e RMC prescritte dallo standard NMEA-0183.

Aggiornamento del firmware della radio

Il firmware della radio può essere aggiornato collegandosi ad un PC quando è disponibile un firmware aggiornato. Scaricare ed utilizzare la versione aggiornata del firmware e il manuale per l'aggiornamento dal sito YAESU.

Uso della radio come ricetrasmittitore per comunicazioni packet

Questa radio può essere utilizzata per comunicazioni packet collegandola al TNC (terminale di nodo)

● Preparazioni

- TNC
- Personal computer
- Cavo dati* ... Predisporre un cavo dati adatto al dispositivo di collegamento

* Forniamo i seguenti prodotti opzionali.

- Cavo dati "CT-167" (opzionale)

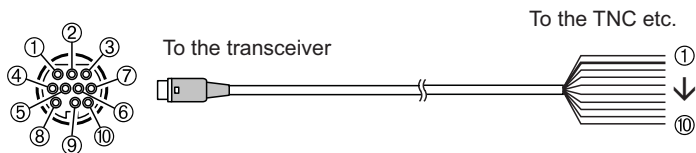

- ① PKD (ingresso dati packet)
- ② GND
- ③ PSK (PTT)
- ④ RX 9600 (uscita dati packet a 9600 bps)
- ⑤ RX 1200 (uscita dati packet a 1200 bps)
- ⑥ PK SQL (controllo squelch)
- ⑦ TXD (uscita dati seriali [ricetrasmittitore → PC])
- ⑧ RXD (ingresso dati seriali [ricetrasmittitore ← PC])
- ⑨ CTS (controllo comunicazioni dati)
- ⑩ RTS (controllo comunicazioni dati)

- ① Marrone PKD (ingresso dati packet)
- ② Cavo spesso nero GND
- ③ Rosso PSK (PTT)
- ④ Arancione RX 9600 (uscita dati packet a 9600 bps)
- ⑤ Giallo RX 1200 (uscita dati packet a 1200 bps)
- ⑥ Verde PK SQL (controllo squelch)
- ⑦ Blu TXD (uscita dati seriali [ricetrasmittitore → PC])
- ⑧ Grigio RXD (ingresso dati seriali [ricetrasmittitore ← PC])
- ⑨ Bianco CTS (controllo comunicazioni dati)
- ⑩ Nero RTS (controllo comunicazioni dati)

- Cavo dati "CT-164" (opzionale)

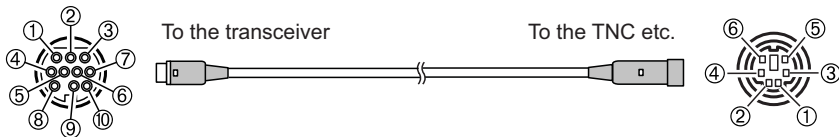

- ① PKD (ingresso dati packet)
- ② GND
- ③ PSK (PTT)
- ④ RX 9600 (uscita dati packet a 9600 bps)
- ⑤ RX 1200 (uscita dati packet a 1200 bps)
- ⑥ PK SQL (controllo squelch)
- ⑦ -
- ⑧ -
- ⑨ -
- ⑩ -

- ① PKD (ingresso dati packet)
- ② GND
- ③ PSK (PTT)
- ④ RX 9600 (uscita dati packet a 9600 bps)
- ⑤ RX 1200 (uscita dati packet a 1200 bps)
- ⑥ PK SQL (controllo squelch)

- Cavo dati “CT-163” (opzionale)

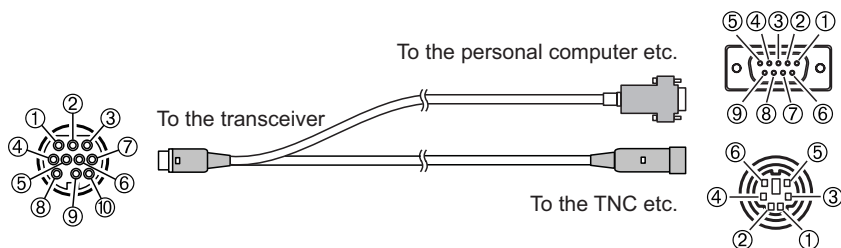

- ① PKD (ingresso dati packet)
- ② GND
- ③ PSK (PTT)
- ④ RX 9600 (uscita dati packet a 9600 bps)
- ⑤ RX 1200 (uscita dati packet a 1200 bps)
- ⑥ PK SQL (controllo squelch)
- ⑦ TXD (uscita dati seriali [ricetrasmittitore → PC])
- ⑧ RXD (ingresso dati seriali [ricetrasmittitore ← PC])
- ⑨ CTS (controllo comunicazioni dati)
- ⑩ RTS (controllo comunicazioni dati)

Connettore Dsub a 9 contatti

- ① -
- ② TXD (uscita dati seriali [ricetrasmittitore → PC])
- ③ RXD (ingresso dati seriali [ricetrasmittitore ← PC])
- ④ -
- ⑤ GND
- ⑥ -
- ⑦ CTS (controllo comunicazioni dati)
- ⑧ RTS (controllo comunicazioni dati)
- ⑨ -

Connettore DIN a 6 contatti

- ① PKD (ingresso dati packet)
- ② GND
- ③ PSK (PTT)
- ④ RX 9600 (uscita dati packet a 9600 bps)
- ⑤ RX 1200 (uscita dati packet a 1200 bps)
- ⑥ PK SQL (controllo squelch)

Suggerimenti

- Prima del collegamento disinserire l'alimentazione alla radio.
- Per il collegamento del TNC ad un PC fare riferimento al manuale d'uso del TNC.
- Possono verificarsi interferenze in ricezione RF a causa della rumorosità del PC.
Se non è possibile ricevere normalmente i segnali, mantenere il PC ad una certa distanza dalla radio e utilizzare un fotoaccoppiatore o un filtro antisturbi per il collegamento.

● Impostazione del funzionamento per comunicazioni packet

- 1 Accendere la radio
- 2 Premere **[DISP MENU]** per almeno un secondo
Viene visualizzato il menu di impostazione.
- 3 Sfiore **[DATA]**
Vengono visualizzate le opzioni del menu.

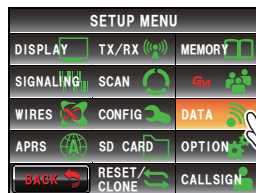

- 4 Selezionare e sfiorare **[1 COM PORT SETTING]**
Viene visualizzata la schermata delle impostazioni dettagliate.

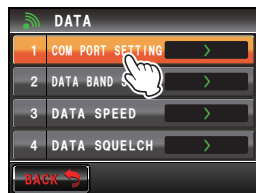

- 5 Sfiore **[OUTPUT]** per selezionare "PACKET"
Ogni volta che si sfiora il comando, l'impostazione commuta come segue.
"OFF(camera)" → "GPS OUT" → "PACKET" → "WAYPOINT"

Suggerimento Impostazione predefinita:
OFF(camera)

Attenzione La funzione foto istantanea del microfono con altoparlante dotato di fotocamera non è abilitata quando questo parametro è impostato su "OFF (camera)".

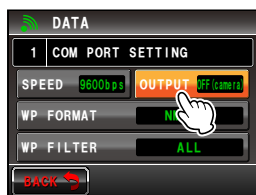

- 6 Sfiore **[SPEED]** per selezionare la velocità di comunicazione della porta COM
Ogni volta che si sfiora il comando, l'impostazione commuta come segue.
"4800 bps" → "9600 bps" → "19200 bps" → "38400 bps" → "57600 bps"

Suggerimento Impostazione predefinita: 9600 bps

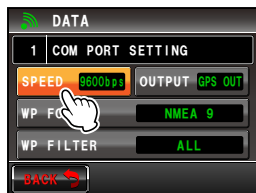

- 7 Sfiore **[BACK]**
- 8 Selezionare e sfiorare **[2 DATA BAND SELECT]**
Viene visualizzata la schermata delle impostazioni dettagliate.

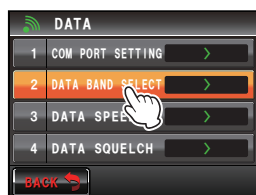

- 9 Sfiore [DATA] per selezionare la banda da usare per le comunicazioni packet

Ogni volta che si sfiora il comando, l'impostazione commuta come segue.

“A-BAND FIX” → “B-BAND FIX” → “A=TX/B=RX” →
 “A=RX/B=TX” → “MAIN BAND” → “SUB BAND”

- Suggerimenti**
- Fare riferimento a “Impostazioni per comunicazioni dati” (pagina 193).
 - Impostazione predefinita: B-BAND FIX

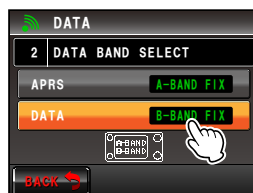

- 10 Sfiore [BACK]

- 11 Selezionare e sfiorare [3 DATA SPEED]

Viene visualizzata la schermata delle impostazioni dettagliate.

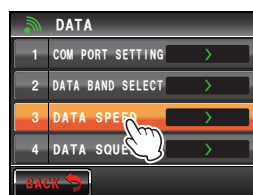

- 12 Sfiore [DATA] per selezionare la velocità di comunicazione packet

Ogni volta che si sfiora il comando, l'impostazione commuta tra “1200 bps” e “9600 bps”.

- Suggerimento** Impostazione predefinita: 1200 bps

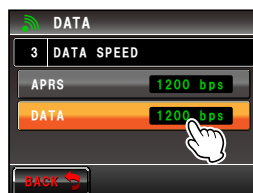

- 13 Sfiore [BACK]

- 14 Selezionare e sfiorare [4 DATA SQUELCH]

Viene visualizzata la schermata delle impostazioni dettagliate.

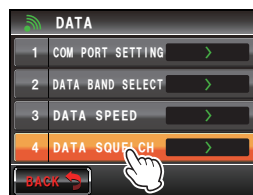



- 15 Sfiore [DATA] per selezionare il metodo di rilevamento dello squelch per le comunicazioni packet

Ogni volta che si sfiora il relativo comando, le impostazioni commutano tra “RX BAND” e “TX/RX BAND”.

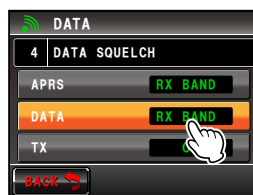
- Suggerimenti**
- Fare riferimento a “Impostazioni per comunicazioni dati” (pagina 193).
 - Impostazione predefinita: RX BAND



Uso della radio con un dispositivo esterno collegato

- 16** Premere  per almeno un secondo.
Il display torna alla precedente schermata.
La comunicazione packet viene abilitata.
- 17** Selezionare la banda e la frequenza in base ai parametri del menu di impostazione
- 18** Ruotare  della di ricezione
Viene impostato il livello in uscita al TCN dalla radio.
- 19** Regolare il livello in uscita dal TNC
Viene impostato il livello in ingresso alla radio.

Attenzione

Durante la trasmissioni di grandi volumi di dati, il tempo di trasmissione aumenta e la radio si surriscalda. Se la trasmissione si protrae a lungo, il circuito di prevenzione surriscaldamento interviene per ridurre il livello della potenza di trasmissione. Se ciò nonostante la trasmissione continua, questa verrà automaticamente sospesa e la radio passerà in modalità di ricezione per evitare possibili guasti da surriscaldamento.
Quando il circuito di prevenzione surriscaldamento è attivato e la radio passa in modalità di ricezione, disinserire l'alimentazione o attendere che la temperatura diminuisca in modalità di ricezione.

Altri dispositivi collegabili

● Altoparlante esterno

È possibile collegare un altoparlante esterno impermeabile opzionale ad alta potenza e con elevata qualità del suono "MLS-200-M10".
Collegare l'altoparlante esterno alla presa [EXT SP] sul retro dell'unità principale.

Suggerimento

Quando si collega un altoparlante esterno alla presa [EXT SP], l'altoparlante interno non produce alcun suono.

Dal menu di impostazione è possibile personalizzare le varie funzioni della radio adattandole alle proprie preferenze e al tipo di applicazione. Le funzioni sono suddivise in menu relativi a display, trasmissione e ricezione, memoria, configurazione dispositivi, ecc. È facile scegliere le voci che si desidera personalizzare dalle rispettive liste ed inserire o selezionare parametri semplici da usare.

Operazioni base del menu di impostazione

- 1 Premere **[DISP/BACK]** per almeno un secondo
Viene visualizzato il menu di impostazione.
- 2 Sfiocare l'opzione del menu
Vengono visualizzate le opzioni del menu.

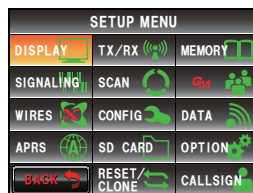

- 3 Selezionare l'opzione da impostare
Ruotare **[CALL]** o sfiorare l'opzione.
L'opzione diventa arancione.
Suggerimento Ruotare **[CALL]** per selezionare opzioni non visualizzate sullo schermo.

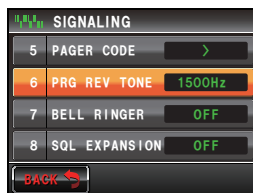

- 4 Modificare i valori impostati
Premere **[CALL]** brevemente o sfiorare l'opzione.
Il valore impostato cambia ad ogni pressione o sfioramento.
Suggerimento Quando nel campo del valore impostato è visualizzato ">", premendo **[CALL]** o sfiorando un'opzione viene visualizzata la schermata con le impostazioni dettagliate.

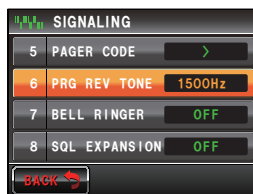

- 5 Premere **[DISP/BACK]** per almeno un secondo, oppure premere il pulsante [PTT] sul microfono
Il valore selezionato viene confermato e il display torna alla schermata precedente.
Suggerimenti
 - Il valore selezionato può anche essere confermato premendo brevemente **[CALL]**.
 - Per impostare altre opzioni dello stesso menu, sfiorare **[BACK]**. Il valore impostato viene confermato e si ritorna alla schermata delle opzioni del menu.
 - Sfiocando **[BACK]** in una qualsiasi schermata, il display torna alla schermata precedente.

Suggerimento

Se si sfiora nuovamente un'opzione del menu di impostazione e le opzioni del menu sono visualizzate, viene visualizzata una schermata nella quale un'opzione precedentemente impostata è già selezionata (visualizzata in arancione).

Opzioni del menu di impostazione

Opzione menu		Spiegazione della funzione	Impostazioni impostabili (valori predefiniti in GRASSETTO)
DISPLAY			
1	DISPLAY SELECT	Impostazioni delle schermate da visualizzare quando si preme brevemente 	ALTITUDE: ON / OFF TIMER/CLOCK: ON / OFF GPS INFO: ON / OFF
2	TARGET LOCATION	Commutazione tra la schermata della bussola e la schermata di visualizzazione della latitudine e longitudine durante l'uso delle funzioni GPS e GM	COMPASS / NUMERIC
3	COLORE SFONDO	Impostazione del colore dello sfondo del display	ORANGE / GREEN / BLUE / PURPLE / GRAY
4	BAND SCOPE	Impostazione dell'ampiezza della panoramica delle frequenze	NARROW / WIDE
5	LCD BRIGHTNESS	Luminosità del pannello a sfioramento	MIN / 2 / 3 / 4 / 5 / 6 / MAX
6	LCD CONTRAST	Contrasto del pannello a sfioramento	-3 / -2 / -1 / 0 / +1 / +2 / +3
7	TIME/VDD	Impostazione della visualizzazione di ora/tensione	TIME / VDD
TX/RX			
	MODALITÀ	Impostazione del formato del segnale in modalità analogica	AUTO (FM) / FM / NARROW FM / AM
DIGITAL			
1	DIGITAL TX MODE	Impostazione della modalità di trasmissione digitale	DIGI Normal / Voice Wide
2	SQL TYPE	Impostazione del tipo di squelch in modalità digitale	OFF / CODE / BREAK
3	SQL CODE	Impostazione del codice dello squelch in modalità digitale	CODE: 001 to 126
4	DIGITAL POPUP TIME	Informazioni sul tempo di di visualizzazione delle schermate a comparsa	OFF / 2 sec / 4 sec / 6 sec / 8 sec / 10 sec / 20 sec / 30 sec / 60 sec / CONTINUE
5	LOCATION SERVICE	Impostazione della visualizzazione della propria posizione (MY) in modalità digitale	ON / OFF Per i dettagli sulle funzioni fare riferimento al manuale d'uso separato relativo alla funzione GM.
6	DSP VERSION	Visualizzazione della versione DSP	Ver. 2.** (non modificabile; varia a seconda della data di rilascio)
AUDIO			
1	SUB BAND MUTE	Impostazione del silenziamento della banda secondaria	OFF / ON
2	MIC GAIN	Impostazione della sensibilità del microfono	MIN / LOW / NORMAL / HIGH / MAX
MEMORY			
1	ALPHA TAG SIZE	Impostazione della dimensione di visualizzazione del tag dei canali di memoria	SMALL / LARGE
2	MEM SCAN TYPE	Impostazione del metodo di scansione durante la scansione della memoria	ALL MEM / SELECT MEM

Opzioni del menu di impostazione

Opzione menu		Spiegazione della funzione	Impostazioni impostabili (valori predefiniti in GRASSETTO)
SIGNALING			
	1	TONE SQL FREQ	Frequenza dei toni (CTCSS) 67,0Hz - 254,1 Hz 88,5 Hz
	2	CODICI DCS	Impostazione del codice DCS 023 - 754
	3	AUTO DIALER	Impostazione della trasmissione automatica del codice DTMF OFF / ON
	4	MEMORY DTMF	Registrazione del codice DTMF 1 - 9 canali 16 caratteri ciascuno
SIGNALING			
	5	PAGER CODE	Impostazione del codice Pager individuale RX CODE : 01 - 50 05 RX CODE 2: 01 - 50 47 TX CODE 1: 01 - 50 05 TX CODE 2: 01 - 50 47
	6	PRG REV TONE	Frequenza a toni inversa programmata dall'utente 300 Hz - 3000 Hz 1500 Hz
	7	BELL RINGER	Impostazione della durata del suono di richiamo OFF / 1 time / 3 times / 5 times / 8 times / CONTINUOUS
	8	SQL EXPANSION	Impostazione del tipo di squelch separato per trasmissione e ricezione OFF / ON
SCAN			
	1	DUAL WATCH STOP	Impostazione del metodo di ricezione segnale AUTO / HOLD
	2	SCAN DIRECTION	Impostazione della direzione di scansione UP / DOWN
	3	SCAN RESUME	Impostazione della modalità di ripresa dopo l'arresto della scansione BUSY / HOLD / 1 sec / 3 sec / 5 sec
GM			
	1	RANGE RINGER	Impostazione dell'attivazione del cicalino durante la ricerca di stazioni nel range di comunicazione OFF / ON
	2	RADIO ID	Visualizzazione dell'ID specifico da parte del ricetrasmittitore - (non modificabile)
* Per i dettagli sulle funzioni fare riferimento al manuale d'uso separato relativo alla funzione GM.			
WIRES X			
	1	RPT/WIRES FREQ	Impostazione della frequenza operativa in ripetitore / WIRES-X 144,000 - 146,000 144,620
		PRESET FREQUENCY	
	2	SEARCH SETUP	Impostazione del metodo di selezione WIRES ROOM HISTORY / ACTIVITY
	3	EDIT CATEGORY TAG	Modifica del tag di categoria C1 - C5
	4	REMOVE ROOM/NODE	Cancellazione delle categorie registrate C1 - C5
* Per i dettagli sulle funzioni fare riferimento al manuale d'uso separato relativo alla funzione WIRES-X.			
CONFIG			
	1	DATE & TIME ADJUST	Impostazione di data e ora -

Opzioni del menu di impostazione

Opzione menu	Spiegazione della funzione	Impostazioni impostabili (valori predefiniti in GRASSETTO)
2	DATE & TIME FORMAT	Impostazione dei formati di visualizzazione di data e ora DATE: mmm/dd/yyyy / yyyy/mmm/dd / dd/mmm/yyyy / yyyy/dd/mmm TIME: 24 hour / 12 hour
3	TIME ZONE	Impostazione del fuso orario UTC±14: 00 (ad intervalli di 0,5 h) UTC +0: 00
4	AUTO RPT SHIFT	Impostazione della spaziatura automatica del ripetitore OFF / ON
CONFIG		
5	RPT SHIFT	Impostazione della direzione di spaziatura ripetitore OFF / - / + (Varia a seconda della frequenza)
CONFIG		
6	RPT SHIFT FREQ	Impostazione dell'offset TX del ripetitore 0.00 - 99.95 MHz (Varia a seconda della frequenza)
7	FM AM STEP	Impostazione del passo del canale AUTO / 5.00 KHz / 6.25 KHz / 10.00 KHz / 12.50 KHz / 15.00 KHz / 20.00 KHz / 25.00 KHz / 50.00 KHz / 100.00 KHz
8	BEEP	Impostazione del segnale acustico OFF / LOW / HIGH
9	CLOCK TYPE	Impostazione della funzione Clock Shift A / B
10	MIC PROGRAM KEY	Impostazione dei pulsanti P del microfono OFF / BAND SCOPE / SCAN / HOME / DCS CODE / TONE FREQ / RPT SHIFT / REVERSE / TX POWER / SQL OFF / T-CALL / VOICE / D_X / WX / S-LIST / MSG / REPLY / M-EDIT P1: T-CALL P2: HOME P3: D_X P4: TX POWER
11	RX COVERAGE	Impostazione dell'ampliamento della gamma di ricezione NORMAL / WIDE
12	UNIT	Impostazione delle unità di misura visualizzate METRIC / INCH
13	APO	Tempo di attivazione dello spegnimento automatico OFF / 0.5 hour - 12.0 hour
14	TOT	Impostazione del tempo massimo di trasmissione OFF / 5 min - 30 min
15	Bluetooth PAIRING	Impostazione del codice PIN e avvio accoppiamento 0000 - 9999 6111
16	GPS DATUM	Selezione del metodo di localizzazione per funzione GPS WGS-84 / TOKYO MEAN
17	GPS DEVICE	Selezione del ricevitore GPS INTERNAL / EXTERNAL
18	GPS LOG	Impostazione del tempo di accesso al GPS OFF / 1 sec - 60 sec

Opzioni del menu di impostazione

Opzione menu	Spiegazione della funzione	Impostazioni impostabili (valori predefiniti in GRASSETTO)
DATA		
1	COM PORT SETTING	COM Port setting SPEED: 4800 bps / 9600 bps / 19200 bps / 38400 bps / 57600 bps OUTPUT: OFF (camera) / GPS OUT / PACKET / WAYPOINT WP FORMAT: NMEA 6 / NMEA 7 / NMEA 8 / NMEA 9 WP FILTER: ALL / MOBILE / FREQUENCY / OBJECT/ITEM / DIGIPEATER / VoIP / WEATHER / YAESU / CALL RINGER / RNG RINGER
2	DATA BAND SELECT	Impostazione della selezione della banda APRS/DATA APRS: MAIN BAND / SUB BAND / A-BAND FIX / B-BAND FIX / A=TX/B=RX / A=RX/B=TX DATA: MAIN BAND / SUB BAND / A-BAND FIX / B-BAND FIX / A=TX/B=RX / A=RX/B=TX
3	DATA SPEED	Impostazione della velocità di trasmissione APRS/DATA APRS: 1200 bps / 9600 bps DATA: 1200 bps / 9600 bps
DATA		
4	DATA SQUELCH	Impostazione del rilevamento dello squelch APRS: RX BAND / TX/RX BAND DATA: RX BAND / TX/RX BAND TX: ON / OFF
APRS		
1	APRS COMPASS	Orientamento del display della bussola APRS NORTH UP / HEADING UP
2	APRS DESTINATION	Visualizzazione del codice modello Non modificabile APY400
3	APRS FILTER	Impostazione funzione filtro Mic-E: ON / OFF POSITION: ON / OFF WEATHER: ON / OFF OBJECT: ON / OFF ITEM: ON / OFF STATUS: ON / OFF OTHER: ON / OFF RANGE LIMIT: 1 km - 3000 km / OFF ALT.NET: ON / OFF
4	APRS MESSAGE TEXT	Immissione testo di messaggi standard da 1 a 8 CH
5	APRS MODEM	Impostazione funzione APRS ON/OFF OFF / ON
6	APRS MUTE	Impostazione funzione di silenziamento della Banda B AF per APRS OFF / ON
7	APRS POP-UP	Impostazione del tempo per la visualizzazione a comparsa di radiofari e messaggi BEACON: OFF / 3 sec / 5 sec / 10 sec / HOLD MESSAGE: OFF / 3 sec / 5 sec / 10 sec / HOLD MYPACKET: OFF / ON
8	APRS POP-UP COLOR	Impostazione dei colori della schermata di visualizzazione a comparsa dei radiofari CHECK OFF / GREEN / BLUE / ORANGE / PURPLE / SKY-BLUE / YELLOW / AMBER / WHITE 1 BEACON: CHECK OFF 2 MOBILE: CHECK OFF 3 OBJECT/ITEM: CHECK OFF 4 CAL RINGER: CHECK OFF 5 RNG RINGER: CHECK OFF 6 MESSAGE: CHECK OFF 7 GRP/BULT: CHECK OFF 8 MY PACKET: CHECK OFF

Opzioni del menu di impostazione

Opzione menu	Spiegazione della funzione	Impostazioni impostabili (valori predefiniti in GRASSETTO)
9 APRS RINGER	Impostazione dell'attivazione del cicalino alla ricezione dei radiofari	TX BEACON: ON / OFF TX MESSAGE: ON / OFF RX BEACON: ON / OFF RX MESSAGE: ON / OFF MY PACKET: ON / OFF CALL RINGER: ON / OFF RNG RINGER: 1km - 100km / OFF MSG VOICE: ON / OFF
10 APRS RINGER (CALL)	Impostazione dell'identificativo di chiamata per CALL RINGER	Da 1 a 8 stazioni
APRS		
11 APRS TX DELAY	Impostazione del ritardo per la trasmissione dati	100 ms / 150 ms / 200 ms / 250 ms / 300 ms / 400 ms / 500 ms / 750 ms / 1000 ms
12 APRS UNITS	Impostazione unità di visualizzazione funzioni APRS	1 POSITION: dd°mm.mm' / dd°mm'ss" 2 DISTANCE: km / mile 3 SPEED: km/h / mph / nodi 4 ALTITUDE: m / ft 5 BARO: hPa / mb / mmHg / inHg 6 TEMP: °C / °F 7 RAIN: mm / inch 8 WIND: m/s / mph / nodi
13 BEACON INFO SELECT	Impostazione delle informazioni dei radiofari trasmessi	AMBIGUITY: OFF / 1 - 4 cifre SPEED/COURSE: ON / OFF ALTITUDE: ON / OFF
14 BEACON STATUS TEXT	Impostazione per l'immissione del testo di stato	SELECT: TEXT 1 - 5 / OFF TX RATE: 1/1 - 1/8 / 1/2 (FREQ) - 1/8 (FREQ) TEXT 1 - 5: NONE / FREQUENCY / FREQ & SQL & SHIFT
15 BEACON TX	Commutazione trasmissione automatica/manuale dei radiofari	AUTO: OFF / ON INTERVAL: 30 sec - 60 min 5 min PROPORTIONAL: ON / OFF DECAY: ON / OFF LOW SPEED: 1 km/h - 99 km/h 5 km/h RATE LIMIT: 5 sec - 180 sec 30 sec
16 DIGI PATH SELECT	Impostazione del percorso del ripetitore digitale	OFF / WIDE 1-1 / WIDE 1-1, WIDE 2-1 / PATH 1 - PATH 4 / FULL 1 / FULL 2
17 DIGI PATH 1	Impostazione dell'indirizzo del percorso del ripetitore digitale	ADDRESS 1: - ADDRESS 2: -
18 DIGI PATH 2		ADDRESS 1: - ADDRESS 2: -
19 DIGI PATH 3		ADDRESS 1: - ADDRESS 2: -
20 DIGI PATH 4		ADDRESS 1: - ADDRESS 2: -

Opzioni del menu di impostazione

Opzione menu		Spiegazione della funzione	Impostazioni impostabili (valori predefiniti in GRASSETTO)
21	DIGI PATH FULL 1	Impostazione dell'indirizzo del percorso del ripetitore digitale	ADDRESS 1: - ADDRESS 2: - ADDRESS 3: - ADDRESS 4: - ADDRESS 5: - ADDRESS 6: - ADDRESS 7: - ADDRESS 8: -
	22		DIGI PATH FULL 2
APRS			
23	CALLSIGN (APRS)	Impostazione del mio identificativo di chiamata	-
24	MESSAGE GROUP	Impostazione del filtro di gruppo per i messaggi ricevuti	GROUP 1: ALL***** GROUP 2: CQ***** GROUP 3: QST***** GROUP 4: YAESU***** GROUP 5: - GROUP 6: - BULLETIN 1: BLN?***** BULLETIN 2: BLN? BULLETIN 3: BLN?
25	MESSAGE REPLY	Impostazione della risposta automatica ai messaggi ricevuti	REPLY: OFF / ON CALLSIGN: *****-** REPLY TEXT: -
26	MY POSITION SET	Impostazione della mia posizione	GPS / MANUAL
27	MY POSITION	Impostazione manuale della propria posizione	LAT: N 0°00. 00' (' 00") LON: E 0°00. 00' (' 00")
28	MY SYMBOL	Impostazione del mio simbolo	ICON 1: [/>] Vettura ICON 2: [/R] Camper ICON 3: [/-] QTH (VHF) abitazione USER: [/Y] Radio Yaesu
29	POSITION COMMENT	Impostazione del commento di posizione	Off Duty / En Route / In Service / Returning / Committed / Special / Priority / Custom 0 - 6 / Emergency!
30	Smart Beaconing	Impostazione della funzione SmartBeaconing	1 STATUS: OFF / TYPE 1 / TYPE 2 / TYPE 3 2 LOW SPEED: 2 - 30 km/h 5 km/h 3 HIGH SPEED: 3 - 90 km/h 70 km/h 4 SLOW RATE: 1 - 100 min 30 min 5 FAST RATE: 10 - 180 sec 120 sec 6 TURN ANGLE: 5 - 90° 28° 7 TURN SLOPE: 1 - 255 26 8 TURN TIME: 5 - 180 sec 30 sec
31	SORT FILTER	Impostazione funzione di ordinamento / funzione filtro	SORT: TIME / CALLSIGN / DISTANCE FILTER: ALL / MOBILE / FREQUENCY / OBJECT/ITEM / DIGIPEATER / VoIP / WEATHER / YAESU / OTHER PACKET / CALL RINGER / RANGE RINGER / 1200 bps / 9600 bps
32	VOICE ALERT	Impostazione della funzione di allertamento vocale	VOICE ALERT: NORMAL / TONE SQL / DCS / RX-TSQL / RX-DCS TONE SQL: 67,0 Hz - 254,1 Hz 100.0 Hz DCS: 023 - 754 023

Opzioni del menu di impostazione

Opzione menu		Spiegazione della funzione	Impostazioni impostabili (valori predefiniti in GRASSETTO)
* Per i dettagli sulle funzioni fare riferimento al manuale d'uso separato relativo alla funzione APRS.			
SCHEDA SD			
1	BACKUP	Letture e scrittura dei dati della radio sulla scheda micro SD	Scrittura su SD / Lettura da SD
2	GROUP ID	Letture e scrittura dei dati GROUP ID sulla scheda micro SD	Scrittura su SD / Lettura da SD
SCHEDA SD			
3	FORMAT	Formattazione della scheda micro SD	-
OPZIONE			
1	USB CAMERA	Impostazione della dimensione / qualità della foto per il microfono con fotocamera	PICTURE SIZE: 160 * 120 / 320 * 240 PICTURE QUALITY: LOW / NORMAL / HIGH
2	Bluetooth	Impostazione delle cuffie Bluetooth	AUDIO: AUTO / FIX BATTERY: NORMAL / SAVE VOX: ON / OFF GAIN: HIGH / LOW
3	VOICE MEMORY	Impostazione della funzione di memoria vocale	PLAY/REC: FREE 5 min / LAST 30 sec ANNOUNCE: AUTO / OFF / MANUAL LANGUAGE: JAPANESE / ENGLISH VOLUME: HIGH / MID / LOW
RESET/CLONE			
1	FACTORY RESET	Ripristino di tutte le impostazioni ai parametri di fabbrica	-
2	PRESET	Registrazione dei parametri preimpostati	-
3	RECALL PRESET	Richiamo dei parametri preimpostati	-
4	MEM CH RESET	Cancellazione dei canali di memoria registrati	-
5	MEM CH SORT	Ordinamento dei canali di memoria registrati	-
6	APRS RESET	Ripristino dei parametri APRS impostati in fabbrica	-
7	CLONE	Copiatura di tutti i dati salvati	This radio → other / Other → This radio
CALLSIGN			
	CALLSIGN	Impostazione del mio identificativo di chiamata	-

Uso del menu di impostazione

Impostazioni delle schermate da visualizzare

Selezionare la schermata da visualizzare

Impostare il tipo di schermata da visualizzare premendo brevemente .

- 1 Premere  per almeno un secondo
Viene visualizzato il menu di impostazione.
- 2 Sfiare [DISPLAY]

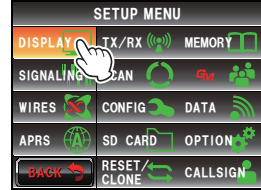

- 3 Sfiare [1 DISPLAY SELECT]
Viene visualizzata la schermata di impostazione del display.



- 4 Sfiare l'opzione da visualizzare.
Selezionare tra "ALTITUDE", "TIMER/CLOCK" e "GPS INFO", la schermata che si desidera visualizzare.
Ad ogni sfioramento della voce, l'impostazione commuta tra "ON" e "OFF".



- 5 Impostare anche le altre schermate
Ripetere l'operazione di cui al punto 4 ed impostare anche le altre schermate.
- 6 Premere  per almeno un secondo
La schermata da visualizzare viene impostata e il display torna alla schermata precedente.

Suggerimento

Impostazione predefinita: tutte le schermate sono impostate su "OFF"

Commutazione tra le schermate COMPASS e POSITION INFORMATION

Quando si usano le funzioni GPS e GM, la schermata commuta tra quella della bussola e quella di visualizzazione dei dati di posizione (latitudine e longitudine).

- 1 Premere **[DISP]** per almeno un secondo
Viene visualizzato il menu di impostazione.
- 2 Sforare **[DISPLAY]**

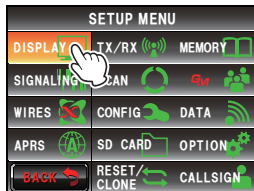

- 3 Sforare **[2 TARGET LOCATION]** per selezionare il contenuto del display

Ad ogni sfioramento di questo simbolo, l'impostazione commuta tra "COMPASS" e "NUMERIC".

COMPASS: Viene visualizzata la schermata della bussola.

NUMERIC: Viene visualizzata la schermata con le indicazioni della posizione (latitudine e della longitudine).



Suggerimento Impostazione predefinita: COMPASS

- 4 Premere **[DISP]** per almeno un secondo
Il contenuto del display viene impostato e il display torna alla schermata precedente.

Impostazione del colore dello sfondo del display

Per lo sfondo del display è possibile scegliere tra i seguenti 5 colori.

- Arancione
- Verde
- Blu
- Viola
- Grigio

Per i dettagli fare riferimento a "Modifica del colore di sfondo dell'area di visualizzazione frequenze" (pagina 60).

Impostazione dell'ampiezza di visualizzazione dello spettro di banda

È possibile impostare l'ampiezza di banda delle frequenze e il numero di canali di memoria da visualizzare quando lo spettro di banda è attivo.

- 1 Premere **[DISP]** per almeno un secondo
Viene visualizzato il menu di impostazione.
- 2 Sforare **[DISPLAY]**

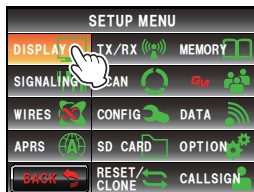

- 3 Sfiore [4 BAND SCOPE] per selezionare l'ampiezza delle frequenze



Ogni volta che si sfiora il simbolo, l'ampiezza di banda delle frequenze commuta tra "WIDE" e "NARROW".

WIDE: Viene visualizzata l'ampiezza di banda delle frequenze ad ampio raggio.

NARROW: Viene visualizzata l'ampiezza di banda delle frequenze a raggio ristretto.

	Modalità VFO	Modalità Memoria
WIDE	±25 livelli	±25 canali
NARROW	±12 livelli	±5 canali

Suggerimento Impostazione predefinita: WIDE

- 4 Premere [DISP] per almeno un secondo

L'ampiezza di banda delle frequenze viene impostata e il display torna alla schermata precedente.

Impostazione della luminosità del display

È possibile impostare la luminosità del pannello a sfioramento.

Per i dettagli fare riferimento a "Regolazione della luminosità del display" (☞ pagina 58).

Impostazione del contrasto del display

È possibile regolare il contrasto del pannello a sfioramento.

Per i dettagli fare riferimento a "Regolazione del contrasto del display" (☞ pagina 58).

Commutazione tra visualizzazione ora e tensione

È possibile commutare i dati visualizzati sulla parte superiore destra del display tra "visualizzazione ora" e "Visualizzazione tensione".

- 1 Premere [DISP] per almeno un secondo
Viene visualizzato il menu di impostazione.
- 2 Sfiore [DISPLAY]

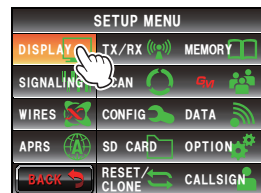

Uso del menu di impostazione

- 3 Sfiare [7 TIME/VDD] per selezionare il contenuto del display

Ogni volta che si sfiora il simbolo, il contenuto del display commuta tra "TIME" e "VDD".

TIME: Viene visualizzato il tempo.

VDD: Viene visualizzata la tensione.

Suggerimento Impostazione predefinita: TIME

- 4 Premere [DISP] per almeno un secondo

Il contenuto del display viene impostato e il display torna alla schermata precedente.



Impostazioni di trasmissione e ricezione

Impostazione del formato del segnale

In modalità analogica come formato del segnale è possibile scegliere tra "FM", "AM" e "NARROW FM".

Per i dettagli fare riferimento a "Modifica del formato del segnale radio" (pagina 46).

Impostazione della modalità di trasmissione

Quando si opera in modalità digitale, è possibile scegliere la modalità di trasmissione di voce o dati.

- 1 Premere [DISP] per almeno un secondo
Viene visualizzato il menu di impostazione.
- 2 Sfiare [TX/RX]

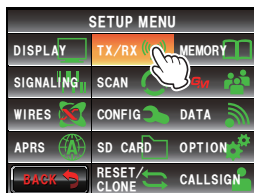

- 3 Sfiare [DIGITAL]

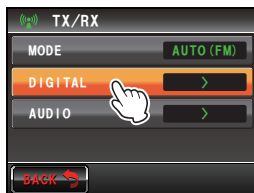

- 4 Sfiare [1 DIGITAL TX MODE] per selezionare la modalità di trasmissione

Ogni volta che si sfiora il simbolo, la modalità di trasmissione commuta tra “DIGI Normal” e “Voice Wide”.

DIGI Normal: Modalità di comunicazione digitale normale. La comunicazione non viene facilmente interrotta neanche quando l'intensità del segnale è bassa.

Voice Wide: Modalità del suono di alta qualità di livello massimo. Questa modalità di trasmissione consente di dare priorità alla qualità del suono quando le condizioni di comunicazione della stazione interlocutrice sono relativamente buone

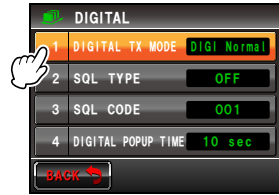

Suggerimento Impostazione predefinita: DIGI Normal

- 5 Premere [DISP STAGE] per almeno un secondo

La modalità di trasmissione viene impostata e il display torna alla schermata precedente.

Impostazione del tipo di squelch della modalità digitale

È possibile impostare il tipo di squelch nella modalità digitale.

- 1 Premere [DISP STAGE] per almeno un secondo
Viene visualizzato il menu di impostazione.
- 2 Sfiare [TX/RX]

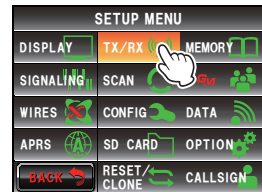

- 3 Sfiare [DIGITAL]



Uso del menu di impostazione

4 Sfiare [2 SQL TYPE]

Il tipo di squelch cambia nel seguente ordine ogni volta che si sfiora il simbolo.

“OFF” → “CODE” → “BREAK”

OFF: L'audio viene sempre emesso quando si riceve un segnale digitale da un ricetrasmittitore YAESU.

CODE: L'audio viene emesso soltanto quando si ricevono segnali con SQL CODE corrispondente.

BREAK: Indipendentemente dall'impostazione di CODE, l'audio viene emesso quando la stazione interlocutrice trasmette utilizzando l'impostazione BREAK.

Suggerimento Impostazione predefinita: OFF

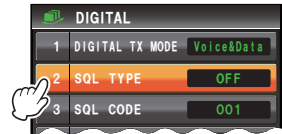

5 Premere [DISP/STAMP] per almeno un secondo

Il tipo di squelch viene impostato e il display torna alla schermata precedente.

Impostazione del codice squelch per la modalità digitale

In modalità digitale è possibile impostare un codice squelch.

1 Premere [DISP/STAMP] per almeno un secondo

Viene visualizzato il menu di impostazione.

2 Sfiare [TX/RX]

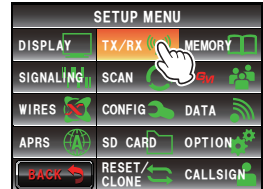

3 Sfiare [DIGITAL]

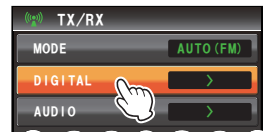

4 Selezionare e sfiorare [3 SQL CODE]

I caratteri del valore impostato diventano arancioni.



5 Ruotare  per selezionare il codice

Suggerimenti • È possibile selezionare soltanto codici da 001 a 126.

• Impostazione predefinita: 001

6 Sfiore [3 SQL CODE]

I caratteri del valore impostato diventano verdi.

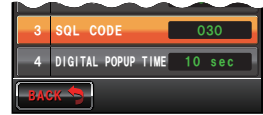

7 Premere  per almeno un secondo

Il codice squelch viene impostato e il display torna alla schermata precedente.

Impostazione del tempo di visualizzazione a comparsa dei dati della stazione interlocutrice.

È possibile impostare il tempo per il quale vengono visualizzati i dati della stazione interlocutrice.

1 Premere  per almeno un secondo

Viene visualizzato il menu di impostazione.

2 Sfiore [TX/RX]

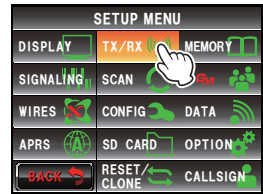

3 Sfiore [DIGITAL]



4 Sfiore [4 DIGITAL POPUP TIME] per selezionare il

tempo di visualizzazione a comparsa

Ogni volta che si sfiora il simbolo, il tempo cambia nel seguente ordine.

“OFF” “2sec” “4sec” “6sec” “8sec” “10sec” “20sec”

“30sec” “60sec” “CONTINUE”

Suggerimento Impostazione predefinita: 10 sec



5 Premere  per almeno un secondo

Il tempo di visualizzazione a comparsa viene impostato e il display torna alla precedente schermata.

Impostazione del metodo di visualizzazione della propria posizione

Fare riferimento al manuale d'uso separato relativo alla funzione GM (scaricarlo dal sito web di YAESU).

Visualizzazione della versione del programma DSP

È possibile controllare la versione del programma DSP installato nell'unità digitale all'interno della radio.

- 1 Premere **[DISP/STAB]** per almeno un secondo
Viene visualizzato il menu di impostazione.
- 2 Sfiore **[TX/RX]**

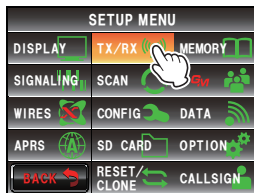

- 3 Sfiore **[DIGITAL]**



- 4 Sfiore **[6 DSP VERSION]**
Viene visualizzata la versione del programma DSP.



- 5 Premere **[DISP/STAB]** per almeno un secondo
Il display torna alla precedente schermata.

Impostazione del silenziamento della banda secondaria

È possibile impostare la disattivazione automatica dell'audio in ricezione al ricevimento di segnali sulla banda principale.

- 1 Premere **[DISP/STAB]** per almeno un secondo
Viene visualizzato il menu di impostazione.
- 2 Sfiore **[TX/RX]**

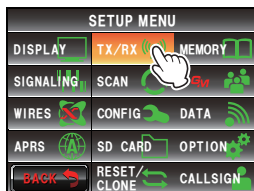

3 Sfiore [AUDIO]



4 Sfiore [1 SUB BAND MUTE] per selezionare OFF/ ON

Ogni volta che si sfiora il simbolo, l'impostazione commuta tra "ON" e "OFF".

OFF: L'audio della banda secondaria non viene disattivato alla ricezione di un segnale sulla banda principale.

ON: L'audio della banda secondaria viene disattivato alla ricezione di un segnale sulla banda principale.



Suggerimento Impostazione predefinita: OFF

5 Premere  per almeno un secondo

Il silenziamento della banda secondaria viene impostato e il display torna alla schermata precedente.

Impostazione della sensibilità del microfono

La sensibilità (guadagno) del microfono può essere regolata.

Per i dettagli fare riferimento a "Regolazione della sensibilità del microfono" (☞ pagina 50).

Impostazioni dei canali di memoria

Impostazione del metodo di visualizzazione dei tag delle memorie

È possibile assegnare per ciascun canale, il formato di visualizzazione del nome e della frequenza assegnati ad una memoria.

Per i dettagli fare riferimento a "Modifica del formato di visualizzazione dei tag delle memorie" (☞ pagina 68).

Impostazione del metodo di scansione della memoria

È possibile impostare la scansione di tutti i canali di memoria oppure soltanto di quelli specificati.

Per i dettagli fare riferimento a "Selezione del metodo di scansione" (☞ pagina 75).

Impostazione dei segnali a toni

Impostazione della frequenza dei toni dello squelch (CTCSS)

È possibile impostare la frequenza dei toni.

Per i dettagli fare riferimento a "Impostazione della frequenza dei toni" (☞ pagina 102).

Impostazione del codice DCS

È possibile impostare il codice DCS.

Per i dettagli fare riferimento a "Impostazione del codice DCS" (☞ pagina 104).

Impostazione del metodo di trasmissione del codice DTMF

È possibile impostare il metodo di trasmissione del codice DTMF registrato. Per i dettagli fare riferimento a “Trasmissione del codice DTMF registrato” (☞ pagina 113).

Registrazione del codice DTMF

È possibile registrare utilizzando un codice DTMF composto da un massimo di 16 caratteri, i numeri telefonici utilizzati per collegarsi ad una linea pubblica da un'interfaccia telefonica (Phone Patch). Per i dettagli fare riferimento a “Registrazione del codice DTMF” (☞ pagina 112).

Richiamo delle sole stazioni specificate

È possibile impostare la funzione per richiamare soltanto le stazioni specificate utilizzando il codice Pager. Per i dettagli fare riferimento a “Uso della funzione Pager” (☞ pagina 106).

Impostazione della frequenza a toni inversa programmata dall'utente

La frequenza dello squelch codificato a toni inversi CTCSS programmato dall'utente può essere impostata ad intervalli di 100 Hz, tra 300 Hz e 3000 Hz

- 1 Premere **[DISP MENU]** per almeno un secondo
Viene visualizzato il menu di impostazione.
- 2 Sfiore **[SIGNALING]**
- 3 Selezionare e sfiorare **[6 PRG REV TONE]**
I caratteri del valore impostato diventano arancioni.

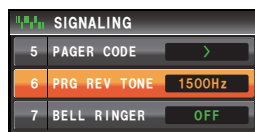
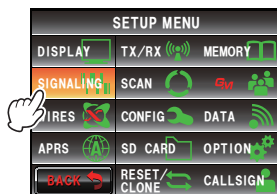

- 4 Ruotare **[DUAL]** per selezionare la frequenza
Suggerimento Impostazione predefinita: 1500 Hz

- 5 Sfiore [6 PRG REV TONE]
I caratteri del valore impostato diventano verdi.

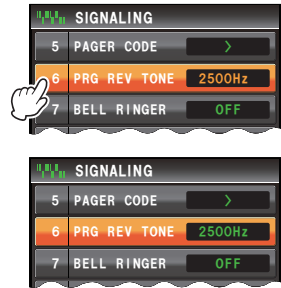

- 6 Premere [DISP] per almeno un secondo
La frequenza viene impostata e il display torna alla schermata precedente.

Uso della notifica di una chiamata in ingresso da una stazione partner mediante il cicalino

Un cicalino può segnalare una chiamata in ingresso da una stazione partner. Per i dettagli fare riferimento a “Uso del cicalino per la notifica di una chiamata in ingresso da una stazione partner” (pagina 110).

Impostazione del tipo di squelch separato per trasmissione e ricezione

È possibile usare tipi di squelch diversi per la trasmissione e la ricezione.

- 1 Premere [DISP] per almeno un secondo
Viene visualizzato il menu di impostazione.
- 2 Sfiore [SIGNALING]

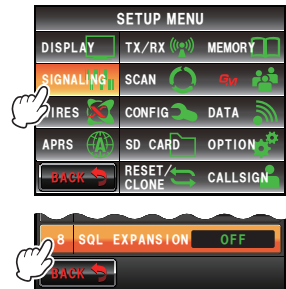

- 3 Sfiore [8 SQL EXPANSION] per selezionare OFF/ ON
Ogni volta che si sfiora il tasto, l'impostazione commuta tra “OFF” e “ON”.

OFF: Utilizzo dello stesso squelch per trasmissione e ricezione.

ON: Utilizzo di uno squelch diverso per trasmissione e ricezione. Per i dettagli fare riferimento a “Altre funzioni dello squelch”(pagina 110).

Suggerimento Impostazione predefinita: OFF

- 4 Premere [DISP] per almeno un secondo
Il tipo di squelch in trasmissione e ricezione viene impostato e il display torna alla schermata precedente.

Impostazioni di scansione

Impostazione del metodo di ricezione segnale

È possibile impostare un metodo di ricezione quando viene rilevato un segnale nel canale home.

Per i dettagli fare riferimento a “Impostazione del metodo di ricezione segnale” (☞ pagina 82).

Impostazione della direzione di scansione

È possibile impostare la direzione in modo da effettuare la scansione delle frequenze o dei numeri dei canali di memoria in ordine crescente o decrescente.

1 Premere  per almeno un secondo
Viene visualizzato il menu di impostazione.

2 Sfiore [SCAN]

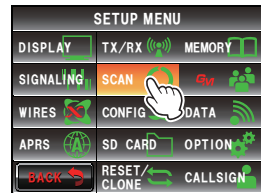

3 Sfiore [2 SCAN DIRECTION] per selezionare la direzione di scansione

Ogni volta che si sfiora il tasto, l'impostazione commuta tra “UP” e “DOWN”.

UP: Scansione delle frequenze o dei numeri dei canali di memoria in ordine crescente.

DOWN: Scansione delle frequenze o dei numeri dei canali di memoria in ordine decrescente.

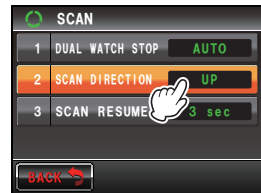

Suggerimento Impostazione predefinita: UP

4 Premere  per almeno un secondo

La direzione della scansione viene impostata e il display torna alla schermata precedente.

Impostazione del funzionamento in ricezione all'arresto della scansione

È possibile impostare il metodo di ricezione all'arresto della scansione.

Per i dettagli fare riferimento a "Impostazione del funzionamento in ricezione all'arresto della scansione" (☰ pagina 73).

Impostazioni della funzione Group Monitor

La funzione GM (Group Monitor) verifica automaticamente l'eventuale presenza di membri registrati nel gruppo che si trovino all'interno del raggio di comunicazione.

Per ulteriori dettagli fare riferimento al manuale d'uso separato relativo alla funzione GM (scaricarlo dal sito web di YAESU).

Impostazioni delle funzioni e configurazione

Impostazione di data e ora

La data e l'ora della radio possono essere impostate.

Per i dettagli, riferimento a "Regolazione di data e ora" (☰ pagina 56).

Impostazione del formato di visualizzazione di data e ora

Il formato di visualizzazione dell'orologio interno alla radio può essere modificato come segue.

- Formato data: formato mese/giorno/anno, formato anno/mese/giorno, formato giorno/mese/anno, formato anno/giorno/mese format
- Formato ora: formato a 24 ore, formato a 12 ore

1 Premere **[DISP/ENTER]** per almeno un secondo
Viene visualizzato il menu di impostazione.

2 Sfiore [CONFIG]

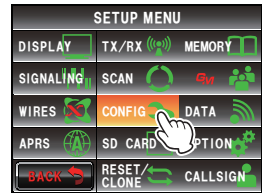

3 Sfiore **[2 DATE & TIME FORMAT]**
Viene visualizzata la schermata di impostazione della visualizzazione di data e ora.

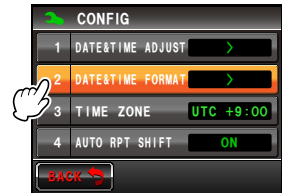

4 Sfiore **[DATE]**
Viene visualizzata la schermata di impostazione della visualizzazione della data.

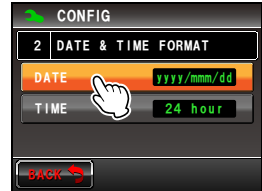

5 Sfiore il formato da visualizzare.
Sfiore e selezionare il formato della data da visualizzare.

mmm/dd/yyyy: visualizzazione nel formato mese/giorno/anno.
yyyy/mmm/dd: visualizzazione nel formato anno/mese/giorno.
dd/mmm/yyyy: visualizzazione nel formato giorno/mese/anno.
yyyy/dd/mmm: visualizzazione formato anno/giorno/mese.



Suggerimento Impostazione predefinita: mmm/dd/yyyy

6 Sfiore **[BACK]**



- 7 Sfiore [TIME] per selezionare il formato di visualizzazione dell'ora
 Ogni volta che si sfiora il comando, l'impostazione commuta tra "24 hour" e "12 hour".

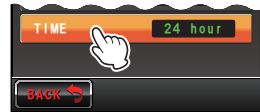

Suggerimento Impostazione predefinita: 24 hour

- 8 Premere [DISP] per almeno un secondo
 Il formato di visualizzazione della data e dell'ora viene impostato e il display torna alla schermata precedente.

Impostazione del fuso orario

L'ora dell'orologio interno alla radio può essere sincronizzata a quella dei dati temporali (tempo coordinato universale) ricevuti dal GPS.

Il fuso orario può essere impostato ad intervalli di 0,5 ore fino a ± 14 ore.

- 1 Premere [DISP] per almeno un secondo
 Viene visualizzato il menu di impostazione.

- 2 Sfiore [CONFIG]

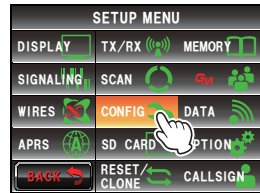

- 3 Selezionare e sfiorare [3 TIME ZONE]
 I caratteri del valore impostato diventano arancioni.



- 4 Ruotare [DIAL A] per selezionare il fuso orario
 Il fuso orario può essere impostato ad intervalli di 0,5 ore fino a ± 14 ore.

Suggerimento Impostazione predefinita: UTC+0:00

- 5 Sfiore [3 TIME ZONE]
 I caratteri del valore impostato diventano verdi.



- 6 Premere [DISP] per almeno un secondo
 Il fuso orario viene impostato e il display torna alla schermata precedente.

Impostazione della spaziatura automatica del ripetitore

Quando si comunica mediante il ripetitore, la funzione di spaziatura automatica del ripetitore adegua automaticamente la frequenza di trasmissione a quella in ingresso al ripetitore. Questo consente di utilizzare il ripetitore semplicemente sintonizzando il ricetrasmittente FTM-400DE sulla frequenza di uscita del ripetitore. Quest'impostazione può essere attivata o disattivata.

- 1 Premere  per almeno un secondo
Viene visualizzato il menu di impostazione.
- 2 Sfiore [CONFIG]

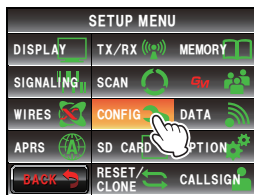

- 3 Sfiore [4 AUTO RPT SHIFT] per selezionare ON/OFF

Ogni volta che si sfiora il tasto, l'impostazione commuta tra "ON" e "OFF".

ON: La funzione di spaziatura automatica del ripetitore viene inserita.

OFF: La funzione di spaziatura automatica del ripetitore viene disinserita.

Suggerimento Valore impostato in fabbrica: ON

- 4 Premere  per almeno un secondo

La funzione di spaziatura automatica del ripetitore viene impostata e il display torna alla schermata precedente.



Impostazione della direzione di spaziatura del ripetitore

È possibile impostare la direzione di spaziatura del ripetitore.

- 1 Premere  per almeno un secondo
Viene visualizzato il menu di impostazione.
- 2 Sfiore [CONFIG]

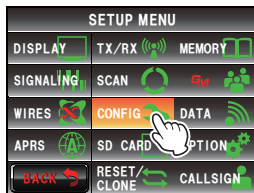

- 3 Sfiore [5 RPT SHIFT] per selezionare la direzione di spaziatura

Ogni volta che si sfiora il tasto, l'impostazione commuta tra "OFF", "-" e "+"

OFF: La frequenza di trasmissione non cambia.

-: La frequenza di trasmissione commuta verso il basso.

+: La frequenza di trasmissione commuta verso l'alto.

Suggerimento Impostazione predefinita: varia a seconda della frequenza



- 4 Premere [DISP] per almeno un secondo

La direzione spaziatura del ripetitore viene impostata e il display torna alla schermata precedente.

Impostazione della larghezza di spaziatura del ripetitore

È possibile impostare la frequenza di scostamento della funzione di spaziatura del ripetitore.

- 1 Premere [DISP] per almeno un secondo
Viene visualizzato il menu di impostazione.
- 2 Sfiore [CONFIG]

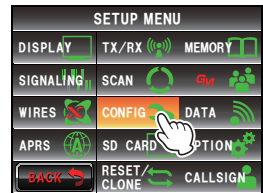

- 3 Selezionare e sfiorare [6 RPT SHIFT FREQ]

I caratteri del valore impostato diventano arancioni.



- 4 Ruotare [OK] per impostare la frequenza di scostamento della spaziatura

La larghezza di spaziatura può essere impostata ad intervalli di 0,05 MHz tra 0,00 MHz e 99,95 MHz.

Suggerimento Impostazione predefinita: Varia a seconda della frequenza

- 5 Sfiore [6 RPT SHIFT FREQ]
I caratteri del valore impostato diventano verdi.



- 6 Premere [DISP/STAGE] per almeno un secondo
Lo scostamento della funzione di spaziatura del ripetitore viene impostato e il display torna alla schermata precedente.

Impostazione del passo di frequenza

È possibile modificare la variazione della frequenza che si ottiene ruotando la manopola o premendo il tasto.

Per i dettagli fare riferimento a “Modifica del passo di frequenza” (☞ pagina 41).

Impostazione del volume del beep di conferma

È possibile cambiare il segnale acustico (beep) di conferma che si attiva quando si premono i tasti.

Per i dettagli fare riferimento a “Modifica del volume del beep di conferma” (☞ pagina 54).

Impostazione della funzione Clock Shift della CPU

È possibile cambiare il segnale del clock della CPU in modo che non venga interpretato dal ricevitore come un falso segnale interno. Selezionare “A” durante il normale funzionamento.

- 1 Premere [DISP/STAGE] per almeno un secondo
Viene visualizzato il menu di impostazione.
- 2 Sfiore [CONFIG]

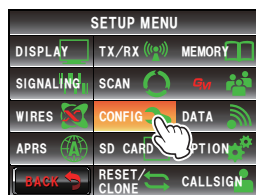

- 3 Sfiare [9 CLOCK TYPE] per impostare il tipo di clock

Ogni volta che si sfiora il tasto, l'impostazione del parametro commuta tra "A" e "B".

- A: La funzione Clock Shift si attiva e disattiva automaticamente.
 B: La funzione Clock Shift rimane costantemente inserita.

Suggerimento Impostazione predefinita: A

- 4 Premere  per almeno un secondo

La funzione Clock Shift viene impostata e il display torna alla schermata precedente.



Impostazione della tasto di programmazione del microfono

È possibile assegnare funzioni ai tasti di programmazione (da P1 a P4) del microfono in dotazione (MH-48).

- 1 Premere  per almeno un secondo
 Viene visualizzato il menu di impostazione.
 2 Sfiare [CONFIG]

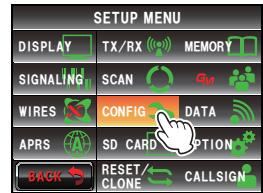

- 3 Sfiare [10 MIC PROGRAM KEY]

Viene visualizzata la schermata di impostazione del tasto di programmazione del microfono.

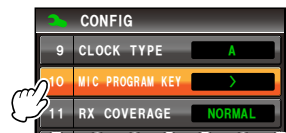

- 4 Sfiare il tasto di programmazione (da P1 a P4) al quale si vuole assegnare la funzione
 Viene visualizzata la funzione assegnabile.

Se la funzione che si vuole assegnare non è visualizzata, ruotare  per far scorrere il contenuto visualizzato.

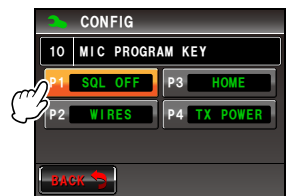

- 5 Sfiare e selezionare la funzione che si vuole assegnare



Uso del menu di impostazione

6 Sfiore [BACK]

Il display torna alla schermata di selezione dei tasti di programmazione (da P1 a P4).



7 Impostare altri tasti di programmazione

Ripetere i punti da 4 a 6 per impostare le funzioni da assegnare agli altri tasti di programmazione.

8 Premere [DISP] per almeno un secondo

La funzione viene assegnata al tasto di programmazione e il display torna alla precedente schermata.

Suggerimento

Impostazione predefinita: P1: T-CALL

P2: HOME

P3: D_X

P4: TX POWER

Ampliamento della gamma di ricezione

È possibile impostare la frequenza in modo da ricevere anche frequenze della banda aerea (da 108 a 137 MHz) e della banda wireless delle informazioni (da 174 a 400 MHz, da 480 a 999,99 MHz).

1 Premere [DISP] per almeno un secondo

Viene visualizzato il menu di impostazione.

2 Sfiore [CONFIG]

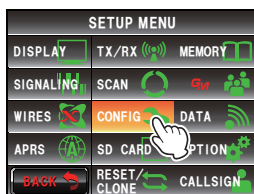

3 Sfiore [11 RX COVERAGE] per impostare la gamma di ricezione

Ogni volta che si sfiora il tasto, l'impostazione del parametro commuta tra "NORMAL" e "WIDE".

NORMAL: Riceve soltanto le bande dei 144 MHz e dei 430 MHz.

WIDE: Riceve anche la banda aerea e la banda wireless delle informazioni.

Suggerimento

Impostazione predefinita: NORMAL

4 Premere [DISP] per almeno un secondo

La gamma di ricezione viene impostata e il display torna alla schermata precedente.



Impostazione delle unità di misura visualizzate

È possibile impostare le unità di misura da utilizzare nella visualizzazione di altitudine, distanza e velocità.

- 1 Premere **[DISP]** per almeno un secondo
Viene visualizzato il menu di impostazione.
- 2 Sfiore [CONFIG]

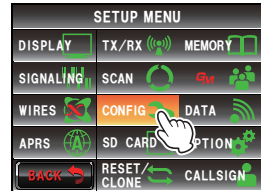

- 3 Sfiore **[12 UNIT]** per impostare l'unità di misura
Ogni volta che si sfiora il tasto, l'impostazione del parametro commuta tra "METRIC" e "INCH".
METRIC: Visualizza le unità del sistema di misura metrico.
POLLICI: Visualizza le unità del sistema di misura imperiale.



Suggerimento Impostazione predefinita: METRIC

- 4 Premere **[DISP]** per almeno un secondo
L'unità di misura da visualizzare viene impostata e il display torna alla schermata precedente.

Disinserimento automatico dell'alimentazione

La radio può essere impostata in modo da disinserire automaticamente l'alimentazione dopo un certo periodo di inattività.

Per i dettagli fare riferimento a "Uso della funzione APO" (☞ pagina 119).

Limitazione del tempo di trasmissione continua

È possibile impostare il ritorno automatico della radio alla modalità di ricezione dopo il funzionamento in modalità di trasmissione per un periodo di tempo precedentemente specificato.

Per i dettagli fare riferimento a "Uso della funzione TOT" (☞ pagina 120).

Impostazione del codice PIN delle cuffie Bluetooth opzionali

Le cuffie utilizzate possono essere accoppiate all'unità Bluetooth opzionale installata sulla radio.

Per i dettagli fare riferimento a "Impostazione del codice PIN delle cuffie Bluetooth" (☞ pagina 137).

Impostazione del sistema di riferimento geodetico della funzione GPS

È possibile impostare il sistema di riferimento geodetico da utilizzare come standard per la localizzazione della funzione GPS.

- 1 Premere **[DISP MENU]** per almeno un secondo
Viene visualizzato il menu di impostazione.
- 2 Sforare **[CONFIG]**

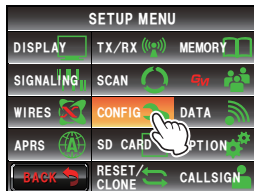

- 3 Sforare **[16 GPS DATUM]** per impostare il sistema di riferimento geodetico

Ogni volta che si sfiora il tasto, l'impostazione commuta tra "WGS-84" e "TOKYO MEAN".

WGS-84: Localizzazione mediante il sistema di riferimento geodetico mondiale. Questo è lo standard utilizzato in tutto il mondo.

TOKYO MEAN: Localizzazione mediante il sistema di riferimento geodetico giapponese. Quando si usa il GPS in Giappone (Tokyo), consente di ridurre il margine di errore.

Suggerimento Impostazione predefinita: WGS-84

- 4 Premere **[DISP MENU]** per almeno un secondo
Il sistema di riferimento geodetico della funzione GPS viene impostato e il display torna alla schermata precedente.

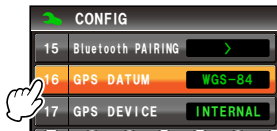

Localizzazione mediante il dispositivo GPS esterno

Questa viene impostata quando si collega un dispositivo di ricezione GPS esterno. Per i dettagli fare riferimento a "Localizzazione mediante un dispositivo GPS esterno" (☞ pagina 84).

Impostazione dell'intervallo di registrazione delle informazioni sulla posizione GPS

È possibile impostare l'intervallo di tempo per la registrazione dei dati relativi alla propria posizione nella scheda micro SD.

Per i dettagli fare riferimento a "Registrazione dei dati di posizione (funzione di registro GPS)" (☞ pagina 89).

Impostazioni per comunicazioni dati

Impostazione della porta COM

È possibile impostare la velocità e la funzione di comunicazione quando si usa la presa [DATA] sul retro dell'unità principale come una porta COM.

- 1 Premere **[DISP/BACK]** per almeno un secondo
Viene visualizzato il menu di impostazione.
- 2 Sfiore **[DATA]**

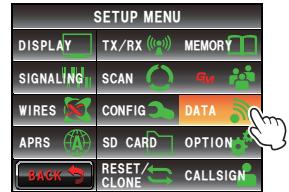

- 3 Sfiore **[1 COM PORT SETTING]**
Viene visualizzata la schermata delle impostazioni dettagliate.

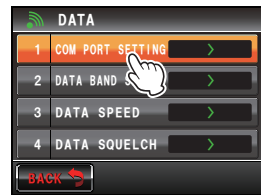

- 4 Sfiore **[SPEED]** per selezionare la velocità di comunicazione della porta COM
Ogni volta che si sfiora il comando, l'impostazione commuta come segue.
"4800 bps" → "9600 bps" → "19200 bps" →
"38400 bps" → "57600 bps"

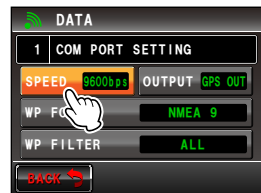

Suggerimento Impostazione predefinita: 9600 bps

5 Sfiore [OUTPUT] per selezionare la funzione di uscita della porta COM

Ogni volta che si sfiora il comando, l'impostazione commuta come segue.

“OFF(camera)” → “GPS OUT” → “PACKET” → “WAYPOINT”

OFF (camera): La funzione di uscita della porta COM non viene usata (operazione non valida).

GPS OUT: Trasmette i dati GPS ottenuti dalla radio.

PACKET: Trasmette i dati delle comunicazioni packet AX.25 ricevuti utilizzando la funzione modem integrata.

WAYPOINT: Trasmette i dati di posizione dei radiofari di altre stazioni ottenuti dai pacchetti APRS ricevuti come dati WAYPOINT.

Suggerimento Impostazione predefinita: OFF(camera)

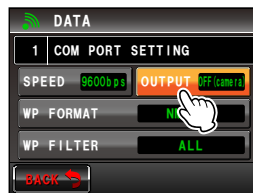

6 Sfiore [WP FORMAT] per selezionare il formato dei dati

In questo modo si stabilisce il numero di caratteri dell'identificativo di chiamata della stazione che trasmette il radiofaro APRS, inseriti in ciascun dato, quando al punto 5 si è selezionato “WAYPOINT” (i dati vengono trasmessi nel formato NMEA-0183 \$GPWPL).

Ogni volta che si sfiora il comando, l'impostazione commuta come segue.

“NMEA 9” → “NMEA 8” → “NMEA 7” → “NMEA 6”

NMEA 9: L'identificativo di chiamata viene limitato a 9 caratteri sulla destra (esempio: l'identificativo di chiamato per JQ1YBG-14 è “JQ1YBG-14”).

NMEA 8: L'identificativo di chiamata viene limitato a 8 caratteri sulla destra (esempio: l'identificativo di chiamato per JQ1YBG-14 è “Q1YBG-14”).

NMEA 7: L'identificativo di chiamata viene limitato a 7 caratteri sulla destra (esempio: l'identificativo di chiamato per JQ1YBG-14 è “YBG-14”).

NMEA 6: L'identificativo di chiamata viene limitato a 6 caratteri sulla destra (esempio: l'identificativo di chiamato per JQ1YBG-14 è “YBG-14”).

Suggerimento Impostazione predefinita: NMEA 9

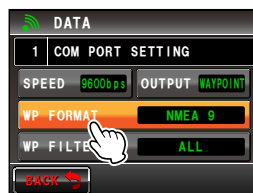

- 7 Sfiore [WP FILTER] per selezionare il contenuto da trasmettere

Quest'opzione imposta il tipo di radiofaro che si desidera trasmettere quando al punto 5 si è selezionato "WAYPOINT".

Ogni volta che si sfiora il comando, l'impostazione commuta come segue.

"ALL" → "MOBILE" → "FREQUENCY" → "OBJECT/ITEM" → "DIGIPEATER" → "VoIP" → "WEATHER" → "YAESU" → "CALL RINGER" → "RNG RINGER"

ALL: trasmette tutti i radiofari ricevuti.

MOBILE: Trasmette solo i segnali delle stazioni mobili.

FREQUENZA: Trasmette solo i segnali delle stazioni con dati relativi alla frequenza.

OBJECT/ITEM: Trasmette solo i segnali delle stazioni Object o Item.

DIGIPEATER: Trasmette solo i segnali delle stazioni con ripetitore digitale.

VoIP: Trasmette solo i segnali delle stazioni VoIP come stazioni WIRES.

WEATHER: Trasmette solo i segnali delle stazioni meteorologiche.

YAESU: Trasmette solo i segnali delle stazioni che utilizzano ricetrasmittitori Yaesu.

CALL RINGER: Trasmette soltanto le informazioni delle stazioni con cicalino dell'identificativo di chiamata impostato utilizzando l'opzione **[10 APRS RINGER (CALL)]** del menu di impostazione APRS.

RNG RINGER: Trasmette soltanto le informazioni delle stazioni considerate in avvicinamento utilizzando la funzione del cicalino raggio **[9 APRS RINGER]** del menu di impostazione.

Suggerimento Impostazione predefinita: ALL

- 8 Premere  per almeno un secondo

La porta COM viene impostata e il display torna alla schermata precedente.

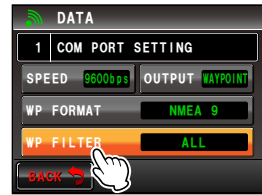

Impostazione della banda operativa delle comunicazioni APRS e dati

È possibile impostare la banda operativa delle comunicazioni APRS (modem interno) e dati (quando si usa la presa [DATA] sul retro dell'unità principale).

- 1 Premere **[DISP MENU]** per almeno un secondo
Viene visualizzato il menu di impostazione.
- 2 Sforare **[DATA]**

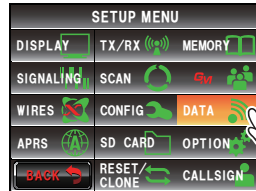

- 3 Sforare **[2 DATA BAND SELECT]**
Viene visualizzata la schermata delle impostazioni dettagliate.

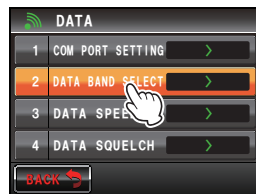

- 4 Sforare **[APRS]** per selezionare la banda operativa APRS
Ogni volta che si sfiora il comando, l'impostazione commuta come segue.
 "A-BAND FIX" → "B-BAND FIX" → "A=TX/B=RX" →
 "A=RX/B=TX" → "MAIN BAND" → "SUB BAND"
 A-BAND FIX: Viene selezionata la banda superiore.
 B-BAND FIX: Viene selezionata la banda inferiore.
 A=TX/B=RX: Trasmette utilizzando la banda superiore e riceve utilizzando la banda inferiore
 A=RX/B=TX: Riceve utilizzando la banda superiore e trasmette utilizzando la banda inferiore
 MAIN BAND: viene selezionata la banda principale.
 SUB BAND: viene selezionata la banda secondaria.

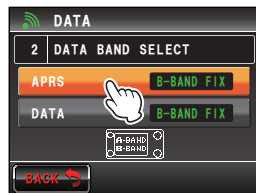

Suggerimento Impostazione predefinita: B-BAND FIX

- 5 Sforare **[DATA]** per selezionare la banda operativa per la trasmissione dei dati
Ripetere il passo 4 per impostare la banda operativa di comunicazione dati.

Suggerimento Impostazione predefinita: B-BAND FIX

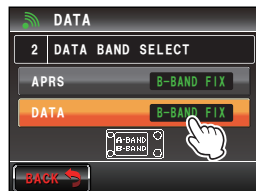

- 6 Premere **[DISP MENU]** per almeno un secondo
La banda operativa delle comunicazioni APRS e dati viene impostata e il display torna alla schermata precedente.

Impostazione della velocità di trasmissione delle comunicazioni APRS e dati

È possibile impostare la velocità di trasmissione delle comunicazioni APRS (modem interno) e dati (quando si usa la presa [DATA] sul retro dell'unità principale).

- 1 Premere **[DISP MENU]** per almeno un secondo
Viene visualizzato il menu di impostazione.
- 2 Sfiore **[DATA]**

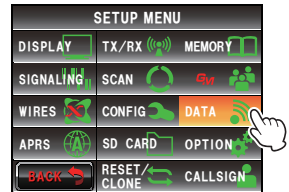

- 3 Sfiore **[3 DATA SPEED]**
Viene visualizzata la schermata delle impostazioni dettagliate.

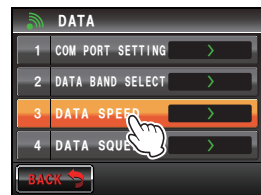

- 4 Sfiore **[APRS]** per selezionare la velocità di comunicazione packet
Ogni volta che si sfiora il comando, l'impostazione commuta tra "1200 bps" e "9600 bps".
1200 bps: Imposta la velocità come packet AFSK da 1200 bps
9600 bps: Imposta la velocità come packet GMSK da 9600 bps

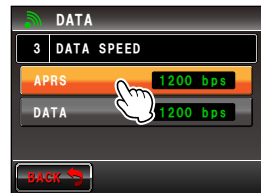

Suggerimento Impostazione predefinita: 1200 bps

- 5 Sfiore **[DATA]** per selezionare la velocità di comunicazione dati
Ripetere il passo 4 per impostare la velocità di comunicazione dati.

Suggerimento Impostazione predefinita: 1200 bps

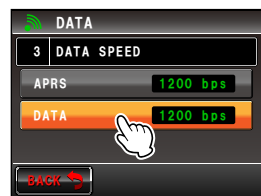

- 6 Premere **[DISP MENU]** per almeno un secondo
La velocità di trasmissione delle comunicazioni APRS e dati viene impostata e il display torna alla schermata precedente.

Impostazione della condizione di uscita del rilevamento dello squelch e del terminale squelch

È possibile impostare la condizione di rilevamento dello squelch in modalità APRS (modem interno) e la condizione di uscita del terminale squelch delle comunicazioni dati (quando si usa la presa [DATA] sul retro dell'unità principale).

- 1 Premere **[DISP MENU]** per almeno un secondo
Viene visualizzato il menu di impostazione.
- 2 Sforare **[DATA]**

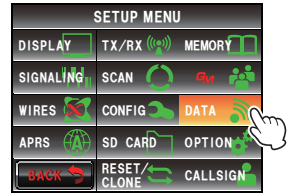

- 3 Sforare **[4 DATA SQUELCH]**
Viene visualizzata la schermata delle impostazioni dettagliate.

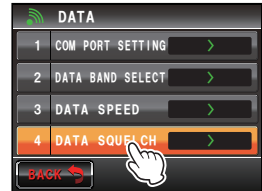

- 4 Sforare **[APRS]** per selezionare la condizione di rilevamento dello squelch in modalità APRS utilizzando il modem interno
Ogni volta che si sfiora il relativo comando, le impostazioni commutano tra "RX BAND" e "TX/RX BAND".

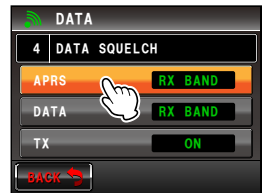

RX BAND: La trasmissione non è possibile con lo squelch della banda di ricezione aperto.
TX/RX BAND: La trasmissione non è possibile con lo squelch della banda di ricezione o della banda di trasmissione aperto.

Suggerimento Impostazione predefinita: RX BAND

- 5 Sforare **[DATA]** per selezionare la condizione di uscita (in ricezione) relativa al terminale squelch interno alla presa [DATA]
Ogni volta che si sfiora il relativo comando, le impostazioni commutano tra "RX BAND" e "TX/RX BAND".

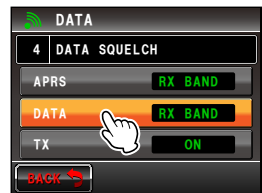

RX BAND: Il terminale SQL si attiva quando lo squelch della banda di ricezione è aperto.
TX/RX BAND: Il terminale SQL si attiva quando lo squelch della banda di ricezione o della banda di trasmissione è aperto.

Suggerimento Impostazione predefinita: RX BAND

- 6 Sfiocare [TX] per selezionare la condizione di uscita (in trasmissione) relativa al terminale squelch interno alla presa [DATA]

Ad ogni selezione, l'impostazione commuta tra "ON" e "OFF".

ON: Il terminale SQL si attiva durante la trasmissione.

OFF: Il terminale SQL non si attiva durante la trasmissione.

- Qui viene impostata l'azione da attuare quando la banda di ricezione specificata selezionando [DATA] all'opzione [2 DATA BAND SELECT] del menu di impostazione DATA è pronta per la trasmissione.
- Quando quest'opzione è impostata su ON, la trasmissione di dispositivi esterni come il TNC può essere soppressa durante la trasmissione.

Suggerimento Valore impostato in fabbrica: ON

- 7 Premere  per almeno un secondo

Lo squelch delle comunicazioni ARPS e dati viene impostato e il display torna alla precedente schermata.

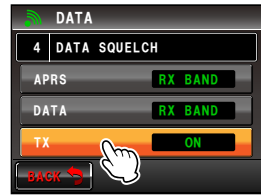

Impostazioni della funzione APRS

La funzione APRS della radio è un sistema di comunicazione per dati come messaggi e posizioni delle stazioni nel formato APRS.

Per i dettagli fare riferimento al manuale d'uso separato relativo alla funzione APRS (scaricarlo dal sito web di YAESU).

Impostazioni della scheda micro SD

Scrittura delle impostazioni sulla scheda micro SD

Utilizzando una scheda micro SD è possibile copiare su un altro ricetrasmittitore FTM-400DE i canali di memoria registrati nella radio e i parametri del menu di impostazione. Le impostazioni salvate nella scheda micro SD possono essere scaricate nella radio.

Per i dettagli fare riferimento a "Copiatura dei dati della radio su un altro ricetrasmittitore" (☞ pagina 151).

Scrittura degli ID dei gruppi sulla scheda micro SD

I dati identificativi dei gruppi registrati nella radio possono essere scritti in una scheda

micro SD.

I dati identificativi dei gruppi salvati nella scheda micro SD possono anche essere scaricati nella radio.

Per ulteriori dettagli fare riferimento al manuale d'uso separato relativo alla funzione GM (scaricarlo dal sito web di YAESU).

Formattazione della scheda micro SD

Formattare la scheda di memoria quando si usa una nuova scheda micro SD.

Per i dettagli fare riferimento a "Formattazione della scheda micro SD" (pagina 35).

Impostazioni dei dispositivi opzionali

Impostazione delle immagini del microfono collegato completo di altoparlante e fotocamera

È possibile impostare la dimensione e la qualità delle immagini quando si scattano le foto con il microfono collegato completo di altoparlante e fotocamera (MH-85A11U).

1 Premere **[DISP/STAND]** per almeno un secondo
Viene visualizzato il menu di impostazione.

2 Sfiore **[OPTION]**

3 Sfiore **[1 USB CAMERA]**

Viene visualizzata la schermata per l'impostazione delle immagini.

- **PICTURE SIZE:** imposta la dimensione della foto da scattare.
- **PICTURE QUALITY:** imposta la qualità della foto da scattare.

4 Sfiore **[PICTURE SIZE]** per impostare la dimensione della foto da scattare

Ogni volta che si sfiora il comando, l'impostazione commuta tra "160*120" ed "320*240".

- Suggerimento**
- Impostazione predefinita: 320*240 (unità di misura: pixel)
 - Per trasmettere una foto della dimensione di 320*240 ad altri ricetrasmittitori sono necessari circa 30 secondi.

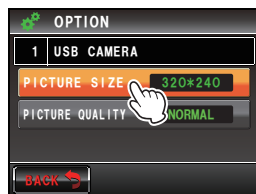
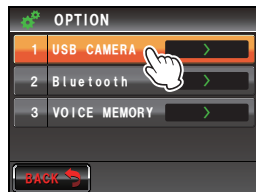
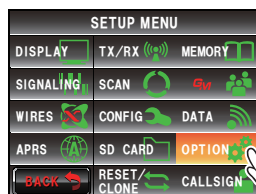

- 5 Sfiare [PICTURE QUALITY] per impostare la qualità della foto

L'impostazione cambia nel seguente ordine ogni volta che si sfiora il comando.

“LOW (bassa risoluzione)” → “NORMAL” → “HIGH (alta risoluzione)”

Suggerimento Impostazione predefinita: NORMAL

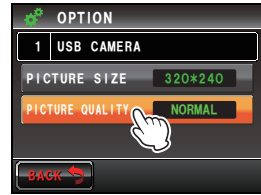

- 6 Premere [DISP/STAND] per almeno un secondo

Le immagini della fotocamera vengono impostate e il display torna alla schermata precedente.

Impostazione del funzionamento delle cuffie Bluetooth

L'installazione dell'unità Bluetooth sulla radio e l'uso delle cuffie Bluetooth, consentono di ricevere e trasmettere segnali audio wireless.

Per i dettagli fare riferimento a “Uso delle cuffie Bluetooth” (☞ pagina 134).

Impostazione del funzionamento della memoria vocale

Installando sulla radio l'unità di guida vocale, i segnali audio ricevuti o raccolti dal microfono possono essere registrati e riprodotti o successivamente cancellati.

Per i dettagli fare riferimento a “Uso della memoria vocale” (☞ pagina 146).

Inizializzazione e salvataggio delle impostazioni

Riconfigurazione delle impostazioni

È possibile ripristinare le impostazioni e la memoria della radio ai valori impostati in fabbrica.

Per i dettagli fare riferimento a “Riconfigurazione delle impostazioni” (☞ pagina 61).

Registrazione dei parametri preimpostati

I parametri correnti quali, la frequenza e i canali di memoria, possono essere registrati in un'unica impostazione preimpostata.

- 1 Premere [DISP/STAND] per almeno un secondo

Viene visualizzato il menu di impostazione.

- 2 Sfiare [RESET/CLONE]

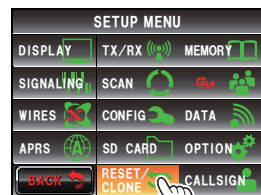

3 Sfiore [2 PRESET]

Viene visualizzata la schermata di conferma della registrazione dei parametri preimpostati.



4 Sfiore [OK?]

I parametri preimpostati vengono registrati.
Per annullare la registrazione, sfiorare [Cancel].



5 Premere [DISP/BACK] per almeno un secondo

Il display torna alla precedente schermata.

Richiamo dei parametri preimpostati registrati

I parametri preimpostati registrati possono essere richiamati dal menu di impostazione.

1 Premere [DISP/BACK] per almeno un secondo

Viene visualizzato il menu di impostazione.

2 Sfiore [RESET/CLONE]

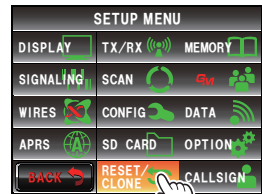

3 Sfiore [3 RECALL PRESET]

Viene visualizzata la schermata di conferma del richiamo dei parametri preimpostati registrati.



4 Sfiore [OK?]

I parametri preimpostati registrati vengono richiamati e il display torna alla schermata precedente.
Per annullare il richiamo, sfiorare [Cancel].



Ordinamento dei canali di memoria registrati

I canali di memoria registrati nella radio possono essere disposti in ordine crescente.

- 1 Premere **[MSP/CLONE]** per almeno un secondo
Viene visualizzato il menu di impostazione.
- 2 Sforare **[RESET/CLONE]**

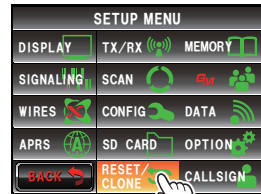

- 3 Sforare **[5 MEM CH SORT]**
Viene visualizzata la schermata di conferma dell'ordinamento dei canali di memoria.



- 4 Sforare **[OK?]**
Questi canali di memoria vengono ordinati a partire da quelli con le frequenze più basse.
Per annullare l'ordinamento, sfiorare **[Cancel]**.



- 5 La radio si riavvia
L'alimentazione della radio viene disinserita e reinserita automaticamente.

Copiatura dei dati salvati

Tutti i dati salvati sulla radio possono essere copiati direttamente in un altro ricetrasmittitore FTM-400DE.

Per i dettagli fare riferimento a “Uso della funzione di clonazione” (pagina 153).

Impostazione dell'identificativo di chiamata

Modifica dell'identificativo di chiamata

È possibile modificare il proprio identificativo di chiamata impostato nella radio.

- 1 Premere **[DISP/STATUS]** per almeno un secondo
Viene visualizzato il menu di impostazione.
- 2 Sfiore **[CALLSIGN]**
Viene visualizzato l'identificativo di chiamata corrente.

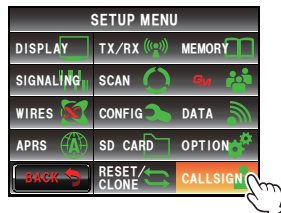

- 3 Sfiore **[CHANGE]**
Viene visualizzata la schermata della tastiera

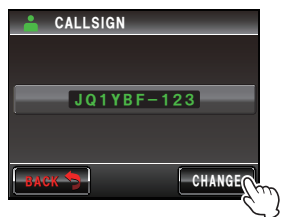

- 4 Sfiore un tasto carattere
Il carattere selezionato viene visualizzato sulla parte superiore della schermata.

Suggerimenti

- Si possono inserire fino ad un massimo di 10 caratteri alfanumerici ed un trattino.
- Per l'uso della schermata della tastiera fare riferimento a pagina 23.



- 5 Sfiore **[ENT]**
Viene visualizzato il nuovo identificativo di chiamata.

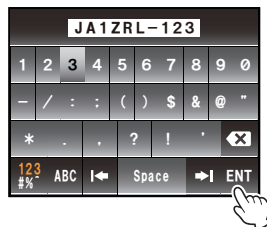

- 6 Sfiore **[BACK]**



- 7 Premere  per almeno un secondo
L'identificativo di chiamata viene impostato e il display torna alla schermata precedente.

Elenco delle dotazioni opzionali

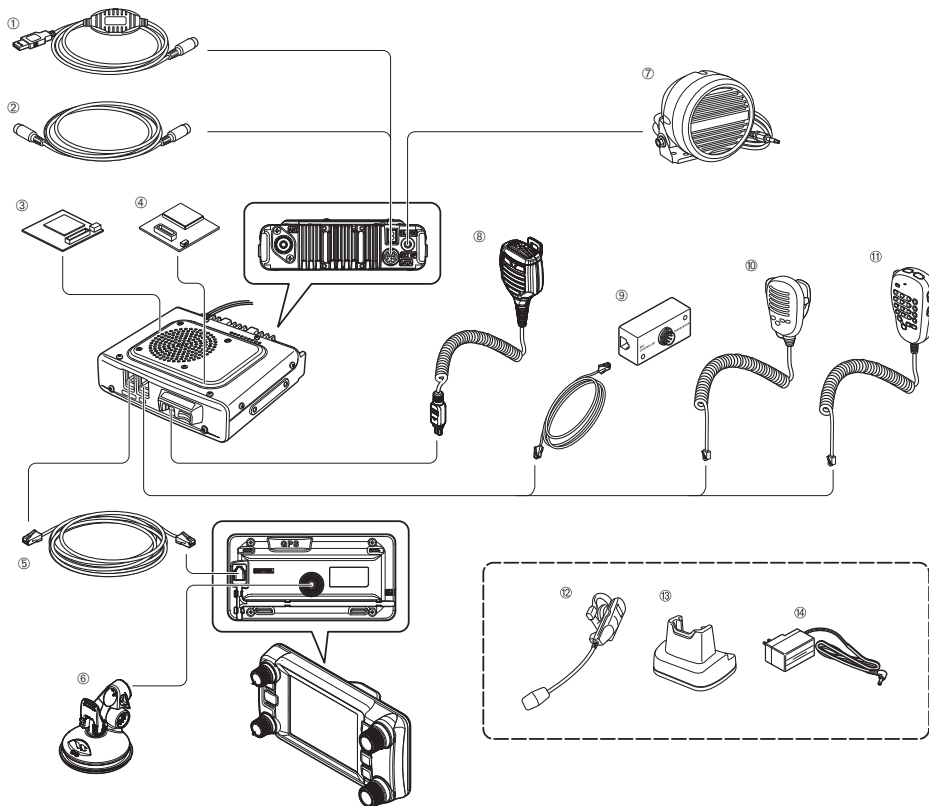

- ① Cavo di collegamento a PC (SCU-20)
*Uguale a quello in dotazione
- ② Cavo clonazione (CT-166)
- ③ Unità di guida vocale (FVS-2)
- ④ Unità Bluetooth (BU-2)
- ⑤ Cavo di comando (CT-162)
- ⑥ Staffa frontalino (MMB-98)
- ⑦ Altoparlante esterno impermeabile (conforme ad IP55) ad alta potenza (MLS-200-M10)

- ⑧ Microfono completo di altoparlante e fotocamera (MH-85A11U)
- ⑨ Kit prolunga microfono (MEK-2)
- ⑩ Microfono (MH-42C6J)
- ⑪ Microfono multifunzione con DTMF (MH-48A6JA)
*Uguale a quello in dotazione
- ⑫ Cuffie Bluetooth impermeabili (mono) (BH-2A)
- ⑬ Cradle caricabatterie per BH-2A (CD-40)
- ⑭ Caricabatterie per CD-40 (PA-46)

- Cavo dati (CT-163): connettore DIN a 10 contatti ↔ connettore DIN a 6 contatti + connettore Dsub a 9 contatti
- Cavo dati (CT-164): connettore DIN a 10 contatti ↔ connettore DIN a 6 contatti
- Cavo dati (CT-165): connettore DIN a 10 contatti ↔ connettore Dsub a 9 contatti
- Cavo dati (CT-167): connettore DIN a 10 contatti ↔ Estremità sdoppiata (a 10 contatti)

Gura e manutenzione

Spegnere il ricetrasmittitore prima di eliminare sporco e macchie dalla radio con un panno morbido e asciutto. Per le macchie più ostinate, inumidire leggermente un panno morbido e strizzarlo accuratamente prima di strofinarlo per rimuovere le macchie.

Attenzione Non usare mai detersivi per lavastoviglie e solventi organici (diluenti, benzene, ecc.). Potrebbero provocare lo sfogliamento della vernice o il danneggiamento del coperchio.

Sostituzione del fusibile

Utilizzare ESCLUSIVAMENTE il fusibile di ricambio del corretto amperaggio (15 A) nel portafusibile del cavo CC.

Attenzione Alla sostituzione del fusibile, scollegare il cavo di alimentazione dalla radio e dall'alimentazione CC esterna.

● Sostituzione del fusibile del cavo di alimentazione CC

1 Preparare un nuovo fusibile

Utilizzare un fusibile con un amperaggio di 15 A.

Attenzione Non usare mai fusibili di amperaggio diverso da quello prescritto.

2 Aprire il portafusibile come indicato nel disegno a destra

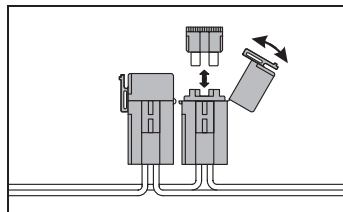

3 Estrarre il fusibile interrotto

4 Fissare il nuovo fusibile

5 Chiudere il portafusibile

In caso di problemi ...

Attenzione

Prima di richiedere un intervento di riparazione, effettuare i seguenti controlli.

Assenza di alimentazione

- L'alimentazione esterna è collegata correttamente?
Collegare il cavo nero al terminale negativo (-) e quello rosso al terminale positivo (+).
- La tensione e corrente nominali dell'alimentazione esterna sono sufficienti?
Verificare la tensione (13,8 V) e la corrente nominali (20 A minimo) dell'alimentazione esterna.
- Il fusibile è interrotto?
Sostituire il fusibile.

L'audio non si sente

- Il livello impostato per lo squelch è troppo alto?
Se si ricevono segnali deboli, regolare il livello dello squelch.
- Il volume è basso?
Aumentare il volume ruotando la manopola VOL in senso orario.
- Le funzioni dello squelch codificato a toni o DCS sono attive?
All'attivazione delle funzioni dello squelch codificato a toni o DCS, non si sente alcun suono fino a quando non si ricevono segnali contenenti la stessa frequenza dei toni o lo stesso codice DCS precedentemente impostati.
- L'altoparlante esterno è collegato?
Collegare correttamente un altoparlante con un'impedenza compresa tra 4 e 16 Ω .
- Si stanno utilizzando le cuffie Bluetooth?
Disabilitare l'uso delle cuffie o utilizzare il menu di impostazione in modo da attivare l'audio sia dalle cuffie che dall'altoparlante dell'unità principale.

Assenza di trasmissione

- L'interruttore PTT è correttamente premuto?
- Il microfono è collegato correttamente?
Collegare il connettore a fondo nella presa MIC.
- La frequenza di trasmissione è impostata sulla banda amatoriale?
Non è possibile trasmettere fuori dalla banda amatoriale.
- L'antenna o il cavo coassiale sono danneggiati?
Sostituire l'antenna o il cavo coassiale.
- La tensione dell'alimentazione esterna è normale?
In caso di calo della tensione dell'alimentatore in fase di trasmissione, il ricetrasmittitore potrebbe non funzionare correttamente.
Utilizzare un'alimentazione CC stabile con una tensione di 13,8 V e adatta per correnti fino a 20 A.

I tasti o le manopole non funzionano

- È attivata la funzione di blocco?
Disattivare il blocco premendo l'interruttore di alimentazione / tasto di blocco.

In caso di segnali spuri interni

Determinati abbinamenti di frequenze di segnali ricevuti contemporaneamente, possono produrre alcuni effetti sul mixer del ricevitore e sui circuiti IF a causa dell'alta frequenza dell'oscillatore interno.

Questa non è comunque un'anomalia (fare riferimento alle seguenti formule di calcolo: n è qualsiasi intero).

A seconda della combinazione di frequenze ricevute contemporaneamente, si possono registrare anche oscillazioni nella sensibilità del ricevitore.

- Frequenza di ricezione = 12,288 MHz x n volte
- Frequenza di ricezione = 15,6 MHz x n volte
- Frequenza di ricezione = 2,4576 MHz x n volte
- Frequenza di ricezione = 6,1444 MHz x n volte
- Frequenza di ricezione = 11,1 MHz x n volte
- Frequenza di ricezione = 18,432 MHz x n volte
- Frequenza superiore (Banda B) = (Frequenza inferiore (Banda B) \pm 44,85 MHz) x n volte
- Frequenza inferiore (Banda B) = (Frequenza superiore (Banda A) \pm 47,25 MHz) x n volte alla banda superiore (Banda) MODALITÀ = NFM

Assistenza postvendita

○ Il periodo di garanzia di 2 anni decorre dalla data di acquisto

Il certificato di garanzia è allegato al prodotto. Eventuali guasti che si manifestino durante il normale utilizzo del prodotto in conformità alle istruzioni del manuale d'uso, verranno riparati gratuitamente per un periodo di 2 anni a partire dalla data di acquisto.

○ Conservare il certificato di garanzia in un luogo sicuro

In caso di smarrimento del certificato di garanzia, le eventuali anomalie che si verificano durante il periodo di garanzia, verranno considerate come richieste di risarcimento non coperte da garanzia, con conseguente addebito del relativo costo.

Anche i certificati di garanzia non debitamente compilati con data di acquisto e nome del rivenditore, saranno considerati nulli. Assicurarsi che la data di acquisto e il nome del rivenditore siano debitamente compilati sul certificato di garanzia.

○ Verificare con noi le eventuali riparazioni non coperte da garanzia

I costi di riparazioni vi verranno addebitati, se la riparazione consente di mantenere le funzioni del dispositivo. Per ulteriori informazioni consultare il rivenditore o l'assistenza clienti Yaesu (vedere sotto).

○ Conservare l'imballo del prodotto

Nel caso in cui il prodotto debba essere trasportato per motivi di ispezione o riparazione, utilizzare l'imballo originale per evitare incidenti e danni durante il trasporto.

Specifiche

● Generali

Gamma di frequenze	: TX 144 - 146 MHz o 144 - 148 MHz 430 - 440 MHz o 430 - 450 MHz
	: RX: 108 - 137 MHz (banda aerea) 137 - 174 MHz (144 MHz amatoriali) 174 ~ 400 MHz (GEN1) 400 - 480 MHz (430 MHz amatoriali) 480 - 999,99 MHz (GEN2)
Passi dei canali	: 5/6,25/8,33/10/12,5/15/20/25/50/100 kHz (8,33 kHz : solo per banda aerea)
Tipo di emissione	: F1D, F2D, F3E, F7W
Stabilità di frequenza	: $\pm 2,5$ ppm da -20 °C a $+60$ °C
Impedenza antenna	: 50 Ω
Tensione di alimentazione	: Nominale 13,8 V CC, negativo a massa
Assorbimento	: 0,5 A (ricezione) 11 A (50 W TX, 144 MHz) 12 A (50 W TX, 430 MHz)
Temperatura di esercizio	: -20 °C a $+60$ °C
Dimensioni custodia	: Radio: 140 (L) \times 40 (A) \times 125 (P) senza ventola Frontalino: 140 (L) \times 72 (A) \times 20 (P)
Peso (appross.)	: 1,2 kg con radio, frontalino e cavo di comando

● Trasmettitore

Potenza d'uscita RF	: 50/20/5 W
Tipo di modulazione	: F1D, F2D, F3E : modulazione a reattanza variabile F7W : 4FSK (C4FM)
Emissioni spurie	: Inferiore di almeno 60 dB
Impedenza microfonica	: Circa 2 k Ω
Impedenza ingresso terminale DATA	: Circa 10 k Ω

● Ricevitore

Tipo di circuito	: Supereterodina a doppia conversione	
Frequenze intermedie	: Banda A: 1a : 47,25 MHz, 2a : 450 kHz Banda B: 1a : 44,85 MHz, 2a : 450 kHz	
Sensibilità ricevitore	: 108 - 137 MHz (AM) 137 - 140 MHz (FM) 140 - 150 MHz (FM) 150 - 174 MHz (FM) 174 - 222 MHz (FM) 222 - 300 MHz (FM) 300 - 336 MHz (AM) 336 - 420 MHz (FM) 420 - 470 MHz (FM) 470 - 520 MHz (FM) 800 - 900 MHz (FM) 900 - 999,99 MHz (FM)	: 0,8 μ V tip. per 10 dB SN 0,2 μ V per 12 dB SINAD 0,2 μ V per 12 dB SINAD 0,25 μ V per 12 dB SINAD 0,3 μ V per 12 dB SINAD 0,25 μ V per 12 dB SINAD 0,8 μ V tip. per 10 dB SINAD 0,25 μ V per 12 dB SINAD 0,2 μ V per 12 dB SINAD 0,2 μ V per 12 dB SINAD 0,4 μ V per 12 dB SINAD 0,8 μ V per 12 dB SINAD
		banda cellulare bloccata (solo Stati Uniti)
	Modalità digitale	
	140 - 150 MHz (digitale)	0,19 μ V tip. per BER 1%
	420 - 470 MHz (digitale)	0,19 μ V tip. per BER 1%
Sensibilità squelch	: 0,16 μ V (144/430 MHz)	
Selettività	: AM, FM 12 kHz/35 kHz (-6 dB/-60 dB)	
Uscita AF	: 3 W (8 Ω , THD10%, 13,8 V) altoparlante interno 8 W (4 Ω , THD10%, 13,8 V) MLS-200-M10 opzionale	
Impedenza uscita AF	: 4 - 16 Ω	
Intensità delle onde radio secondarie:	4 nW e inferiore	

Precauzioni

- I valori nominali sono calcolati a temperatura e pressione normali
- I valori nominali e le specifiche sono soggette a variazioni senza preavviso.

A

Accessori	13
Accoppiamento.....	137
Aggiornamento del firmware della radio	157
Alimentazione esterna.....	32
Altitude	
Misurazione	90
Altoparlante esterno	162
Altre stazioni	
Registrazione delle posizioni.....	96
Ampiezza di visualizzazione spettro di banda	172
Ampliamento	190
AMS.....	45, 46
Antenna	25
Collegamento	29
Installazione	25
APRS.....	
Banda operativa	196
Velocità di trasmissione.....	197
Arresto scansione.....	73, 183
ARS	52
Ascolto dell'annuncio vocale della frequenza	149
Assistenza postvendita.....	209
Audio	
Cancellazione di quello registrato	148
Registrazione di quello ricevuto	147
Registrazione e ascolto	144
Riproduzione di quello ricevuto	147
Silenziamnto.....	48

B

Band scope	47
Banda operativa	196
Batteria auto.....	30
Blocco delle manopole e degli interruttori	55

C

Canale di memoria	62
Ordinamento.....	203
Canale di memoria PMS	79
Canale home	
Modifica della frequenza	64
Monitoraggio.....	81
Richiamo	63
Cavo di comando	15, 16
Clock Shift della CPU	188
Codice DTMF	
Metodo di trasmissione	180
Registrazione	112, 180
Trasmissione	
Codice registrato	113
Manuale.....	114
Codice PIN	137, 191
Codice squelch per modalità digitale.....	176

Collegamento ad un PC	155
Collegamento della radio.....	29
Collegamento dell'alimentazione.....	30
Colore di sfondo area di visualizzazione frequenze	60
Colore sfondo display	172
Comunicazione con specifiche stazioni partner	102
Comunicazione dati.....	
Banda operativa	38
Velocità di trasmissione	197
Comunicazioni.....	49
Comunicazioni packet	158
Impostazione del funzionamento.....	160
Contrasto display.....	173
Controllo del percorso tramite PC	90
Copiatura dei dati della radio su un altro ricetrasmittitore.....	151
Copiatura dei dati salvati	203
Copyright	4
CTCSS	102
Cuffie Bluetooth.....	134
Funzionamento.....	201
Identificazione	137
Impostazione del funzionamento.....	136
Uso di	139

D

Data e ora.....	56, 183
Formato di visualizzazione	184
Dati di posizione al computer	156
Dati stazione interlocutrice	
Tempo di visualizzazione a comparsa.....	177
Dati su posizione	87
Registrazione	89
Visualizzazione della stazione interlocutrice	87
Visualizzazione di quella corrente	87
DCS.....	104
Uso di	105
DCS code	179
Impostazione.....	104
Decoder CTCSS inverso programmato dall'utente	110
Direzione di scansione	182
Disinserimento alimentazione	36
Automatico.....	191
Display della bussola modifica direzione..	94
Dispositivo esterno collegato.....	155
Doppia ricezione.....	81
Condizione per riavvio.....	82
DTMF	112
DWN.....	17

E

Effettuazione di fotografie con la fotocamera opzionale (Funzione foto istantanea)	140
Elenco delle dotazioni opzionali	206

F

Formato onde radio	174
Foto	
Effettuazione	142
Effettuazione con fotocamera installata sul microfono con altoparlante	140
In ricezione	122
Inoltro	132
Invio	122, 125
Invio di quella salvata	129
Ordinamento	123
Risposta a	130
Scaricamento	124
Visualizzazione	122
Visualizzazione di quella salvata	143
Frequenza toni	179
Impostazione	102
Frontalino	14
Collegamento a unità principale	29
Installazione	28
Funzione APO	119
Funzione APRS	98
Funzione Backtrack	93, 95
Funzione cronometro	115
Funzione di annuncio	
Impostazione funzionamento	149
Funzione di clonazione	153
Funzione di navigazione in tempo reale	93, 94
Funzione di registro GPS	89
Funzione di scansione	72
Funzione DTMF	112
Funzione foto istantanea	140
Funzione GM	99
Funzione GPS	83
Funzione inversa a toni	110
Funzione Pager	106
Attivazione	108
Funzione Smart Navigation	93
Funzione Timer	115
Funzione TOT	120
Fusibile sostituzione	207
Fuso orario	92, 185

G

Gamma di ricezione	
GPS	83
Guadagno	50

I

Identificativo di chiamata	37
Modifica	204
Impostazione dei segnali a toni	179
Impostazione del codice della stazione ricevente	106
Impostazione dell'identificativo di chiamata	204
Impostazioni dei canali di memoria	179
Impostazioni dei dispositivi opzionali	200
Impostazioni della funzione APRS	199
Impostazioni della funzione Group Monitor	183
Impostazioni della scheda micro SD	199
Impostazioni delle schermate da visualizzare	171
Impostazioni di scansione	182
Impostazioni di trasmissione e ricezione ..	174
Impostazioni funzioni e configurazione ..	183
Impostazioni per comunicazioni dati	193
In caso di problemi	208
In caso di segnali spuri interni	209
In ricezione	122
Inizializzazione e salvataggio delle impostazioni	201
Inserimento del carattere	23
Inserimento dell'alimentazione	36
Installazione della radio	24
Intensità segnali spuri	209
Interruttore di alimentazione/LOCK	14
Intervallo di registrazione delle informazioni sulla posizione GPS	192

L

Livello dello squelch	39
Localizzazione mediante GPS	83
Localizzazione mediante il dispositivo GPS esterno	84, 192
Luminosità del display	58, 173

M

Manopola DIAL	14, 15
Banda A	14
Banda B	15
Manopola VOL	14
Manutenzione	207
Marchi di fabbrica registrati	4
Memoria	
Assegnazione del nome	66
Cancellazione	65
Richiamo	63
Scrittura	62
Memoria programmabile scrittura in	79
Memoria ripartita	68

Memoria vocale 146
 Funzionamento..... 201
 Impostazione del funzionamento..... 146
 Memorie da saltare..... 77
 Memorie specificate 75
 Memory tag
 Metodo di visualizzazione 179
 Menu di impostazione
 Operazioni base 163
 Opzioni 164
 Uso di 171
 Message.....
 Creazione e invio..... 125
 In ricezione 36
 Inoltro 132
 Invio..... 122, 125
 Ordinamento..... 123
 Registrazione di messaggi standard . 128
 Risposta a 130
 Scaricamento 124
 Standard..... 127
 Visualizzazione..... 122
 Metodo di ricezione segnale..... 182
 Metodo di scansione 75
 Metodo di scansione memoria 179
 Metodo di visualizzazione della propria
 posizione 178
 Microfono (MH-48A6JA)..... 17
 Microfono
 Collegamento 29
 Microfono collegato completo di altoparlante
 e fotocamera 200
 Collegamento 140
 Modalità di comunicazione..... 45
 Modalità di modulazione..... 46
 Modalità di trasmissione..... 174
 Modalità di visualizzazione..... 20
 Modalità FM..... 51
 Modalità FM analogica 46
 modalità FR 46
 Modalità Memoria..... 44
 modalità Narrow FM. 47
 Modalità operativa 44
 Modalità V/D 46
 Modalità VFO 44

N

Notifica di una chiamata in ingresso
 mediante cicalino..... 110, 181

P

Pannello a sfioramento..... 4
 Passi di frequenza..... 41

Passo di frequenza..... 188
 Personalizzazione delle impostazioni dei
 menu e delle preferenze dell'utente 163
 PMS..... 79
 Porta COM 193
 Posizione corrente registrazione 95
 Posizione di destinazione..... 97
 Posizione di installazione in caso d'uso su
 autovetture 24
 Potenza di trasmissione 50
 Presa DATA..... 16, 155
 Presa EXT GPS 15, 84
 Presa EXT GPS 16, 162
 Presa MIC 16
 Preset.....
 Registrazione 201
 Richiamo 202
 PTT..... 17
 Punto di partenza registrazione..... 95

R

Registrazione e riproduzione opzionali dei
 segnali audio ricevuti..... 144
 Reset.....
 Cancellazione dei canali di memoria
 registrati..... 61
 Ripristino di tutti i parametri di fabbrica 61
 Ripristino impostazioni di APRS..... 61
 Richiamo di una stazione specificata 108
 Riconfigurazione delle impostazioni . 61, 201
 Rilevamento squelch 198
 Ripetitore 52

S

Salvataggio della destinazione 95
 Scala distanza 91
 Scansione con la memoria 74
 Scansione dei soli canali di memoria
 specificati..... 76
 Scansione delle memorie
 programmabili..... 79, 80
 Scansione VFO 72
 Scheda micro SD 33
 Configurazione 33
 Copiatura dati da 152
 Copiatura dati su 151
 Estrazione 34
 Formattazione 35
 Formattazione 200
 Installazione 34
 Scrittura ID gruppi su..... 200

Scrittura impostazioni su 199

Schermata GPS 23

Schermata bussola..... 20, 93, 172

Schermata dati di posizione 88

Schermata del menu funzioni..... 19

Schermata del timer con conteggio alla
rovescia 22

Schermata del timer sul giro..... 22

Schermata di inserimento dei caratteri
alfabetici 23

Schermata di inserimento di numeri e
simboli 23

Schermata di visualizzazione altitudine... 21

Schermata di visualizzazione dati di
posizione 172

Schermata di visualizzazione latitudine e
longitudine 88

Schermata dual band 19

Schermata funzione Band Scope..... 19

Schermata timer/orologio 115

Schermata timer/orologio 21

Selezionare la schermata da
visualizzare..... 171

Sensibilità del microfono 50, 179

Sfiorare il display 14

Silenziamento banda secondaria 178

Sintonizzazione della radio 40

Sistema di riferimento geodetico 92, 192

Spaziatura automatica del ripetitore 186

Spaziatura del ripetitore
Direzione 186
Larghezza 187

Specifiche 210

Squelch codificato a toni 102
Uso di 103

Squelch codificato a toni inversi CTCSS
programmato dall'utente..... 180

Squelch digitale codificato 104

Stato di acquisizione dei satelliti..... 86

Stazioni specificate richiamo 180

T

Tasto a sfioramento..... 121

Tasto di programmazione del microfono 189

Tasto DISP/SETUP 14

Tasto D/X..... 14

Tasto F/MW 15

Tasto GM..... 15

Tasto programmabile assegnazione
funzione WX a 71

Tempo di trasmissione.....
Limitazione 191

Terminale ANT 16

Terminale squelch 198

Timer del conteggio rovescia 117

Timer sul giro 116

Tipo di squelch
Impostazione separata per trasmissione
e ricezione 181

Tipo di squelch per modalità digitale 175

TNC 158

Trasmissione 49

Trasmissione a toni / ricezione DCS 111

Trasmissione DCS 111

Trasmissione DCS / ricezione a toni 111

Trasmissione del segnale a toni..... 103

U

Unità Bluetooth.....
Montaggio..... 134

Unità di guida vocale.....
Montaggio..... 144

Unità di misura visualizzate 191

Unità principale..... 16
Installazione 27

UP: 17

V

Vano per scheda micro SD..... 16

Variazioni di altitudine.....
Cancellazione 91

Versione del programma DSP..... 178

Visualizzazione del tag della memoria 67

Visualizzazione ora 173

Visualizzazione tensione 173

Volume 38

Volume del beep di conferma..... 54, 188

VOX..... 134

Smaltimento delle apparecchiature elettroniche ed elettriche

I prodotti contrassegnati da questo simbolo (cassonetto con una croce) non possono essere smaltiti con i normali rifiuti domestici.

Le apparecchiature elettroniche ed elettriche devono essere riciclate presso un centro in grado di gestire questi rifiuti e i risultanti prodotti di scarto.

Nei Paesi dell'Unione Europea, rivolgersi al rappresentante del proprio fornitore locale o al centro di assistenza per le informazioni sul sistema di raccolta rifiuti previsto nel proprio paese.



Attenzione durante l'uso

Questo ricetrasmittitore opera su frequenza solitamente non ammesse. Per l'uso di questa apparecchiatura, l'utente deve essere in possesso di una licenza per radioamatori. L'uso dell'apparecchiatura è consentito soltanto nelle bande di frequenza assegnate alle radio amatoriali.

Elenco dei codici nazionali						
AT	BE	BG	CY	CZ	DE	
DK	ES	EE	FI	FR	GB	
GR	HR	HU	IE	IT	LT	
LU	LV	MT	NL	PL	PT	
RO	SK	SI	SE	CH	IS	
LI	NO	-	-	-	-	

YAESU



Dichiarazione di conformità

La sottoscritta, YAESU UK LTD., certifica e dichiara sotto la propria esclusiva responsabilità, che la seguente apparecchiatura è conforme alle principali prescrizioni delle Direttive 1999/5/CE e 2011/65/UE.

Tipo di apparecchiatura:	Ricetrasmittitore veicolare digitale Dual Band
Marca:	YAESU
Numero di modello:	FTM-400DE
Costruttore:	YAESU MUSEN CO., LTD.
Indirizzo del costruttore:	Tennozu Parkside Building, 2-5-8 Higashi-Shinagawa, Shinagawa-ku, Tokyo, 140-0002 Giappone

Norme applicabili:

Questa apparecchiatura è stata collaudata ed è risultata conforme alle principali prescrizioni della direttiva, come previsto dalle seguenti normative.

Salute	EN 62311:2008
1995/5/EC Art. 3 (1) (a)	
Sicurezza	EN 60950-1:2006 + A12:2011
1995/5/EC Art. 3 (1) (a)	
COMPATIBILITÀ ELETTROMAGNETICA (EMC)	EN 301 489-01 V1.9.2
1995/5/EC Art. 3 (1) (b)	EN 301 489-15 V1.2.1
Spettro radio	EN 301 783-02 V1.2.1
1995/5/EC Art. 3 (2)	
RoHS2	EN 50581:2012
2011/65/EU Art. 7 (b)	

La documentazione prevista dalle procedure di Valutazione della conformità è conservata al seguente indirizzo:

Azienda: Yaesu UK Ltd.
Indirizzo: Unit 12, Sun Valley Business Park, Winnall Close, Winchester Hampshire, SO23 0LB, U.K.

YAESU

The radio

YAESU MUSEN CO., LTD.

Tennozu Parkside Building
2-5-8 Higashi-Shinagawa, Shinagawa-ku, Tokyo
140-0002 Japan

YAESU USA

6125 Phyllis Drive, Cypress, CA 90630, U.S.A.

YAESU UK

Unit 12, Sun Valley Business Park, Winnall Close
Winchester, Hampshire, SO23 0LB, U.K.

YAESU HK

Unit 2002, 20/F, 9 Chong Yip Street,
Kwun Tong, Kowloon, Hong Kong

Copyright 2013

YAESU MUSEN CO., LTD.

Tutti i diritti riservati.

Nessuna parte del presente
manuale può essere

riprodotta senza l'autorizzazione di
YAESU MUSEN CO., LTD.

Stampato in Giappone

1312P-0S

