

INSTRUKCA OBSŁUGI
RADIOSTACJI

VX-7R

50/144/430 MHz

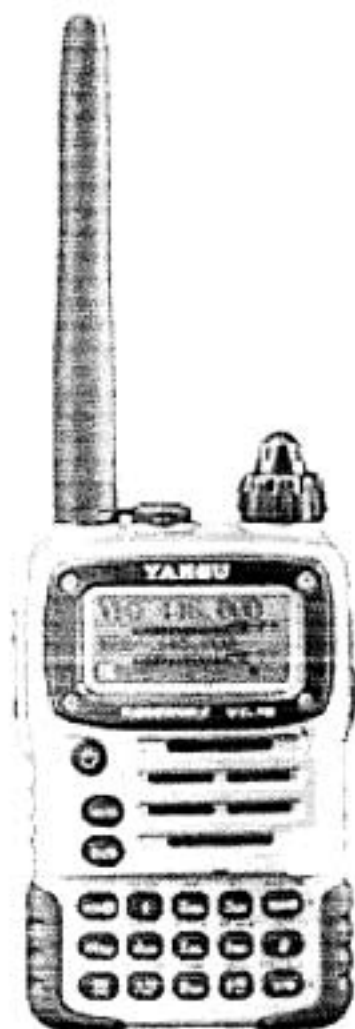



CONTENTS - SPIS TREŚCI

Wstęp.....	1
Pokrętła, Przełączniki i Podłączenia.....	2
Ikony i Wskaźniki Wyświetlacza.....	3
Funkcje Przycisków Klawiatury.....	4
Wyposażenie i Opcje.....	6
Zakładanie Akcesoriów.....	7
Zakładanie Anteny.....	7
Jak Założyć Szybko Zsuwany Zaczep do Pasa.....	8
Zakładanie Pakietu Akumulatorów FNB - 80 LI.....	8
Zakładanie Pojemnika FBA - 23 (Opcja).....	9
Aby Założyć Baterie Alkaliczne.....	9
Informacja o Czasie Pracy Akumulatorów lub Baterii.....	10
Praca AC z Użyciem NC - 72 B/C.....	10
Interfejs Pakietu TNCs.....	11
Praca.....	12
Włączanie i Wyłączanie Zasilania.....	12
Regulacja Poziomu Głośności.....	12
Regulacja Blokady.....	13
Wybieranie Zakresu Pracy.....	14
Wybieranie Zakresu Częstotliwości.....	15
Poruszanie się po Częstotliwościach.....	16
Młeczące Audio.....	17
Łączenie Zakresu.....	17
Nadawanie.....	18
Zmiana Poziomu Mocy Nadawania.....	18
Praca VOX.....	19
Odbiór Rozgłośni Radiowych AM.....	20
Odbiór Lotniczego Zakresu AM.....	20
Odbiór FM - owych Rozgłośni Radiowych i Audio TV.....	21
Odbiór Radiofonicznej Prognozy Pogody.....	22
Zamykanie Klawiatury.....	23
Oświetlenie LCD i Klawiatury.....	24
Wyłączanie Bipera Klawiatury.....	24
Praca Zaawansowana.....	25
Ustawianie Rozmiarów Wyświetlanej Częstotliwości.....	25
Zmiana Kroków Kanałowych.....	25
Zmiana Trybu Pracy.....	26
Praca Przez Przemiennik.....	27
Operacje CTCSS.....	30
Operacje DCS.....	31
Skanowanie Poszukujące Tonu.....	32
Praca Dzwonka CTCSS / DCS.....	33
Praca Splitu Tonowego.....	33
Ton Wywołania (1750 Hz).....	34
ARTS (Automatyczny System Transpondera Zasięgu).....	35
Praca DTMF.....	38
Praca na Kanale Zagrożenia.....	39
ATT (Przedni Koniec Tłumika).....	40
Ustawianie Odbiorczego Oszczędzacza Akumulatorów.....	40
Oszczędzacz Akumulatorów TX.....	41
Wyłączenie Wskaźnika " STROBE ".....	41
Funkcja Automatemnego Wyłącznika Zasilania (APC).....	42
Wyłącznik Czasowy Nadajnika (TOF).....	42
Blokada Długości Śledzi EOLC.....	42

CONTENTS - SPIS TREŚCI C. D.

Przeglądanie Mikrofonu.....	43
Zmiana Poziomu Dewiacji Nadawania.....	44
Tryb Pamięci.....	45
Praca Zwykłych Kanałów Pamięci.....	46
Zapisywanie Pamięci.....	46
Zapisywanie Niezależnych Nadawczych Częstotliwości ("Dodatkowe Splits").....	46
Wywoływanie Pamięci.....	47
DOMOWY Kanał Pamięci.....	47
Nazywanie Pamięci.....	49
Dostrajanie Przesunięcia Pamięci.....	49
Maskowanie Pamięci.....	50
Praca Grup Pamięci.....	51
Przenoszenie Danych z Pamięci do VFO.....	52
Tryb Tylko Pamięć.....	52
Tryb Nadzędnej Pamięci.....	53
Jedno - Dotknięciowy Tryb Pamięci.....	54
Kanały Pamięci Krótkofalowych Stacji Rozgłośni Radiowych.....	55
Morskie Kanały Pamięci VHF.....	56
Skanowanie.....	57
Skanowanie VFO.....	58
Skanowanie Pamięci.....	58
Przedtoryczne Omijanie Pamięci.....	59
Jak Omijać (Przeskoczyć) Kanał Pamięci Podczas Skanowania Pamięci.....	59
Preferencyjne Skanowanie Pamięci.....	60
Prognozowanie (Granice Zakresu) Skanowanie Pamięci (PMS).....	61
Skanowanie "Priorytetowego Zakazu" (Podwójne Przeglądanie).....	61
Automatyczne Świecenie Lampki po Zatrzymaniu Skanera.....	62
Biper Końca Zakresu.....	62
Praca Analizatora Widma.....	63
Praca Sprytnego Przeszukiwania.....	64
Praca Miernika Kanału.....	66
Funkcja Podłączania Internetu.....	67
Tryb Czujnika Pomiarowego.....	68
Opcje Trybu Czujnika Pomiarowego.....	69
Ustawianie Zegara.....	69
Wybieranie Pokazywania Formy Fali.....	70
Wybieranie Jednostki Wyświetlacza Temperatury.....	70
Wybieranie Jednostki Miernika Ciśnienia Atmosferycznego (Barometru).....	70
Korygowanie Miernika Ciśnienia Atmosferycznego (Przesunięcia Barometru).....	70
Wybieranie Jednostki Wysokościomierza - Altimetru.....	71
Korekta Ustawienia Altimetru (Przesunięcia Altimetru).....	71
Praca Wyłącznika Czasowego.....	72
Zmiany Wyświetlacza.....	73
Tryb Ikon.....	73
Wybieranie Ikon.....	73
Tworzenie Ikon.....	74
Tryb Wyświetlacza Przy Wyłączonym Zasilaniu.....	75
Symbole Miernika Mocy TX i Siły Sygnału S -	76
Edytor Font.....	77
Kontrast Wyświetlacza.....	78
Regulator Oświetlenia Wyświetlacza.....	78
Zmiany STROBE.....	79

CONTENTS - SPIS TREŚCI C. D.

Procedury Resetowania.....	80
Kłowanie.....	81
Tryb Nastawczy.....	82
Zakładanie SU - 1	97
Dane Techniczne.....	98
Dodatek.....	100

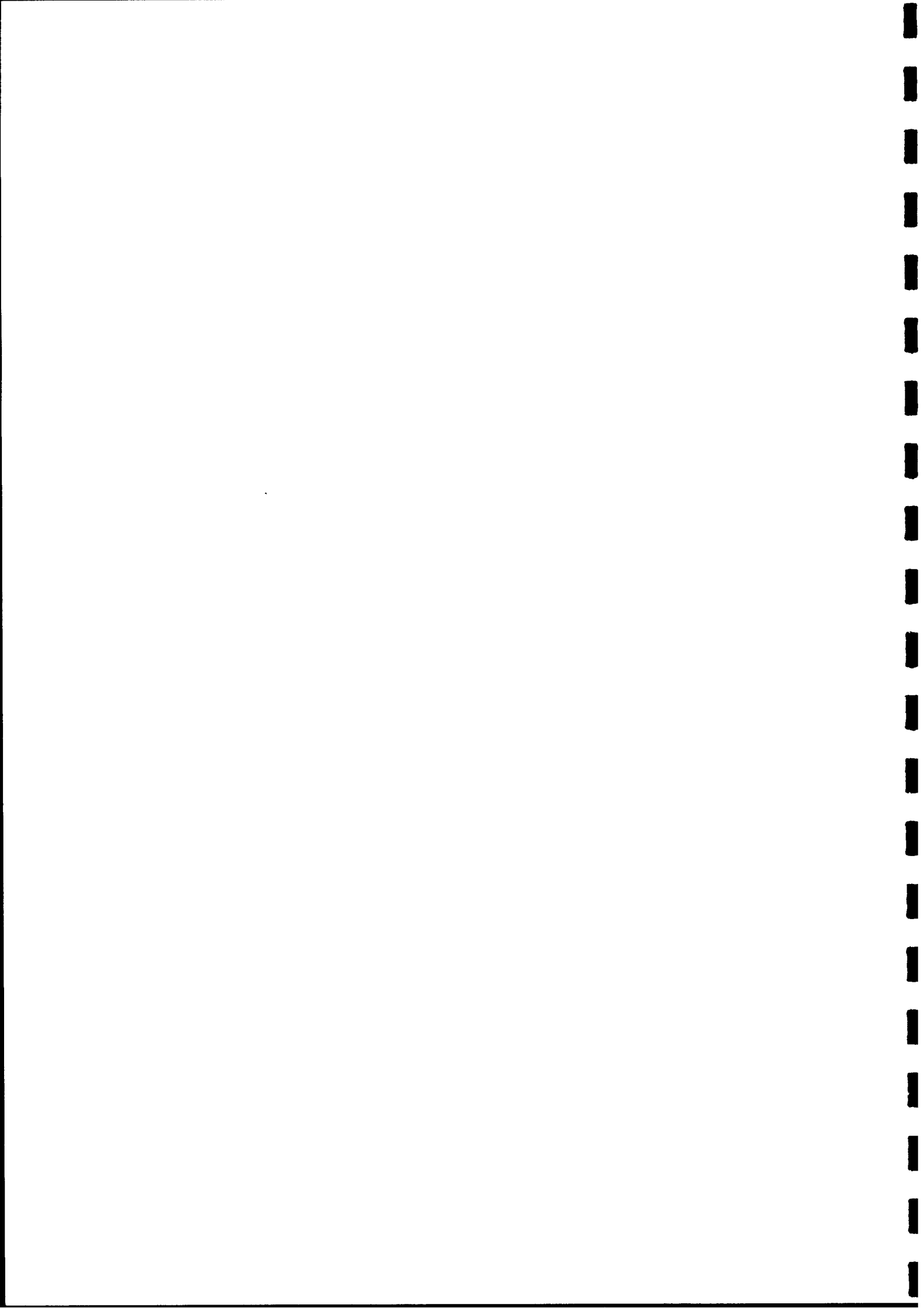

INTRODUCTION - WSTĘP

VX - 7R jest miniaturowym 3 - zakresowym FM - owym transceiverem z odbiorem szerokiego zakresu częstotliwości, umożliwiającym korzystanie z głównych funkcji przy prowadzeniu łączności na amatorskich zakresach VHF i UHF z możliwością niezależnego ich przeglądania.

Ten niewielki VX - 7R pozwala aby zabierać go wszędzie ze sobą - na piesze wycieczki, wspinaczkę lub na spacer po mieście, i jego wygodna obsługa dostarcza użytkownikowi dużo przyjemności w tej dziedzinie. Poza łącznościami na 50, 144 i 430 MHz, VX - 7R pozwala na pracę QRP (Małą Mocą 0.3 Watów) w zakresie 222 MHz, odbierać rozgłośnie radiowe w AM - ie (zakres MF), zakresy telewizyjne VHF i UHF, zakres lotniczy VHF AM i szeroki zakres komercyjnych i publicznych częstotliwości służb strzegących bezpieczeństwa publicznego. Podwójny Odbiór zakresu (V/V i U/U) pozwala śledzić dwie aktywne częstotliwości. I opcjonalna Jednostka Czujnika Ciśnienia Barometrycznego umożliwia odczytywanie ciśnienia atmosferycznego i wysokości n.p.m. kiedy wspinasz się lub wędrujesz, dostarczając również Prognozy Pogody opartej na wynikach tych pomiarów.

Sekcja nadajnika zapewnia 5 Watów czystej mocy wyjściowej przy pracy FM w zakresach 50 MHz, 144 MHz i 430 MHz z dostarczonego w komplecie wyposażenia Pakietu Akumulatorów FNB - 80 LI i 0.3 Wata mocy wyjściowej na 222 MHz, i 1 Wat wyjściowej nośnej przy pracy AM w zakresie 50 MHz. Do VX - 7R zostały wbudowane 2 formaty sygnalizacji tonowej - CTCSS i DCS , i dodatkowo jedyny u Yaesu system ARTS™ (Automatyczny Układ Transpondera Zasięgu), który dźwiękami bipera sygnalizuje użytkownikowi fakt opuszczenia zasięgu radiowego przy prowadzeniu łączności z inną stacją wyposażoną w ARTS™.

Doceniamy Twój zakup tego VX - 7R , i zachęcamy Ciebie do dokładnego przeczytania tej instrukcji obsługi po to, aby nauczyć się wszystkiego o fantastycznych możliwościach nowego, podniecającego, ręcznego transceiwera Yaesu.

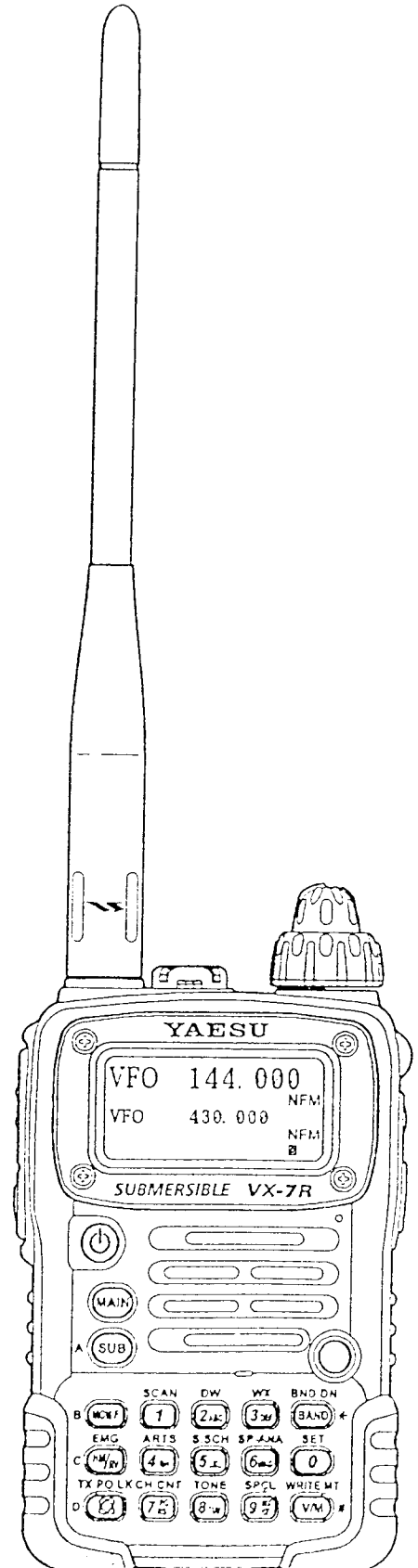

CONTROLS & CONNECTIONS - POKRĘTLA, PRZELĄCZNIKI I PODŁĄCZENIA

MIC / SP MIKROFON / SŁUCHAWKI

To czarna - przewodowe miniaturowe gniazdo pozwala na podłączenie audio mikrofonu, słuchawek, PTT i uzierzenia.

DIAL POKRĘTŁO WYBIERANIA

Główne pokrętko strojenia DIAL jest używane do ustalania częstotliwości roboczej i także do wybierania Menu i przy innych regulacjach.

ANTENA

Podłącz tutaj tą dostarczoną gumową giętką antenę (lub inną antenę o impedancji 50 Ω).

VOLUME (GŁOŚNOŚĆ)

To pokrętko reguluje poziom głośności audio. Obracanie zgodne z ruchem wskazówek zegara zwiększa poziom głośności.

PTT

("Przyciśnij Do Mówienia")
Naciśnij ten przycisk aby nadawać i puść go aby odbierać gdy skończysz nadawanie.

EXT DC

To współosiowe gniazdo Prądu Stałego (DC) pozwala podłączyć się do zewnętrznego źródła Prądu Stałego (10 ~ 16 V DC). Środkowa nóżka tego gniazda jest linią biegunu Dodatniego (+).

MONI

Naciskanie tego klawisza wyłącza akcję blokady szumów, pozwalając usłyszeć bardzo słabe sygnały występujące blisko poziomu szumów tła.

MIC (MIKROFON)

Wewnętrzny mikrofon jest zlokalizowany pod dolnym prawym rogiem wyświetlacza LCD.

SPEAKER (GŁOŚNIK)

Wewnętrzny głośnik jest ulokowany bezpośrednio pod wyświetlaczem funkcyjnym.

Przycisk PWR (ZASILANIA)

Naciśnij i przytrzymaj ten przycisk przez 2 sekundy aby włączyć lub wyłączyć zasilanie transceivera.

STROBE

Stroboskop jest wyjątkowym wskaźnikiem, który pokazuje status (stan) transceivera. Można zmienić ustawienie koloru stroboskopu przy pomocy trybu Menu.

KEYBOARD (KLAWIATURA)

Jej 17 klawiszy wybiera większość najważniejszych roboczych funkcji VX - 7R. Funkcje przycisków są szczegółowo opisane na stronie 4 i 5.

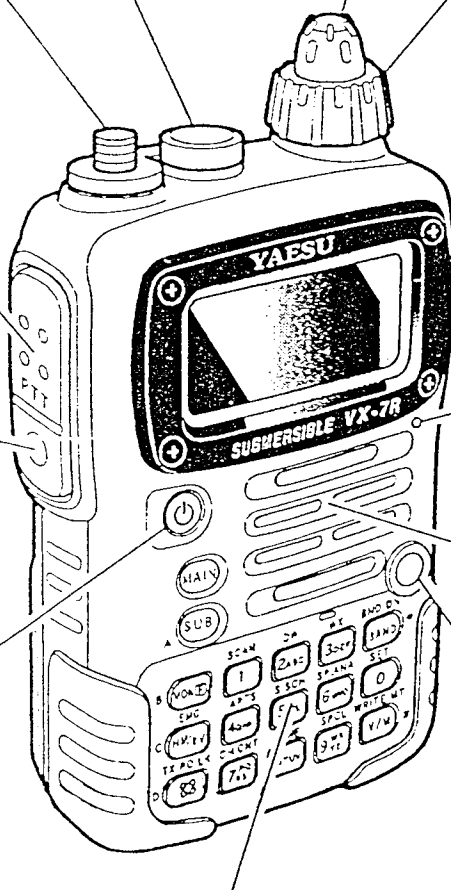

DISPLAY ICONS & INDICATORS - IKONY I WSKAŹNIKI WYŚWIETLACZA

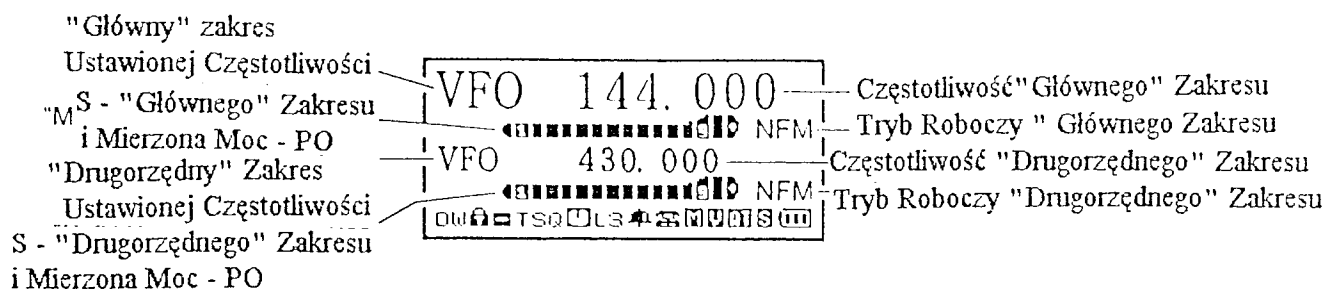

REGULACJA CZĘSTOTLIWOŚCI

TRYB PRACY









- VFO : Tryb VFO (strona 15)
- MR : Tryb Pamięci (strona 45)
- MT : Tryb Strojenia Pamięci (strona 49)
- PMS : Tryb Programowanego Skanowania Pamięci (strona 61)
- WX : Kanał Pogody (strona 22)
- Sea : Kanał Morski (strona 56)
- HYP : Tryb Nadrzędnej Pamięci (strona 53)
- OTM : Jedno - Dotknięciowy Tryb Pamięci (strona 54)
- LST : Pamięć Krótkofalowych Stacji Rozgłośni Radiowych (strona 55)

- NFM : FM
- WFM : Szeroki FM
- AM : AM









IKONY

- DW : Aktywna Podwójne Przeglądanie (strona 61)
- : Aktywne Zamykanie Klawiszy (strona 23)
- : Kierunek Shiftu Przemienika (strona 27)
 - : Shift Minusowy (-)
 - : Shift Plusowy (+)
 - : Dodatkowe Splity
- TSQ : Praca CTCSS / DCS (strona 30)
 - T : Koder Tonowy
 - TSQ : Blokada Tonowa
 - DCS : Blokada Kodowana Cyfrowo (DCS)
 - T=D : TX : Koder Tonowy, RX : Dekoder DCS
 - D=T : TX : Koder DCS, RX : Dekoder Tonowy
 - D : Koder DCS
- : Aktywne Automatyczne Wylączenie (strona 42)
- LS : Wybrana Mała Moc TX (strona 18)
- Brak ikony : Duża Moc
 - L 3 : 3 - ci Poziom Moc
 - L 2 : 2 - gi Poziom Moc
 - L 1 : 1 - szy Poziom Moc
- : Aktywny Dzwonek Alarmu (strona 33)
- : Aktywny Automatyczny Wybieracz DTMF (strona 39)
- : Aktywne Milczące Audio (strona 17)
- : Aktywny VOX (strona 18)
- : Aktywny Przedni - koniec Thumika RF (strona 40)
- : Aktywny Oszczędzacz Akumulatorów (strona 40)
- : Słaby Akumulator lub Bateria ! (strona 10)

KEYPAD FUNCTIONS - FUNKCJE PRZYCISKÓW KLAWIATURY

			
Naciśnij Klawisz	Aktywuje "Alternatywne" Funkcje Klawisza	Wprowadzanie częstotliwości Cyfra " 1 "	Wprowadzanie częstotliwości Cyfra " 2 "
Naciśnij + MON F	Nie Działa	Aktywacja Skanera	Aktywacja Funkcji Podwójnego Przeglądania
Naciśnij i Trzymaj Klawisz	Aktywacja trybu " Zapisywania Pamięci " (przy zapisywaniu kanału pamięci)	Zapisuje bieżące ustawienia w " 1 " Nadrzędnej Pamięci	Zapisuje bieżące ustawienia w " 2 " Nadrzędnej Pamięci
			
Naciśnij Klawisz	Zamienia nadawczą i odbiorczą częstotliwość gdy pracujesz przez przemiennik	Wprowadzanie częstotliwości Cyfra " 4 "	Wprowadzanie częstotliwości Cyfra " 5 "
Naciśnij + MON F	Przełącza pracę na " Domowy " (ulubiony Kanał częstotliwości)	Aktywuje Funkcję ARTS	Aktywuje Funkcję Sprytnego Przeszukiwania
Naciśnij i Trzymaj Klawisz	Aktywuje Funkcję STANU ZAGROŻENIA	Zapisuje bieżące ustawienia w " 4 " Nadrzędnej Pamięci	Zapisuje bieżące ustawienia w " 5 " Nadrzędnej Pamięci
			
Naciśnij Klawisz	Aktywuje Funkcję Podłączania Internetu	Wprowadzanie częstotliwości Cyfra " 7 "	Wprowadzanie częstotliwości Cyfra " 8 "
Naciśnij + MON F	Wybiera żądaną moc wyjściową nadajnika	Aktywuje Funkcję Licznika Kanału	Aktywuje pracę CTCSS lub DCS
Naciśnij i Trzymaj Klawisz	Aktywacja Funkcji Zamykania Przycisków	Zapisuje bieżące ustawienia w " 7 " Nadrzędnej Pamięci	Zapisuje bieżące ustawienia w " 8 " Nadrzędnej Pamięci

KEYPAD FUNCTIONS - FUNKCJE PRZYCISKÓW KLAWIATURY C. D.

			
Naciśnij Klawisz	Wprowadzanie częstotliwości Cyfra " 3 "	Przesuwa pracę do następnego wyższego zakresu częstotliwości	Przełącza " Górną " częstotliwość aby była " Roboczym " Zakresem (TX)
Naciśnij + MON F	Wywołuje radiofoniczny bank kanałów " Pogody "	Przenosi pracę do następnego niższego zakresu częstotliwości	Przełącza " Górną " częstotliwość pomiędzy trybem wyświetlania " Dużymi Znakami " " Małymi Znakami "
Naciśnij i Trzymaj Klawisz	Zapisuje bieżące ustawienia w " 3 " Nadrzędnej Pamięci	Przenosi pracę do następnego wyższego zakresu częstotliwości	Aktywacja Funkcji Podwójnego Odbioru
			
Naciśnij Klawisz	Wprowadzanie częstotliwości Cyfra " 6 "	Wprowadzanie częstotliwości Cyfra " 0 "	Przełącza " Niższą " częstotliwość aby była " Roboczym " Zakresem (TX)
Naciśnij + MON F	Aktywacja Funkcji Analizatora Widma (Wskaźnik Widma™)	Wprowadzanie Trybu " Nastawczego " (Menu)	Przełącza " Niższą " częstotliwość pomiędzy trybem wyświetlania " Dużymi Znakami " i " Małymi Znakami "
Naciśnij i Trzymaj Klawisz	Zapisuje bieżące ustawienia w " 6 " Nadrzędnej Pamięci	Zapisuje bieżące ustawienia w " 0 " Nadrzędnej Pamięci	Aktywacja Funkcji Podwójnego Odbioru
			MONI
Naciśnij Klawisz	Wprowadzanie częstotliwości Cyfra " 9 "	Przełącza regulację częstotliwości pomiędzy VFO i Systemem Pamięci	Wersja USA Wylłącza układ Blokady Szumów i Blokady Tonowej Wersja EXPortowa Aktywacja Tonu OTWARCIA (1750 Hz) przy dostępie do przeziennika
Naciśnij + MON F	Wprowadzanie trybu " Specjalnej Pamięci "	Nie Działa	Wersja USA Tryb ustawiania poziomu Blokady Wersja EXPortowa Aktywacja ton 1750 Hz
Naciśnij i Trzymaj Klawisz	Zapisuje bieżące ustawienia w " 9 " Nadrzędnej Pamięci	Aktywacja trybu " Strojenia Pamięci " gdy jesteś w trybie Wywoływania Pamięci.	Nie Działa

ACCESSORIES & OPTIONS - WYPOSAŻENIE I OPCJE

WYPOSAŻENIE DOSTARCZONE Z VX - 7R

FNB - 80 LI Pakiet Akumulatorów (7, 4V / 1.300 mAh)
NC - 72 B/C Ładowarka Akumulatorów
Szybko Zsuwany Zaczep do Pasa
Tasiemka na Rękę
Antena
Instrukcja Obsługi
Karta Gwarancyjna

OPCJE DOSTĘPNE DLA TWOJEGO VX - 7R

- 1 CSC - 88 Miękki Pokrowiec
- 2 CD - 15A Szybka ładowarka (wymagana NC - 72 B/C)
- 3 FBA - 23 Pojemnik na 2 Baterie (baterie nie dostarczone)
- 4 FNB - 80 LI Pakiet Akumulatorów
- 5 E - DC - 5 B Przewód Prądu Stałego DC / Filtr Przeciwzakłóceńowy
- 6 NC - 72 B/C Ładowarka Akumulatorów
- 7 E - DC - 6 Przewód Zasilający Prądu Stałego DC ; tylko przewód z wtyczką
- 8 CT - 91 Adapter mikrofonowy
- 9 VC - 27 Słuchawka do Ucha / Mikrofon
- 10 MH - 57_{A4B} Mikrofonogłośnik
- 11 CMP 460 A Wodoodporny Mikrofonogłośnik
- 12 CN - 3 Przejściówka BNC na SMA
- 13 SU - 1 Jednostka Czujnika Ciśnienia Barometrycznego

Dostępność tych akcesoriów może się zmieniać. Niektóre akcesoria są dostarczane jako standardowe w zależności od lokalnych wymagań, a inne mogą być tam niedostępne. Skonsultuj się z Dealerem Yaesu aby uzgodnić szczegóły dotyczące tych w/w i nowych opcji. Podłączanie akcesoriów nie zatwierdzonych przez Yaesu może spowodować ich uszkodzenie i może także unieważnić Gwarancję na to urządzenie.

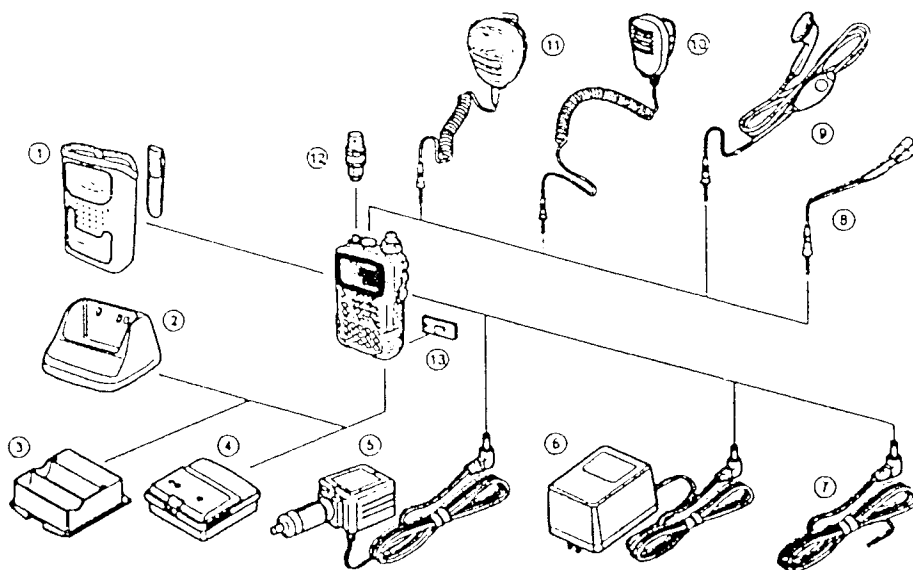

INSTALLATION OF ACCESSORIES - ZAKŁADANIE AKCESORIÓW

ZAKŁADANIE ANIENY

Dostarczona antena zapewnia dobre warunki pracy w całym zakresie częstotliwości tego transceivera. Jednak, aby wzmocnić odbiór stacji na falach średnich i krótkich, powinieneś podłączyć zewnętrzną (poza budynkiem) antenę.

Dostarczona fabryczna antena składa się z dwóch części : z " Podstawowej Anteny " (używanej przy pracy powyżej 50 MHz) i " Elementu Wydłużającego " (używanego przy przeglądaniu częstotliwości poniżej 50 MHz).

Aby założyć dostarczoną antenę

Chwyć za dolny koniec tej anteny, następnie nakręć go wystarczająco mocno na pasujące gniazdo transceivera. Nie nakręcaj jej z dużą siłą.

Gdy używasz VX - 7R do pracy na częstotliwościach niższych od 50 MHz, odłącz czubek, grzybek tej anteny od jej trzonka, i następnie nakręć Element Wydłużający na Trzonek Anteny. Oczywiście, VX - 7R może pracować na częstotliwościach wyższych niż 50 MHz gdy Element Wydłużający jest jeszcze przymocowany do Trzonka Anteny.

UWAGI :

- Nigdy nie nadawaj bez podłączonej anteny.
- Kiedy zakładasz tę dostarczoną w komplecie wyposażenia antenę, nie chwytaj za jej górną część przy nakręcaniu jej na pasujące gniazdo transceivera.
- Jeżeli do nadawania używasz jakiejś zewnętrznej anteny, sprawdź czy aktualny SWR transceivera ma wartość 1.5 : 1 lub niższą.
- Zachowaj ostrożność by nie zgubić czubka, grzybka anteny kiedy odkręcasz go z Trzonka.

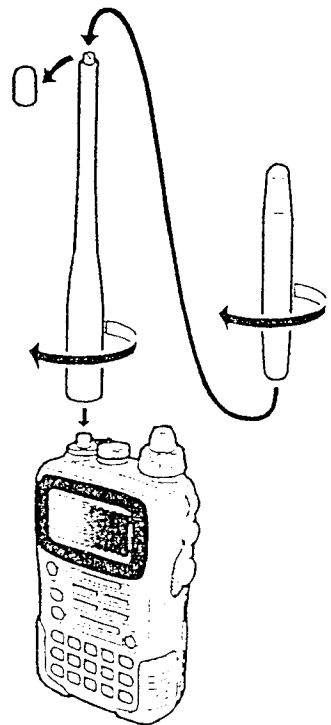

ZAKŁADANIE TASIEMKI NA REKE

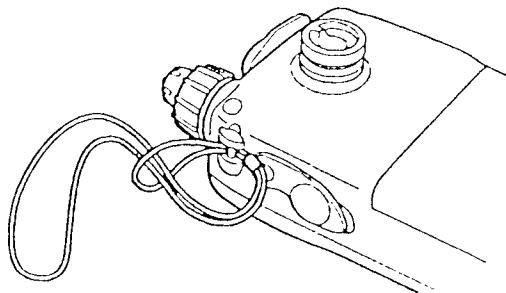

JAK ZAŁOŻYĆ SZYBKO ZSUWANY ZACZEP DO PASA

- 1 Z tyłu VX - 7R przykręć „wieszak”, z karbem skierowanym do góry używając do tego dostarczonego w komplecie wkręta (Rysunek 1). *Użyj tylko wkręta dostarczonego z tym zaczepem aby zamocować zaczep z tyłu VX - 7R.*
- 2 Przypnij Szybko - Zsuwany Zaczep do Twojego pasa (Rysunek 2).
- 3 Aby założyć VX - 7R do Szybko - Zsuwanego Zaczepu do Pasa, przyłóż wieszak do tego Zaczepu i wsuń VX - 7R do jego otworu dopóki nie usłyszysz „stryknięcia” (Rysunek 3).
- 4 Aby zdjąć VX - 7R z Szybko - Zsuwanego Zaczepu do Pasa, obróć transceiver o 130°, następnie wyjmij go z Zaczepu (Rysunek 4).

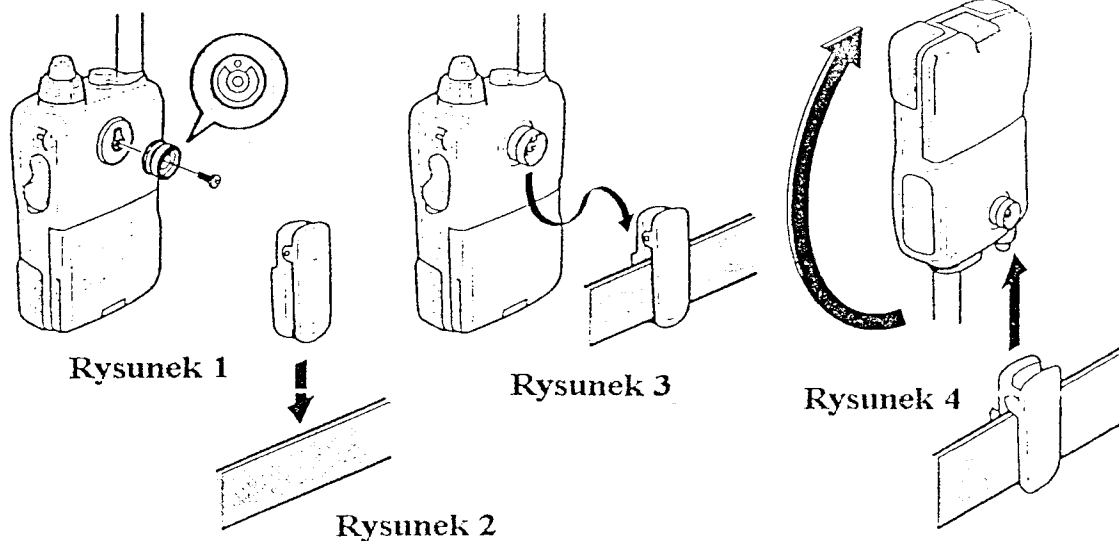

ZAKŁADANIE PAKIETU AKUMULATORÓW FNB - 80 LI

FNB - 80 LI jest akumulatorem Litowo - Jonowym o wysokich „osiągach” zapewniającym dużą pojemność prądową przy bardzo gęstym „upakowaniu”. Podczas zwykłego użytkowania, FNB - 80 LI może wytrzymać około 300 - tu cykli ładowania, po których można oczekiwać skrócenia jego eksploatacyjnego czasu pracy. Jeżeli masz stary pakiet akumulatorów wykazujący spadek prądu, powinieneś wymienić go na nowy.

- 1 Zainstaluj FNB - 80 LI w sposób pokazany na rysunku.
- 2 Zamknij Zatrzaszk Pakietu Akumulatorów, który znajduje się na spodzie radia.

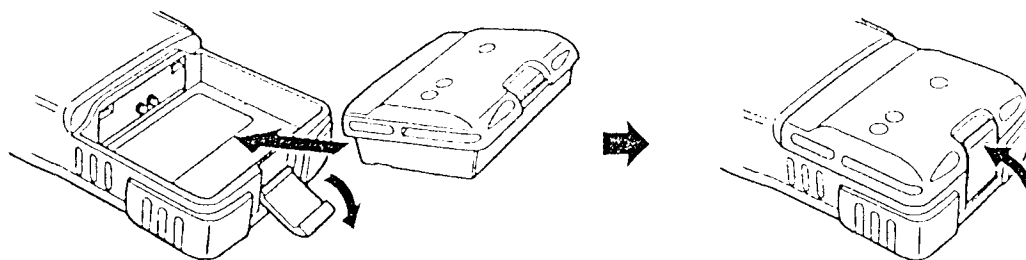

INSTALLATION OF ACCESSORIES - ZAKŁADANIE AKCESORIÓW C. D.

ZAKŁADANIE PAKIETU AKUMULATORÓW FNB - 80 LI

Jeżeli ten pakiet nie będzie używany lub ulegnie rozładowaniu, można go naładować podłączając Ładowarkę Akumulatorów NC - 72 B/C do gniazda EXT DC w sposób pokazany na rysunku.

Jeżeli dostępny jest tylko prąd stały (DC) o napięciu 12 ~ 16V, można użyć opcjonalnego Adaptera E - DC - 5B lub E - DC - 6 Prądu Stałego (z wtyczką do gniazda zapalniczki) do ładowania tego pakietu w sposób pokazany na rysunku.

Gdy pakiet akumulatorów ładuje się, na wyświetlaczu powinien pojawić się napis " now charging - teraz ładowanie ". Kiedy ładowanie zakończy się ten napis na wyświetlaczu zmieni się na " complete - zakończone " i wskaźnik STROBE będzie świecił się niebiesko.

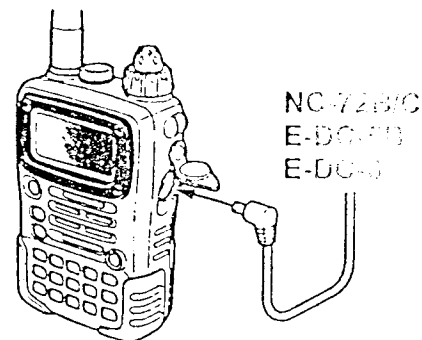

ZAKŁADANIE POJEMNIKA FBA - 23 (OPCJA) NA BATERIE ALKALICZNE

Opcjonalny Pojemnik FBA - 23 na Baterie pozwala przeglądać odbiór przy użyciu tylko dwóch baterii Alkalicznych typu " AA ". Mogą one być także użyte do nadawania w razie wystąpienia jakiegoś niebezpieczeństwa, ale wyjściowa moc będzie wynosić tylko 300 mW i 50 mW, i czas pracy tych baterii ulegnie drastycznemu skróceniu.

Aby założyć Baterie Alkaliczne do FBA - 23

- 1 Wciśnij baterie do FBA - 23 w sposób pokazany na rysunku, tak aby Ujemny [-] biegun baterii dotykał sprężystego styku wewnątrz tego pojemnika.
- 2 Otwórz Zatrząsk Komory na Baterie znajdujący się na spodzie radia.
- 3 Włóż FBA - 23 w sposób pokazany na rysunku, z biegunem [+] skierowanym ku dołowi transceivera.
- 4 Zamknij Zatrząsk Komory na Baterie.

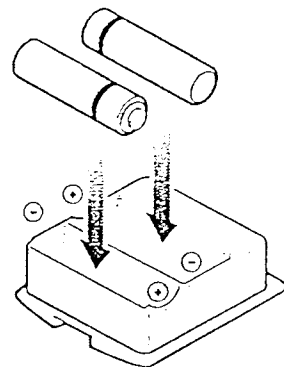

Pojemnik FBA - 23 nie pozwala na podłączenie ładowarki dlatego, że ogniwa Alkalicznych nie ładuje się. Dlatego, NC - 72 B/C, E - DC - 5B lub E - DC - 6 mogą być bezpiecznie podłączone do gniazda EXT DC kiedy zainstalowany jest FBA - 23.

UWAGI :

- Pojemnik FBA - 23 jest przeznaczony do pracy tylko z ogniwami Alkalicznymi typu - AA.
- Jeżeli nie używasz VX - 7R przez dłuższy czas, wyjmij baterie Alkaliczne z pojemnika FBA - 23, ponieważ wyciekający z nich elektrolit może uszkodzić ten pojemnik i / lub transceiver.

INFORMACJA O CZASIE PRACY AKUMULATORÓW I BATERII

Gdy prąd akumulatorów lub baterii jest prawie wyczerpany, na wyświetlaczu funkcyjnym powinien pokazać się napis " Low Voltage - Niskie Napięcie ". Kiedy ten napis pojawi się, oznacza to, że wkrótce nastąpi całkowite wyczerpanie prądu.

ZAKRES PRACY	CZAS PRACY AKUM. LUB BATERII		WSKAŹNIK NISKIEGO NAPIĘCIA
	FNB - 80 LI	FBA - 23	
50 MHz ⁽¹⁾	6,5 godzin	7,0 godzin	FNB - 80 LI : Brak Ikony : Pełny Prąd <input type="checkbox"/> : Wystarczający Prąd <input type="checkbox"/> : Niski Prąd <input type="checkbox"/> : Bardzo niski Prąd <input type="checkbox"/> : Bliski wyczerpania Prąd <input type="checkbox"/> (Miga) : Wymaga naładowania FBA - 23 : <input type="checkbox"/> : Wystarczający Prąd <input type="checkbox"/> (Miga) : Konieczna wymiana baterii
144 MHz ⁽¹⁾	6,0 godzin	6,5 godzin	
430 MHz ⁽¹⁾	5,5 godzin	6,0 godzin	
Pozostałe Zakresy ⁽²⁾	15 godzin	15 godzin	

(1) TX 6 sek., RX 6 sek. i Zablockowanie 48 sek.

(2) Ciągły odbiór sygnałów

Aktualne napięcie prądu baterii lub akumulatorów można wyświetlić na wyświetlaczu ciekłokrystalicznym LCD w sposób ręczny posługując się opisem ze strony 68.

Pojemność prądu może zmniejszyć się podczas pracy przy ekstremalnie zimnej pogodzie. Trzymanie radia pod kurtką pomaga zachować pełną pojemność prądu.

PRACA AC Z UŻYCIEM NC - 72 B/C

VX - 7R może pracować pobierając Prąd Zmienny (AC) z domowej instalacji elektrycznej przy użyciu dostarczonej Ładowarki Akumulatorów NC - 72 B/C. NC - 72 B/C powinna być używana tylko do odbierania, ponieważ nie jest ona zdolna dostarczyć wystarczająco dużo prądu do podtrzymania nadawania.

Aby użyć ładowarki NC - 72 B/B, wyłącz transceiver, następnie podłącz miniaturową wtyczkę tej ładowarki do gniazda EXT DC znajdującego się z boku radia. Teraz Ładowarkę Akumulatorów włóż do ściennego gniazda domowej instalacji 220V. Można włączyć transceiver.

INTERFACE OF PACKET TNC s - INTERFEJS PAKIETU TNC s

VX - 7R można używać do pracy Pakietowej wykorzystując do tego opcjonalny mikrofonowy adapter CT - 91 (dostępny u dealera Yaesu) aby móc łatwo podłączyć się do powszechnie dostępnych gniazdek w Twoim TNC (Terminal Node Controller - Końcowym Węźle Kontrolera). Możesz także zbudować swoją własną linię używając do tego miniaturowej cztero - przewodowej wtyczki telefonicznej zgodnie z przedstawionym obok poniższego rysunku schematem.

Poziom audio (dźwięków) z odbiornika do tego TNC można regulować pokrętkiem VOLUME - GŁOŚNOŚCI tak jak przy pracy głosem. Wejściowy poziom z TNC do VX - 7R powinien być regulowany po stronie TNC. Optymalne wejściowe napięcie wynosi w przybliżeniu 5 mV przy 2000 Ω .

Przed podłączeniem przewodów sprawdź czy transceiver i TNC są wyłączone po to, aby wyeliminować impulsy napięcia mogące uszkodzić Twój transceiver.

OPIS

SP - Słuchawki
GND - Uziemienie
MIC - Mikrofon
PTT - Przycisk Nadawania

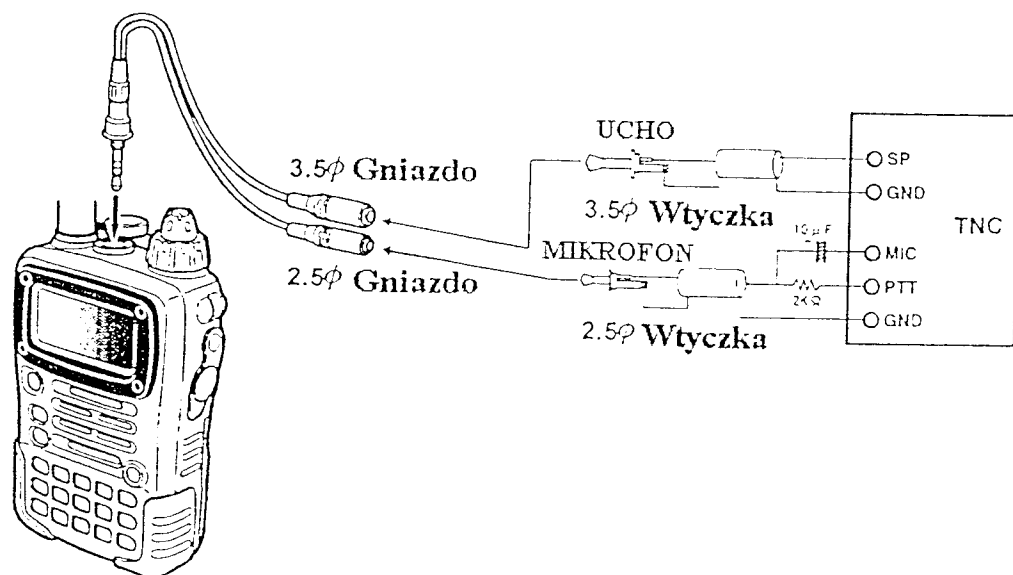

OPERATION - PRACA

Hi ! Jestem Częstotliwość Radiowa - R. F. i będę pomagać Tobie podczas nauki dużej ilości funkcji, które są w tym VX - 7R. Ja wiem, że się denerwujesz aby dostać się do tych obszarów, ale zachęcam Ciebie do przeczytania rozdziału " Praca " tak dokładnie jak jest to możliwe aby opanować ten fantastyczny nowy transceiver. Teraz..... przystąp do nauki !.

WŁĄCZANIE I WYŁĄCZANIE ZASILANIA

- 1 Sprawdź czy założony jest pakiet akumulatorów, i czy te akumulatorki są naładowane do pełna. Podłącz antenę do gniazda ANTENNA znajdującego na górze radia.
- 2 Naciśnij i przytrzymaj przez 2 sekundy przełącznik (PWR) (z lewej strony na przednim panelu). Będzie słychać 2 bipy kiedy ten przełącznik zostanie naciśnięty wystarczająco długo, i wkrótce na wyświetlaczu LCD pojawi się komunikat otwarcia a potem częstotliwość. Po następnych dwóch sekundach funkcja Oszczędzaczka Baterii (Akumulatorów) trybu - odbioru zostaje uaktywniona, chyba że ją wyłączyłeś (przeczytaj stronę 40).
- 3 Aby wyłączyć VX - 7R, ponownie naciśnij i przytrzymaj przez 2 sekundy przełącznik (PWR).

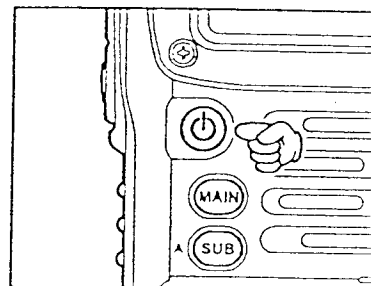

R. F. Jeżeli nie słychać dźwięku dwóch " Biperów " kiedy radio zaczyna pracować znaczy to, że Biper może być wyłączony przy pomocy systemu Menu. Przeczytaj stronę 24 gdzie napisane jest jak ponownie uaktywnić ten Biper.

REGULACJA POZIOMU GŁOŚNOŚCI

Obracaj pokrętkiem VOLUME (wewnętrzną galką) aby ustawić żądany poziom głośności. Kręcenie nim zgodnie z ruchem wskazówek zegara zwiększa poziom głośności.

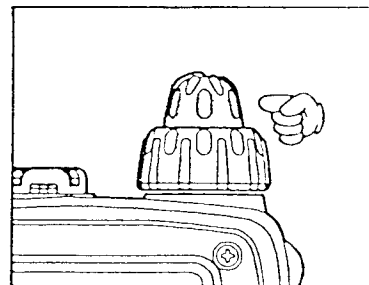

24 - godzinny ZEGAR

VX - 7R ma 24 - godzinny zegar z kalendarzem pokrywającym wszystkie daty od 1. 01. 2000 r. do 31. 12. 2099 r.. Ustaw ten zegar zgodnie z opisem zawartym w rozdziale " Ustawianie zegara " na stronie 69.

REGULACJA BLOKADY

Układ Blokady VX - 7R powoduje to, że nie slychać szumów „tła” kiedy nie ma odbioru sygnałów. Układ Blokady nie tylko czyni pracę na " standby " przyjemniejszą, ale znacząco ogranicza zużycie prądu baterii lub akumulatorów.

System Blokady może być regulowany w sposób niezależny dla trybów FM i Szerokiego - FM (FM - w Rozglądzi Radiowych).

1 Naciśnij klawisz MON F, następnie naciśnij przycisk MONI znajdujący się na lewym boku radia. Umożliwia to " skrócenie " dostępu do Pozycji Menu (Basic Setup # 1 : SQL NFM - BLOKADA WĄSKIEGO FM) lub do Pozycji Menu (Basic Setup # 2 : SQL WFM - BLOKADA SZEROKIEGO FM).

2 Teraz przyciśnij klawisz MAIN lub SUB ustawiając szumy „tła” tak aby były niesłyszalne (typowo przy ustawieniu " 3 " lub " 4 " na skali) ; jest to punkt maksymalnej czułości dla słabych sygnałów - tzw. punkt progowy.

3 Gdy jesteś zadowolony z ustawienia punktu progowego Blokady, naciśnij krótko przycisk PTT aby wpisać to nowe ustawienie do pamięci operacyjnej i wyjść z tej opcji do zwykłej pracy.

4 Ustawienie Blokady można również regulować używając trybu " Nastawczego " (Menu). Przeczytaj dokładnie stronę 82.

Basic Setup	:	1
SQL NFM		
LEVEL		1

R. F. 1) Poziom Blokady może być ustawiany osobno dla zakresu " Main - Głównego " i " Sub - Drugorzędnego ".

2) Jeżeli pracujesz w strefie dużego " zaśmiecenia " RF i Częstotliwości Radiowej, możesz posłużyć się " Blokadą Tonową " z wbudowanym Dekoderem CTCSS. Ta funkcja sprawia, że Twoje radio jest ciche do momentu odebrania sygnału wywołania ze stacji wysyłającej nośną, która ma dopasowany (niesłyszalny) ton CTCSS. Lub jeżeli Twój znajomi mają radia wyposażone w DCS (Blokadę Kodowaną Cyfrowo) tak jak to ma ten VX - 7R, staraj się aby przeglądanie zajętych kanałów prowadzone było w ciszy.

WYBIERANIE ZAKRESU PRACY

W konfiguracji fabrycznego ustawienia, VX - 7R pracuje w trybie " Podwójnego Odbioru ".
W czasie pracy Podwójnego Odbierania, częstotliwość " Głównego " zakresu będzie pokazywana na górze wyświetlacza ciekłokrystalicznego LCD, a częstotliwość " Drugorzędnego " zakresu będzie wyświetlana niżej z " Roboczym " zakresem (zakres na którym możliwe jest nadawanie / odbiór częstotliwości) wyświetlony w *dużych* znakach, a zakres " tylko Odbieranie " będzie wyświetlony w *małych* znakach.

Aby przełączyć na " Roboczy " zakres, naciśnij krótko przycisk MAIN by włączyć " Główny " zakres częstotliwości jako zakres " Roboczy ". Alternatywnie, przyciśnij krótko klawisz SUB aby włączyć " Drugorzędny " zakres częstotliwości jako zakres " Roboczy " opisany wcześniej.

Naciśnij i przytrzymaj przez 0,5 sekundy przycisk MAIN lub SUB aby przełączyć na Pracę Pojedynczego Zakresu z wyświetlaniem *o podwójnej wielkości*.

W czasie pracy Pojedynczego zakresu można nacisnąć klawisz MON F, następnie nacisnąć przycisk MAIN / SUB aby zmienić pokazywanie wyświetlania *tylko dużymi* znakami.

R. F. Ten " Drugorzędny " zakres częstotliwości może być używany tylko na zakresach amatorskich nawet jeżeli jest wyznaczony jako " Roboczy " zakres. Odbiór długich sprawozdań, relacji jest możliwy tylko na " Głównym " zakresie.

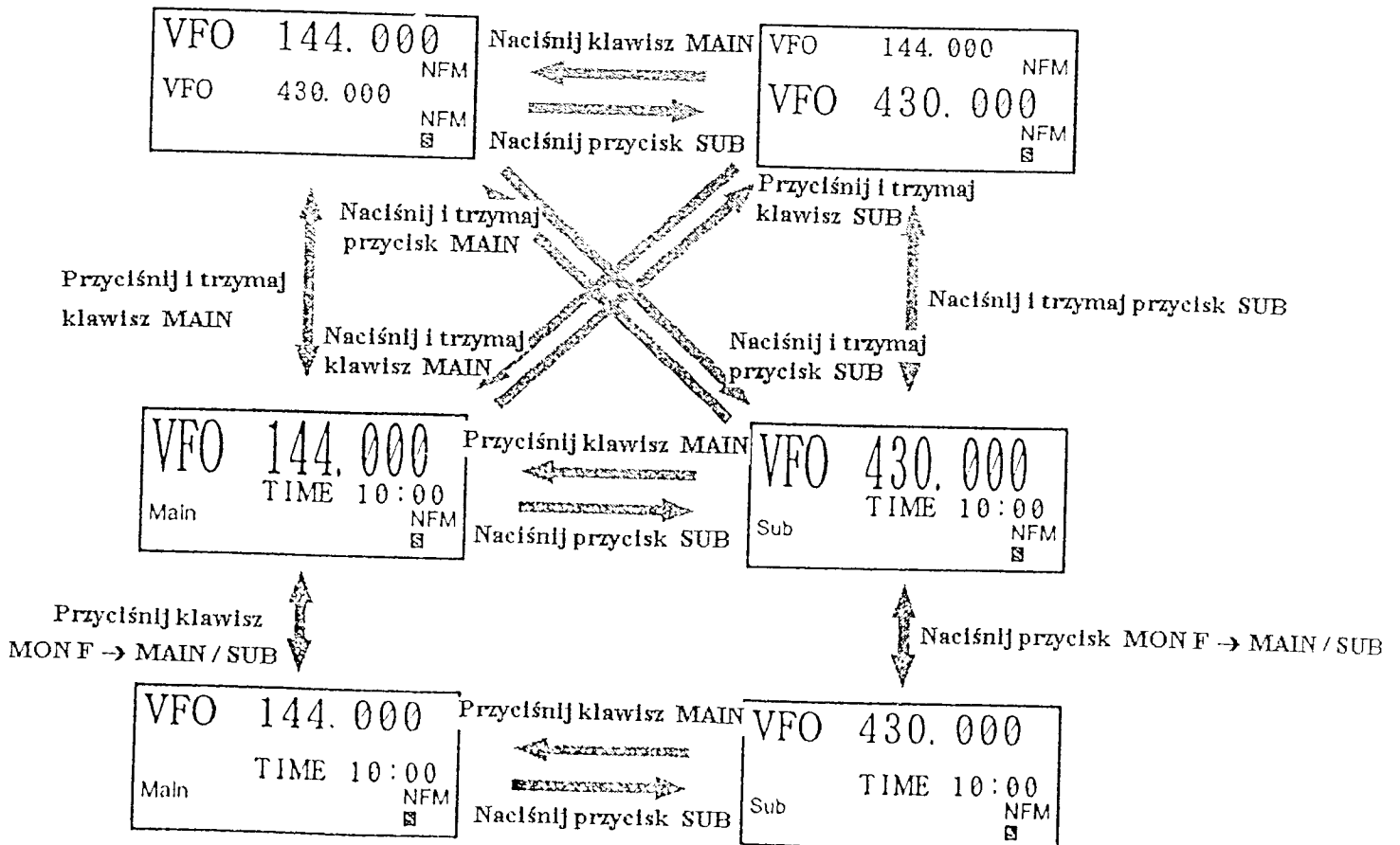

WYBIERANIE ZAKRESU CZĘSTOTLIWOŚCI

VX - 7R pokrywa (obejmuje) niewiarygodnie szeroki zakres częstotliwości, dla których przeznaczonych jest kilka różnych trybów pracy. Chociaż zakres częstotliwości VX - 7R został podzielony na różne robocze zakresy, każdy z nich ma swoje wcześniej wybrane kroki strojeniowe tryby pracy. Jeżeli chcesz, możesz później zmienić te kroki strojeniowe i tryby pracy (przeczytaj opis na stronie 25).

Aby Zmienić Zakresy Pracy

- 1 Naciskaj powtarzająco klawisz BND DN_{BAND}. Za każdym razem po przyciśnięciu tego klawisza zobaczysz zmianę pokazywania przez wyświetlacz LCD w kierunku w kierunku wyższego zakresu częstotliwości.
- 2 Jeżeli chcesz zmienić wybieranie zakresu pracy w dół (w kierunku *niższych* częstotliwości), naciśnij jako pierwszy przycisk MON F a potem klawisz BND DN_{BAND}.
- 3 VX - 7R używa systemu podwójnego VFO (opisanego dalej). Aby szybko przełączyć pracę TX / RX z " Głównego " VFO na " Drugorzędne " VFO, naciśnij krótko przycisk SUB. Naciskanie klawisza MAIN przenosi VX - 7R do " Głównego " VFO. Częstotliwość zakresu pisana " Dużymi " znakami jest tym zakresem na którym możliwe jest nadawanie ; zakres oznaczony " Małymi " znakami może być używany tylko do odbioru.
- 4 Jeżeli masz wcześniej wybrany żądany zakres, możesz rozpocząć ręczne (manualne) strojenie (lub skanowanie) korzystając z opisu znajdującego się na następnej stronie.

ZAKRES	"Główny" ZAKRES	"Pod" ZAKRES
BC Band	0.5-1.8 MHz	---
SW Band	1.8-30 MHz	---
FM BC Band	59-108 MHz (88-108 MHz)	---
LOTNICZY Zakres	108-137 MHz	---
VHF - TV Zakres	174-222 MHz	---
1 Zakres Pracy	225-420 MHz	---
UHF TV Band	470-729 MHz (470-800 MHz)	---
2 Zakres Pracy	800-999 MHz	---
50 MHz Zakres Amat.	30-59 MHz (30-88 MHz)	50-88 MHz
144 MHz Zakres Amat.	137-174 MHz	140-174 MHz
222 MHz Zakres Amat.	222-225 MHz (---)	---
430 MHz Zakres Amat.	420-470 MHz	420-470 MHz

() : Wersja EXPortowa

" Pod " zakres = Zakres " Drugorzędny "

UWAGA DOTYCZĄCA PODWÓJNEGO ODBIERANIA

VX - 7R może odbierać bardzo silne sygnały na Zaplanowanej częstotliwości, i / lub czułość odbiornika może być nieco zmniejszona przez łączenie częstotliwości tego " Głównego " lub " Drugorzędnego " zakresu gdy włączona jest praca Podwójnego Odbioru.

Jeżeli doświadczasz zakłóceń które podejrzewasz że mogą docierać za pośrednictwem „zaplanowanej” ścieżki, możesz obliczyć te możliwe częstotliwości korzystając z poniższej reguły. Tych informacji można użyć w projektowaniu skutecznych środków zaradczych takich jak pułapki, itp. .

- $0 \text{ } 3.579545 \text{ MHz} \times n$ $0 \text{ } 11.7 \text{ MHz} \times n$ (n jest liczbą całkowitą :1, 2, 3,)
 $0 \text{ " Główny " zakres częst.} = (\text{ " Drugorzędny " zakres częst.} \pm 46.35 \text{ MHz}) \times n$
 $0 \text{ " Drugorzędny " zakres częst.} = (\text{ " Główny " zakres częst.} \pm 47.25 \text{ MHz}) \times n$ (@ " Główny " zakres = NFM)
 $0 \text{ " Drugorzędny " zakres częst.} = (\text{ " Główny " zakres częst.} \pm 45.8 \text{ MHz}) \times n$ (@ " Główny " zakres = WFM)

PORUSZANIE SIĘ PO CZĘSTOTLIWOŚCIACH

VX - 7R początkowo będzie pracował w trybie " VFO " jak to już wcześniej opisano. Jest to „skanalizowany” system pozwalający na swobodne strojenie aktualnie wybranego zakresu pracy.

W tym VX - 7R dostępne są 3 podstawowe metody nawigacji (zmiany) po częstotliwościach :

1) Strojenie Pokrętle DIAL (zewnętrzny pierścień podwójnego pokrętła)

Obracanie gałką DIAL pozwala stroić wcześniej - zaprogramowane krokami ustalonymi dla aktualnego roboczego zakresu. Kręcenie zgodnie z ruchem wskazówek zegara powoduje dostrajanie VX - 7R w kierunku wyższej częstotliwości, a kręcenie w kierunku przeciwnym do ruchu wskazówek zegara będzie zmniejszać częstotliwość pracy.

Jeżeli krótko naciśniesz przycisk MON F, następnie kręcisz pokrętłem DIAL, częstotliwość będzie wybierana krokami 1 MHz. Ta funkcja jest bardzo pomocna przy szybkim wybieraniu częstotliwości z szerokiego zakresu strojenia tego VX - 7R.

2) Bezpośrednie Wprowadzanie Częstotliwości z Klawiatury

Żądana robocza częstotliwość może być wprowadzona bezpośrednio z klawiatury.

Tryb pracy zostanie automatycznie wybrany na początku ustawiania tej nowej częstotliwości przy pomocy klawiatury.

Aby wprowadzić daną częstotliwość z klawiatury, naciśkaj numerowane przyciski na klawiaturze we właściwej kolejności. W VX - 7R nie ma klawisza " Kropki dziesiętnej ", więc jeżeli częstotliwość jest poniżej 100 MHz (n. p. 15.150 MHz), muszą być wprowadzone wymagane początkowe zera. Jednak jest krótsza droga dla częstotliwości kończących się zerem - przyciśnij klawisz WRITE MT_{V/M} po ostatniej nie - zerowej cyfrze.

Przykłady :

Aby wprowadzić 146.520 MHz, naciśnij $\overset{\text{SCAN}}{\text{1}} \rightarrow \overset{\text{ARTS}}{\text{4m}} \rightarrow \overset{\text{SPAN}}{\text{5m}} \rightarrow \overset{\text{SCH}}{\text{5m}} \rightarrow \overset{\text{DW}}{\text{2uk}} \rightarrow \overset{\text{SET}}{\text{0}}$

Aby wprowadzić 15.255 MHz, naciśnij $\overset{\text{SET}}{\text{0}} \rightarrow \overset{\text{SCAN}}{\text{1}} \rightarrow \overset{\text{SCH}}{\text{5m}} \rightarrow \overset{\text{DW}}{\text{2uk}} \rightarrow \overset{\text{SCH}}{\text{5m}} \rightarrow \overset{\text{SCH}}{\text{5m}}$

Aby wprowadzić 1.250 MHz (1250 kHz), naciśnij $\overset{\text{SET}}{\text{0}} \rightarrow \overset{\text{SET}}{\text{0}} \rightarrow \overset{\text{SCAN}}{\text{1}} \rightarrow \overset{\text{DW}}{\text{2uk}} \rightarrow \overset{\text{SCH}}{\text{5m}} \rightarrow \overset{\text{SET}}{\text{0}}$

Aby wprowadzić 0.950 MHz (950 kHz), naciśnij $\overset{\text{SET}}{\text{0}} \rightarrow \overset{\text{SET}}{\text{0}} \rightarrow \overset{\text{SET}}{\text{0}} \rightarrow \overset{\text{PCL}}{\text{9}} \rightarrow \overset{\text{SCH}}{\text{5m}} \rightarrow \overset{\text{SET}}{\text{0}}$

Aby wprowadzić 430.000 MHz, naciśnij $\overset{\text{ARTS}}{\text{4m}} \rightarrow \overset{\text{VX}}{\text{3m}} \rightarrow \overset{\text{WRITE MT}}{\text{VW}}$

3) Skanowanie

W trybie VFO naciśnij przycisk MON F, potem przyciśnij klawisz SCAN₁. VX - 7R rozpocznie skanowanie w kierunku wyższej częstotliwości i zatrzyma się kiedy jakiś silny sygnał przejdzie przez punkt progowy Blokady. Następnie VX - 7R zatrzyma się na tej częstotliwości zgodnie z ustawieniami trybu " RESUME - WZNAWIANIE " (Pozycja Menu : Scan Modes # 3). Przeczytaj dokładnie stronę 57.

Jeżeli chcesz odwrócić kierunek skanowania (n. p. w kierunku niższej częstotliwości zamiast wyższej), pokręć gałką DIAL o 1 pstryknięcie w kierunku przeciwnym do ruchu wskazówek zegara kiedy VX - 7R skanuje. Kierunek skanowania zostanie odwrócony. Aby powrócić do skanowania w kierunku wyższej częstotliwości, jeszcze raz pokręć gałką DIAL o 1 pstryknięcie w prawo, zgodnie z ruchem wskazówek zegara.

Naciśnij krótko przycisk PTT aby skasować to skanowanie.

MILCZĄCE AUDIO

Funkcja Milczącego Audio jest używana w sytuacjach gdzie potrzebne będzie zmniejszenie poziomu audio (dźwięków) zakresu " Tylko Odbiór " (wyświetlanego *małymi* znakami) zawsze gdy odbierasz jakiś sygnał na " Głównym " zakresie (wyświetlanym *dużymi* znakami) podczas pracy Podwójnego Odbioru.

Aby uaktywnić funkcję Milczącego Audio :

- 1 Przcisnij klawisz MON F, potem naciśnij przycisk SET \circ aby wejść do trybu Nastawień.
- 2 Kręć pokrętłem DIAL wybierając nazwę Pozycję Menu (Basic Operation # 8 : MUTE SET - USTAWIANIE MILCZENIA).
- 3 Przcisnij klawisz MAIN lub SUB aby wybrać napis " ON - WŁĄCZONE " (aby włączyć funkcję Milczącego Audio).
- 4 Naciśnij przycisk PTT aby wpisać to nowe ustawienie do pamięci operacyjnej i wyjść z tej opcji do zwykłej pracy.
- 5 Aby wyłączyć funkcję Milczącego Audio wybierz napis " OFF - WYŁĄCZONA " w powyższym punkcie 3.

Basic Setup	:	8
MUTE SET		
		OFF

VFO	145.000	NFM
VFO	433.000	NFM
	<input type="checkbox"/>	<input type="checkbox"/>

Kiedy zostanie uaktywniona funkcja Milczącego Audio, ikona " M " pojawi się na wyświetlaczu.

ŁĄCZENIE ZAKRESU

Przy pracy Splitem w zakresach Amatorskich, przydatną może być funkcja Łączenia ZAKRESU.

- 1 Ustaw pracę podwójnego odbioru, już wcześniej opisaną.
- 2 Naciśnij przycisk MON F, następnie przcisnij klawisz SET \circ by wprowadzić tryb Nastawczy.
- 3 Obracaj pokrętłem DIAL wybierając nazwę Pozycji Menu (Misc Setup # 9 : BAND LINK - ŁĄCZENIE ZAKRESU).
- 4 Naciśnij klawisz MAIN lub SUB aby ustawić tę Pozycję Menu na ON - WŁĄCZONE.
- 5 Naciśnij przycisk PTT zapisując nowe ustawienie i by powrócić do pracy Połączonego / Podwójnego odbioru.

Misc Setup	:	9
BAND LINK		
		OFF

Jak kręcisz galką DIAL, obserwujesz że obie częstotliwości zakresu zmieniają się razem. Gdy zrobisz to w tym roboczym trybie, ponownie wprowadź tryb Nastawczy i ustaw Pozycję (Misc Setup # 9 : BAND LINK - ŁĄCZENIE ZAKRESU) na OFF - WYŁĄCZONE.

R. F. Funkcja Połączonego ZAKRESU potrzebuje aby ten (1) " Główny " zakres i zakres " Drugorzędny " były ustawione do tego samego zakresu (Podwójny Odbiór w zakresie), (2) Pozycja Menu (Misc Setup # 10 : VFO MODE - TRYB VFO) musi być ustawiona na " BAND - ZAKRES ". Inaczej mówiąc, funkcji Połączonego ZAKRESU nie można uaktywnić jeżeli " Główny " zakres i " Drugorzędny " zakres nie są ustawione do tego samego zakresu lub jeżeli Pozycja Menu (Misc Setup # 10 : VFO MODE - TRYB VFO) jest ustawiona na " ALL - WSZYSTKO ".

NADAWANIE

Na początku musisz ustawić odpowiednią częstotliwość wewnątrz jednego z trzech (lub czterech) zakresów Amatorskich na których VX - 7R może nadawać (50 MHz, 144 MHz lub 430 MHz plus 222 MHz w wersji USA), i jesteś przygotowany aby nadawać. Tutaj podane są podstawowe kroki ; bardziej zaawansowane nastawy pracy nadajnika będą później opisane.

- 1 Aby nadawać naciśnij przycisk PTT i mów do mikrofonu znajdującego się na przedniej ścianie (usytuowanego w górnym prawym rogu kratki od strony mówiącego) zwykłym poziomem głosu. Napis " STROBE " będzie świecił się czerwono w czasie nadawania.
- 2 Aby powrócić do trybu odbioru puść przycisk PTT.
- 3 Podczas nadawania, odpowiedni poziom mocy będzie pokazywany przez wyświetlacz ciekłokrystaliczny LCD. Dodatkowo pojawiają się ikony " L1", " L2" lub " L3" na dole tego wyświetlacza odpowiadając ustawionemu Poziomowi " Małej Mocy ".

R. F. Jeżeli właśnie rozmawiasz ze znajomymi z najbliższej okolicy, zaoszczędzisz na prądzie baterii lub akumulatorów przełączając się na pracę Małą Mocą. Aby to zrobić, naciśnij przycisk MON F, następnie przyciśnij klawisz TX PO LK i na dole wyświetlacza pojawi się ikona " L". I nie zapomnij : zawsze mieć podłączonej odpowiedniej anteny gdy nadajesz.

Nadawanie nie jest możliwe w zakresach pracy innych niż 50 MHz, 144 MHz, 222 MHz i 430 MHz.

Zmiana Poziomu Mocy Nadawania

W swoim VX - 7R możesz wybierać pomiędzy czterema całkowitymi poziomami mocy. Wyjściowa moc zmienia się dokładnie w zależności od napięcia prądu dostarczonego do transceivera, Ze standartowym Pakietem Akumulatorów FNB - 80 Li i zewnętrznym źródłem Prądu Stałego dostępne są następujące poziomy mocy wyjściowej :

	IKONY			
	BRAK	L3	L2	L1
50/144/430 MHz	5.0 W	2.5 W	1.0 W	0.05 W
222 MHz FM	-	-	0.3 W	0.05 W
50 MHz AM	1.0 W (Stała)			

Aby zmienić ten poziom mocy :

- 1 Fabrycznie ustawiona jest " High - Wysoka " moc wyjściowa ; w tej konfiguracji wyświetlacz LCD nie pokazuje poziomu mocy wyjściowej. Naciskając klawisz MON F, poprzedzając przyciśnięcie przycisku TX PO LK spowodujesz pojawienie się poziomów mocy " L1", " L2" lub " L3".
- 2 Naciśnij przycisk MON F, poprzedzając przyciśnięcie klawisza TX PO LK (jeżeli potrzeba, powtarzając) aby spowodować zniknięcie ikony " Małej Mocy " i powrót do pracy Dużą Mocą.

R. F. Ten VX - 7R jest „sprytny”! Możesz ustawić Małą moc na jednym zakresie (jak UHF), gdy opuszczasz VHF na Dużą moc i radio zapamiętuje te różne ustawienia na każdym zakresie. I kiedy zapisujesz pamięci, możesz wpisać ustawienia Dużej i Małej mocy osobno w każdej pamięci, więc nie musisz marnować prądu akumulatorów gdy korzystasz z bardzo blisko położonych przemienników.

OPERATION - PRACA C. D.

R. F. 2) Kiedy pracujesz na jednym z ustawień Małej mocy, możesz przycisnąć klawisz MON F, potem naciśnij przycisk PTT aby spowodować, że VX - 7R będzie nadawał (chwilowo) na Dużej mocy. Po jednym nadawaniu, ten poziom mocy powróci do wcześniej wybranego ustawienia Małej mocy.

PRACA VOX

Układ VOX umożliwia automatyczne przełączanie nadawania / odbioru opartego na wejściu głosu do mikrofonu. Z włączonym układem VOX nie potrzebujesz naciskać przycisku PTT aby nadawać, i nie jest konieczne używanie nagłownego zestawu VOX by korzystać z pracy VOX.

1 Naciśnij przycisk MON F, potem przyciśnij klawisz SET₀ aby wejść do trybu Nastawień.

2 Obracaj pokrętelem DIAL wybierając nazwę Pozycji Menu (Misc Setup # 7 : VOX SENS - CZUJNIK VOX).

3 Naciśnij klawisz MAIN lub SUB aby wybrać żądany poziom czułości VOX - u (" HIGH - WYSOKI " lub " LOW - NISKI ").

4 Gdy już wybierzesz, naciśnij przycisk PTT aby wpisać nowe ustawienie do pamięci operacyjnej i powrócić do zwykłej pracy.

5 Bez naciskania przycisku PTT mów do mikrofonu zwykłym poziomem głosu. Kiedy zacznasz mówić, nadajnik powinien uaktywnić się automatycznie. Gdy skończysz mówienie, transceiver powinien wrócić do trybu odbierania (po krótkim opóźnieniu).

6 Aby skasować VOX i powrócić do pracy PTT, powtórz teraz te powyższe kroki wybierając napis " OFF - WYŁĄCZONY " w punkcie 3.

Misc Setup	:	7
VOX SENS		
		OFF

Kiedy układ VOX zostanie uaktywniony, ikona " V " pojawi się na wyświetlaczu funkcyjnym.

VFO	145. 000	
		NFM
VFO	433. 000	
		NFM
		<input type="checkbox"/> <input checked="" type="checkbox"/>

VX - 7R pozwala regulować ten " Czas - Zawieszania " układu VOX (opóźnienie nadawania - odbioru po zaprzestaniu mówienia) przy pomocy Menu. Fabrycznie ustawione jest opóźnienie 0, 5 sekundy.

Aby ustawić inny czas opóźnienia :

1 Naciśnij przycisk MON F, potem przyciśnij klawisz SET₀ aby wejść do trybu Nastawień.

2 Kręć pokrętelem DIAL wybierając nazwę Pozycji Menu (Misc Setup # 8 : VOX DELAY - OPÓŹNIENIE VOX).

3 Naciśnij klawisz MAIN lub SUB aby wybrać odpowiedni czas opóźnienia z możliwości takich jak : " 0, 5 sek. ", " 1 sek. " i " 2 sek. ".

4 Gdy wybierzesz, naciśnij przycisk PTT aby wpisać nowe ustawienie do pamięci operacyjnej i wyjść z tej opcji do zwykłej pracy.

Misc Setup	:	8
VOX DELAY		
		0. 5 sec

ODBIÓR ROZGŁOŚNI RADIOWYCH FM

VX - 7R posiada możliwość odbioru AM - wych rozgłośni radiowych na jednym standartowym średnio - falowym (MW) zakresie radiofonicznym, lub w zakresach krótkofalowych powyżej 16 MHz.

- 1 Ustaw VX - 7R w trybie VFO na " Głównym" zakresie.
- 2 Naciskaj powtarzająco klawisz BND DN_{BAND} (lub przyciśnij klawisz MON F → BND DN_{BAND}) dopóki nie zobaczysz jakieś częstotliwości w żądanym zakresie. Zakres średniofalowy mieści się w przedziale 0,5 MHz ~ 1,8 MHz, a krótkofalowe rozgłosnie radiowe znajdują się w zakresie 1,8 MHz ~ 16 MHz. W obu przypadkach tryb pracy (pokazywany z prawej strony wyświetlacza LCD) powinien być pokazany jako " AM".
- 3 Obracaj pokrętelem DIAL aby dostroić się w zakresie radiofonicznym.
- 4 Można także użyć klawiatury aby bezpośrednio wprowadzić częstotliwość. Na przykład, ten sposób będzie szybszy zmianie 49 metrowego zakresu radiofonicznego na zakres 31 metrów.

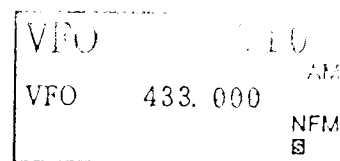

- R. F. 1) Jeżeli tryb pracy jest nieprawidłowy, możesz potrzebować ustawić nazwaną Pozycję Menu (Basic Setup # 4 : RX MODE - TRYB ODBIORU). Przeczytaj uważnie stronę 26.
- 2) VX - 7R posiada specjalny bank pamięci do którego fabrycznie wprowadzono 89 częstotliwości reprezentujących popularne Krótkofalowe Rozgłosnie radiowe. Przeczytaj dokładnie stronę 55.

ODBIÓR LOTNICZEGO ZAKRESU AM

Odbieranie sygnałów AM w zakresie lotniczym (108 ~ 137 MHz) jest podobne do tego opisywanego w poprzednim rozdziale.

- 1 Upewnij się, że VX - 7R jest ustawiony w trybie VFO na " Głównym" zakresie.
- 2 Naciskaj powtarzająco przycisk BND DN_{BAND} (lub przyciśnij klawisz MON F → BND DN_{BAND}) dopóki nie zobaczysz jakieś częstotliwości w zakresie lotniczym.
- 3 Kręć galką DIAL aby dostroić się w zakresie lotniczym.
- 4 Można także użyć klawiatury aby bezpośrednio wprowadzić częstotliwość. Pamiętaj, że częstotliwości nadawane przez operatorów lotniczych mogą być skrócone, i ta " 5" na końcu częstotliwości może być opuszczona od kiedy kanały lotnicze są wyznaczane w 25 kHz - owych krokach, jednak dana częstotliwość zapowiedziana jako " trzydzieści - dwa, czterdzieści dwa " odpowiada roboczej częstotliwości 132.425 MHz.

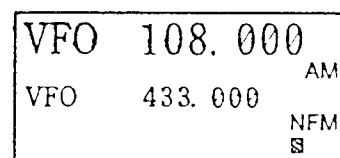

ODBIÓR FM - owych ROZGŁOŚNI RADIOWYCH / AUDIO TV

VX - 7R posiada możliwość odbioru radiofonicznego zakresu FM, wykorzystując szeroko - pasmowy filtr zapewniający doskonałą wierność odsłuchu.

Aby Uaktywnić FM - owy Odbiór Radiofoniczny

- 1 Upewnij się czy VX - 7R jest ustawiony w trybie VFO na " Głównym" zakresie.
- 2 Powtarzając naciskaj klawisz BND DN_{BAND} (lub przyciśnij klawisz MON F → BND DN_{BAND}) dopóki na wyświetlaczu LCD nie pojawi się jakaś częstotliwość w FM - owym zakresie rozgłośni radiowych. Przedział częstotliwości zawartych w tym zakresie " FM" mieści się w 59 ~ 108 MHz.
- 3 Obracaj pokręteł DIAL aby wybrać żadaną stację. Fabrycznie ustawiona wartość kroków syntezeru dla trybu W - FM wynosi 100 kHz / krok.

VFO	59.000	WFM
VFO	433.000	NFM
		S

Aby Uaktywnić Odbiór Audio TV w Zakresie VHF lub UHF

- 1 Upewnij się czy VX - 7R jest ustawiony w trybie VFO na " Głównym" zakresie.
- 2 Naciskaj powtarzając klawisz BND DN_{BAND} (lub przyciśnij klawisz MON F → BND DN_{BAND}) dopóki na wyświetlaczu ciekłokrystalicznym nie pojawi się jakaś częstotliwość w TELEWIZYJNYM zakresie VHF i UHF.
- 3 Kręć gałką DIAL aby wybrać żadaną stację.

VFO	174.000	WFM
VFO	433.000	NFM
		S

R. F. Pamiętaj, że ustawienie Blokady Szerokiego - FM może być zrobione niezależnie od ustawienia Wąskiego - FM używając do tego nazwy Pozycji Menu (Basic Setup # 2 : SQL WFM - BLOKADA WFM).
Przeczytaj stronę 84.

ODBIÓR RADIOFONICZNEJ PROGNOZY POGODY

VX - 7R posiada wyjątkową funkcję pozwalającą odbierać prognozy pogody nadawane przez rozgłośnie radiowe w 160 MHz - owym zakresie częstotliwości. 10 standardowych kanałów Radiofonicznej Prognozy Pogody zostało wstępnie umieszczone w specjalnym banku pamięci.

Aby słuchać Radiofonicznego Kanału Prognozy Pogody :

- 1 Naciśnij przycisk MON F, potem przyciśnij klawisz WX₃... aby wywołać kanały Radiofonicznej Prognozy Pogody.
- 2 Kręć galką DIAL wybierając żądany kanał Radiofonicznej Prognozy Pogody.
- 3 Jeżeli chcesz sprawdzić aktywność innych kanałów przez ich skanowanie, naciśnij przycisk PTT.
- 4 Aby wyjść z tej opcji do zwykłej pracy, naciśnij ponownie przycisk MON F, następnie naciśnij klawisz WX₃... Praca powróci do VFO lub kanału Pamięci na którym pracowałeś przed rozpoczęciem pracy związanej z Radiofoniczną Prognozą Pogody.

WX	162.550	NFM
1		
VFO	433.000	NFM
		S

R. F. W przypadku wystąpienia ekstremalnych zaburzeń pogodowych takich jak sztormy i huragany, NOAA (Krajowa Administracja Oceanów i Atmosfery) wysyła alarm pogodowy, któremu towarzyszy ton 1050 Hz i późniejszy raport dotyczący pogody na jednym z kanałów pogody NOAA. Jeżeli chcesz, można wyłączyć ten Alarm Pogody przez użycie Pozycji Menu (Misc Setup # 20 : WX ALERT - ALARM POGODY)

ZAMYKANIE KLAWIATURY

Aby zapobiec przypadkowej zmianie częstotliwości lub niezamierzonemu nadawaniu, można w różnych wariantach „zamknąć” klawisze i przyciski w tym VX - 7R. Możliwe są następujące kombinacje „zamykania” :

- KEY : Zamknięte są przyciski na przedniej ściance
- DIAL : Zamknięte jest pokrętło strojeniowe DIAL znajdujące się na górnym panelu.
- KEY + DIAL : Zamknięte są przyciski i galka DIAL
- PTT : Zamknięty jest przycisk PTT (TX jest niemożliwe)
- KEY + PTT : Zamknięte są klawisze i przycisk PTT
- DIAL + PTT : Zamknięte jest pokrętło DIAL i przycisk PTT
- ALL : Wszystko co zostało powyżej opisane jest zamknięte

Aby „zamknąć” niektóre lub wszystkie przyciski :

1. Naciśnij przycisk MON F, potem przyciśnij klawisz SET₀ by wejść do Trybu Nastawień.
2. Obracaj pokrętłem DIAL aby wybrać nazwę Pozycji Menu (Basic Setup # 10 : LOCK MODE - TRYB ZAMKA).
3. Naciśnij klawisz MAIN lub SUB aby wybrać jeden ze schematów zamykania opisany powyżej.
4. Jeżeli wybrałeś, naciśnij przycisk PTT by wpisać do pamięci operacyjnej to nowe ustawienie i wznowić zwykłą pracę.
5. Aby uaktywnić funkcję „zamykania”, *naciśnij i trzymaj* przez 2 sekundy klawisz TX PO LK. Na wyświetlaczu ciekłokrystalicznym pojawi się ikona "  ". Aby skasować „zamykanie”, ponownie *przyciśnij i trzymaj* przycisk TX PO LK przez 2 sekundy.

Basic Setup	:10
LOCK MODE	
	KEY

VFO	145. 000	NFM
VFO	433. 000	NFM
		S

R. F. Nawet wtedy gdy " ALL - WSZYSTKIE " klawisze zostaną zamknięte, 1 przycisk pozostanie aktualnie nie zamknięty : klawisz TX PO LK pozostanie dostępny, więc kiedy zechcesz możesz odblokować klawiaturę.

OŚWIETLENIE KLAWIATURY / WYŚWIETLACZA LCD

Twój VX - 7R posiada „czerwonawą” lampkę oświetlenia, która jest pomocna przy pracy w ciemności. Czerwone oświetlenie zapewnia wyraźny, czysty obraz wyświetlacza LCD w ciemnym otoczeniu przy minimalnych deformacjach nocnego widzenia. Dostępne są 3 opcje aktywacji tej lampki :

- Tryb KEY** : Naciśnięcie jakiegos klawisza powoduje oświetlenie Klawiatury / LCD przez 5 sekund.
Tryb CONTINUE : Ciągłe oświetlenie Klawiatury / LCD
Tryb OFF : Wyłączona lampka oświetlania Klawiatury / LCD.

Tutaj podana jest procedura ustawiania trybu Lampki :

- 1 Przyciśnij klawisz MON F, potem naciśnij przycisk SET₀ aby wejść do trybu Nastawień.
- 2 Kręć gałką DIAL wybierając nazwę Pozycji Menu (Display Setup # 5 : LAMP MODE - TRYB LAMPKI).
- 3 Naciśnij klawisz MAIN lub SUB aby wybrać jeden z trzech wyżej opisanych trybów.
- 4 Gdy wybierzesz, naciśnij przycisk PTT aby wpisać nowe ustawienie do pamięci operacyjnej i powrócić do zwykłej pracy.

Display Setup : 5
LAMP MODE
KEY

WYŁĄCZANIE BIPERA KLAWIATURY

Jeżeli Biper klawiatury jest niepożądany i przysparza kłopoty (szczególnie wtedy kiedy pracujesz w cichym pokoju), to można go wyłączyć.

- 1 Przyciśnij klawisz MON F, potem naciśnij przycisk SET₀ aby wejść do trybu Nastawień.
- 2 Obracaj pokrętle DIAL wybierając nazwę Pozycji Menu (Basic Setup # 9 : KEY BEEP - BIPER KLAWIATURY).
- 3 Naciśnij klawisz MAIN lub SUB aby zmienić ustawienie z ON - WŁĄCZONY na OFF - WYŁĄCZONY.
- 4 Gdy wybierzesz, naciśnij przycisk PTT by zapisać nowe ustawienie i wrócić do zwykłej pracy.
- 5 Jeżeli chcesz powtórnie uruchomić ten Biper, powtórz tę procedurę, ale w punkcie 3 wybierz ON - WŁĄCZONY naciskając przycisk MAIN lub SUB.

Basic Setup : 9
KEY BEEP
ON

ADVANCED OPERATION - PRACA ZAAWANSOWANA

Teraz kiedy opanowałeś podstawową pracę na tym VX - 7R, możesz nauczyć się więcej o niektórych rzeczywiście „czystych” funkcjach.

USTAWIANIE ROZMIARÓW WYŚWIETLANEJ CZĘSTOTLIWOŚCI

Tryb VFO

Gdy pracujesz w trybie VFO w trakcie pracy " Pojedynczego " zakresu, naciśnięcie klawisza MON F, a następnie naciśnięcie przycisku MAIN lub SUB powoduje " przełączanie " wyświetlacza ciekłokrystalicznego LCD pomiędzy pokazywaniem znaków o *podwójnej wielkości* i *dużych* znaków. Jednak ta funkcja nie działa w czasie pracy Podwójnego Odbioru, w którym to przypadku są wyświetlane dwie częstotliwości.

VFO	144.000
Main	TIME 10:00
	NFM
	S

VFO	144.000
Main	TIME 10:00
	NFM
	S

Tryb Pamięci

Kiedy pracujesz w trybie Pamięci (przeczytaj stronę 45), przyciśnięcie klawisza MON F poprzedzające naciśnięcie przycisku MAIN lub SUB powoduje " przełączanie " wyświetlacza LCD pomiędzy pokazywaniem aktualnej częstotliwości pamięci (na *podwójną - wielkość* znaków i aktualnej częstotliwości pamięci (na *duże* znaki) z jej alfa - numerycznym Oznaczeniem (małe znaki). Ta funkcja podobnie nie jest aktywna podczas pracy Podwójnego Odbioru.

MR	145.320
1	TIME 10:00
Main	NFM
	S

MR	145.320
1	YAESUVX7
Main	TIME 10:00
	NFM
	S

ZMIANA KROKÓW KANAŁOWYCH

Syntezer VX - 7R umożliwia używanie kroków kanałowych takich jak : 5 / 9 / 10 / 12, 5 / 15 / 20 / 25 / 50 / 100 kHz na krok, z których pewna liczba może być ważna w czasie operatorskiej pracy. VX - 7R ma fabrycznie ustawione kroki dla każdego zakresu pracy, które prawdopodobnie są zadawalające dla większości operacji. Jednak, jeżeli potrzebujesz zmienić wartość określonego kroku, sposób wykonania tego jest bardzo łatwy.

- 1 Przyciśnij klawisz MON F, następnie naciśnij przycisk SET₀ aby wejść do trybu Nastawczego.
- 2 Kręć galką DIAL wybierając nazwę Pozycji Menu (Basic Setup # 3 : VFO STEP - KROK VFO).
- 3 Naciśnij klawisz MAIN lub SUB aby wybrać nową wielkość kroku kanałowego.
- 4 Naciśnij przycisk PTT by nowe ustawienie wpisać do pamięci operacyjnej i wyjść z tej opcji do zwykłej pracy.

Basic Setup	: 3
VFO STEP	
	25.0 KHz

R. F. 9 kHz krok jest dostępny tylko w zakresie Radiofonicznym (BC).

ZMIANA TRYBU PRACY

VX - 7R może automatycznie zmieniać tryb kiedy radio jest dostrajane do różnych roboczych częstotliwości. Jednak powinno to mieć miejsce w wyjątkowych sytuacjach, w których będziesz potrzebował dokonać zmiany pomiędzy dostępnymi trybami pracy (FM - Wąski, FM - Szeroki i AM) i tutaj podany jest sposób jak należy to zrobić :

1. Przyciśnij klawisz MON F, następnie naciśnij przycisk **SB** aby wejść do trybu Nastawień.
2. Obracaj gałką DIAL wybierając nazwę Pozycji Menu (Basic Setup # 4 : RX MODE - TRYB ODBIORU).
3. Naciśnij klawisz MAIN lub SUB aby wybrać żądany tryb pracy.
Do wyboru dostępne są następujące tryby :

Basic Setup	:	4
RX MODE		
		AUTO

- AUTO** : Automatyczne ustawianie trybu do fabrycznych wartości dla częstotliwości wybranego zakresu.
N - FM : Wąska - szerokość pasma FM (używana w łącznościach prowadzonych głosem).
W - FM : Szeroka - szerokość pasma FM (używana aby uzyskać wierny odbiór rozgłośni radiowych).
AM : Modulacja Amplitudy.

4. Naciśnij przycisk PTT aby to nowe ustawienie wpisać do pamięci operacyjnej i wyjść z tej opcji do zwykłej pracy.

R. F. Jeżeli nie masz konkretnego powodu by to robić, zrezygnuj z funkcji Automatycznego Wybierania Trybu aby zaoszczędzić czas i uniknąć problemów gdy zmieniasz zakresy. Jeżeli zmieniasz tryb jakiegoś szczególnego kanału lub stacji, możesz zawsze wpisać ten jeden kanał do pamięci aby został zapamiętany razem z informacją o trybie częstotliwości.

PRACA PRZEZ PRZEMIENNIK

Przeмиenniki, które przeważnie są ulokowane na szczytach wzniesień lub innych wysokich obiektach, pozwalają znacznie zwiększyć zasięg ręcznych radiostacji małej mocy lub transceiverów zamontowanych w pojazdach. VX - 7R posiada funkcje sprawiające, że praca przez przeмиenniki jest łatwa i przyjemna.

Shifty Przeмиenników

VX - 7R został skonfigurowany (ustawiony) w fabryce dla zwyczajowo przyjętych shiftów w Twoim Kraju. Dla zakresu 50 MHz będzie to przeważnie 1 MHz, podczas gdy shift dla 144 MHz będzie miał wartość 600 kHz, na 70 cm shift może wynosić 1, 6 MHz, 7, 6 MHz lub 5 MHz (wersja USA).

Ten shift zależy od tego na jakim zakresie pracujesz, shift (przesunięcie) przeмиennika może być przesunięty w dół (-) lub w górę (+), i jedna z tych ikon pojawia się na dole wyświetlacza ciekłokrystalicznego po jego uruchomieniu.

Automatyczny Shift Przeмиennika (ARS)

VX - 7R posiada wygodną w użyciu funkcję Automatycznego Shiftu Przeмиennika (ARS), która automatycznie wprowadza odpowiedni shift przeмиennika ilekroć dostrajasz się do przydzielonych w Twoim Kraju pod - zakresów przeмиennikowych. Te pod - zakresy są pokazane na poniższym rysunku.

Jeżeli funkcja ARS nie pojawia się do pracy, to może została przypadkowo wyłączona.

Aby ponownie włączyć ARS :

- 1 Naciśnij przycisk MON F, następnie przyciśnij klawisz SET₀ aby wejść do trybu Nastawczego.
- 2 Kręć galką DIAL wybierając nazwę Pozycji Menu (Basic Setup # 5 : ARS).
- 3 Naciśnij klawisz MAIN lub SUB by wybrać napis " ON - WŁĄCZONA " (aby uruchomić Automatyczny Shift Przeмиennika).
- 4 Naciśnij przycisk PTT zapisując nowe to nowe ustawienie i aby wrócić do zwykłej pracy.

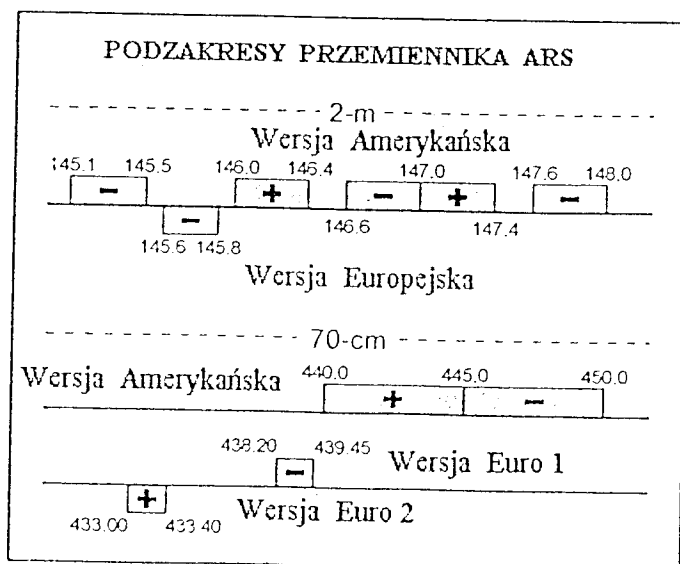

Ręczna Aktywacja Shiftu Przebiennika

Jeżeli funkcja ARS zostanie wyłączona, lub jeżeli potrzebujesz ustawić inny kierunek shiftu przebiennika niż ten ustalony przy ARS, możesz wybrać go ręcznie w sposób manualny.

Aby to zrobić :

- 1 Naciśnij przycisk MON F, potem przyciśnij klawisz SET₀ aby wprowadzić tryb Nastawczy.
- 2 Kręć głównym pokrętkiem strojeniowym DIAL wybierając nazwę Pozycji Menu (Basic Setup # 7 : RPT SHIFT - SHIFT PRZEMIENNIKA).
- 3 Naciśnij klawisz MAIN lub SUB by wybrać żądany shift z pomiędzy możliwości : " - RPT ", " + RPT " i " SIMP ".
- 4 Naciśnij przycisk PTT wpisując nowe ustawienie do pamięci operacyjnej i aby wyjść z tej opcji do zwykłej pracy.

Basic Setup	: 7
RPT SHIFT	
	SIMP

Zmiana Fabrycznie Ustawionych Shiftów Przebiennikowych

Jeżeli podróżujesz do innego regionu, możesz potrzebować zmienić fabrycznie ustawiony shift (przesunięcie) przebiennika na taki jaki obowiązuje w tym regionie lub Kraju.

Aby to zrobić, zastosuj procedurę opisaną poniżej :

- 1 Przyciśnij klawisz MON F, następnie naciśnij przycisk SET₀ aby wejść do trybu Nastawień.
- 2 Obracaj gałką DIAL wybierając nazwę Pozycji Menu (Basic Setup # 6 : SHIFT - PRZESUNIĘCIE).
- 3 Naciśnij klawisz MAIN lub SUB aby wybrać nową wartość shiftu.
- 4 Naciśnij przycisk PTT zapisując nowe ustawienie w pamięci operacyjnej i by wrócić do zwykłej pracy.

Basic Setup	: 6
SHIFT	
	5.00 MHz

R. F. Jeżeli właśnie masz jeden " dodatkowy " split, który potrzebujesz zaprogramować, nie zmieniaj fabrycznie powtórzonych shiftów używając tej Pozycji Menu! Wprowadzaj nadawczą i odbiorczą częstotliwość osobno, tak jak jest to przedstawione na stronie 46.

Zmiana Górnej (Wejściowej) Częstotliwości Przemiennika

Często pomocna jest możliwość zmiany górnej (wejściowej) częstotliwości przemiennika aby sprawdzić czy wołająca stacja jest wewnątrz (" Simpleksowego ") zakresu.

Aby to zrobić, naciśnij przycisk $EMG_{HM/RV}$. Zauważysz, że wyświetlanie zostało przesunięte do górnej częstotliwości przemiennika. Ponownie przyciśnij klawisz $EMG_{HM/RV}$ aby spowodować powrót pracy do zwykłego przeglądania dolnej (wyjściowej) częstotliwości przemiennika.

R. F. Konfiguracja tego klawisza może być ustawiona w jednej z dwóch pozycji : " RV " (przy zmianie wejściowej częstotliwości przemiennika) lub " HM " (przy natychmiastowym przełączeniu na kanał " Domowy " dla zakresu na którym pracujesz). Aby zmienić konfigurację tego klawisza, użyj Pozycji Menu (Misc Setup # 2 : HOME / REV - DOMOWY / ODWRÓCONY). Przeczytaj stronę 49.

OPERACJE CTCSS

Układy wielu przemienników wymagają aby to audio o bardzo - niskiej - częstotliwości był nałożony na Twoją nośną FM do aktywacji przemiennika. Pozwala to zapobiegać fałszywemu uruchamianiu przemiennika przez radii lub różne sygnały pochodzące od innych nadajników. Ten system tonowy nazywany " CTCSS " (System Ciągłej Blokady Kodowanej Tonowo) jest zainstalowany w Twoim VX - 7R i jego aktywacja jest bardzo łatwa.

R. F. Ustawianie CTCSS wymaga dwóch rzeczy : ustawienie Częstotliwości Tonowej i następnie ustalenie Trybu Tonowego . Obie te funkcje są ustawiane przy pomocy klawisza $TONE_{\text{SET}}$ lub Pozycji Menu (TSQ / DCS / DTMF # 1 : SQL TYPE - RODZAJ BLOKADY) i (TSQ / DCS / DTMF # 2 : TONE SET - USTAWIANIE TONU).

- 1 Naciśnij przycisk MON F, potem przyciśnij klawisz $TONE_{\text{SET}}$. Umożliwi to " Skrócenie - dostępu " do Pozycji Menu (TSQ / DCS / DTMF # 1 : SQL TYPE - RODZAJ BLOKADY).
- 2 Naciśnij klawisz MAIN lub SUB, więc na wyświetlaczu pojawi się napis " TONE " ; Koder CTCSS jest uaktywniony, co pozwala na dostęp do przemiennika.

TSQ/DCS/DTMF	: 1
SQL TYPE	
	OFF

R. F. Możesz zauważyć pojawienie się dodatkowej ikony napisu " DCS " gdy w tym punkcie naciśniesz przycisk MAIN lub SUB. Opiszemy krótko system DCS - Blokady Kodowanej Cyfrowo.

- 3 Naciśnięcie klawisza MAIN w powyższym punkcie " 2 " będzie sporadycznie powodować pojawianie się sąsiadującego z napisem " TONE " napisu " SQL - BLOKADA ". Kiedy napis " TONE SQL - BLOKADA TONOWA " pojawi się, znaczy to, że układ Tone Squelch - Blokady Tonowej został uaktywniony powodując to, że odbiornik VX - 7R milczy dopóki nie odbierze wywołania od innego radia emitującego dopasowany ton CTCSS. Pomaga to utrzymać Twój transceiver w ciszy, co może być pomocne przy pracy w „zafalczonym” eterze.
- 4 Gdy wybierzesz tryb tonu CTCSS, pokręć gałką DIAL o 1 pstryknięcie w prawo zgodnie z ruchem wskazówek zegara aby wybrać nazwę Pozycji Menu (TSQ / DCS / DTMF # 2 : TONE SET - USTAWIANIE TONU). Wybranie tej Pozycji pozwala ustawiać częstotliwość tonową CTCSS która będzie używana.
- 5 Przyciśnij klawisz BND DN_{BAND} aby umożliwić regulację częstotliwości CTCSS.
- 6 Naciskaj przycisk MAIN lub SUB dopóki na wyświetlaczu nie pokaże się Częstotliwość Tonowa, którą potrzebujesz aby była używana (jeżeli nie znasz częstotliwości tonowej danego przemiennika zapytaj o nią właściciela / operatora tego przemiennika).
- 7 Gdy ją wybierzesz, przyciśnij klawisz BND DN_{BAND} , potem naciśnij przycisk PTT aby nowe ustawienie wpisać do pamięci operacyjnej i wyjść z tej opcji do zwykłej pracy.

TSQ/DCS/DTMF	: 2
TONE SET	
	100.0 Hz

R. F. Twój przemiennik może lub nie może retransmitować tonu CTCSS - pewne systemy używają właśnie CTCSS do kontroli dostępu do przemiennika, ale nie przepuszczają go równocześnie kiedy nadają. Jeżeli S - metr wychyla się ale VX - 7R nie przepuszcza dźwięków (audio), powtórz powyższe punkty od " 1 " do " 3 " lub kręć gałką DIAL tak, aby napis " SQL " zniknął - pozwoli to słyszeć cały „ruch” na odbieranych kanałach.

OPERACJE DCS

Innym sposobem kontroli dostępu jest Blokada Kodowana Cyfrowo - DCS. Jest to nowszy, bardziej zaawansowany system tonowy, który głównie zapewnia większą odporność na błędne numerowanie niż CTCSS. Koder i Dekoder jest wbudowany do Twojego VX - 7R, i używanie DCS jest bardzo podobne do opisu przeznaczonego dla CTCSS. System Twojego przemiennika może być skonfigurowany z DCS ; jeżeli nie jest, to ten rodzaj blokady jest często pomocny w pracy Simplexowej jeżeli Twój przyjaciel (le) korzystają z transceiverów wyposażonych w tą zaawansowaną funkcję.

R. F. Tak jak w przypadku CTCSS, DCS wymaga ustawienia Trybu Tonowego i wybrania odpowiedniego kodu tonowego.

- 1 Naciśnij przycisk MON F, potem przyciśnij klawisz TONE₈TUV. Umożliwia to " Skrócenie - dostępu " do Pozycji Menu (TSQ / DCS / DTMF # 1 : SQL TYPE - RODZAJ BLOKADY).
- 2 Naciskaj klawisz MAIN lub SUB dopóki na wyświetlaczu LCD nie pojawi się napis " DCS " ; oznacza on uaktywnienie Kodera i Dekodera DCS.
- 3 Teraz obracaj pokręteł DIAL aby wybrać Pozycję Menu (TSQ / DCS / DTMF # 3 : DCS SET - USTAWIANIE DCS).
- 4 Przyciśnij przycisk BND DN_{BAND} uruchamiając regulację kodu DCS.
- 5 Naciśnij klawisz MAIN lub SUB aby wybrać żądany Kod DCS (jakiś 3 - cyfrowy numer). Jeżeli nie znasz Kodu DCS, zapytaj o niego właściciela / operatora danego przemiennika ; jeżeli pracujesz w simpleksie, ustaw wtedy Kod DCS na taki sam jakiego używa Twój przyjaciel (le).
- 6 Gdy wybierzesz ten kod, przyciśnij klawisz BND DN_{BAND} , następnie naciśnij przycisk PTT aby zapisać te nowe ustawienia i wrócić do zwykłej pracy.

TSQ/DCS/DTMF	: 1
SQL TYPE	
	OFF

TSQ/DCS/DTMF	: 3
DCS SET	
	023

R. F. Pamiętaj, że DCS jest systemem Kodera i Dekodera, więc Twój odbiornik będzie milczał dopóki jakiś dopasowany kod DCS nie zostanie odebrany w przychoǳącej transmisji. Wyłącz DCS kiedy dokonujesz strojenia poza określonym zakresem !.

67.0	69.3	71.9	74.4	77.0	79.7
82.5	85.4	88.5	91.5	94.8	97.4
100.0	103.5	107.2	110.9	114.8	118.8
123.0	127.3	131.8	136.5	141.3	146.2
151.4	156.7	159.8	162.2	165.5	167.9
171.3	173.8	177.3	179.9	183.5	186.2
189.9	192.8	196.6	199.5	203.5	206.5
210.7	218.1	225.7	229.1	233.6	241.8
250.3	254.1	-	-	-	-

023	025	026	031	032	036	043	047	051	053
054	065	071	072	073	074	114	115	116	122
125	131	132	134	143	145	152	155	156	162
165	172	174	205	212	223	225	226	243	244
245	246	251	252	255	261	263	265	266	271
274	306	311	315	325	331	332	343	346	351
356	364	365	371	411	412	413	423	431	432
445	446	452	454	455	462	464	465	466	503
506	516	523	526	532	546	565	606	612	624
627	631	632	654	662	664	703	712	723	731
732	734	743	754	-	-	-	-	-	-

SKANOWANIE POSZUKUJĄCE TONU

Gdy w czasie pracy nie znasz tonu CTCSS lub DCS używanego przez inną lub inne stacje, możesz wydać polecenie temu transceiverowi aby przesłuchiwał przychodzące sygnały i skanował go szukając w ten sposób używanego tonu. Należy pamiętać o dwóch rzeczach :

- O Musisz być pewny, że Twój przemiennik używa tego samego rodzaju tonu (CTCSS lub DCS).
- O Niektóre przemienniki nie przepuszczają tonu CTCSS ; wydając polecenie Skanowania Poszukującego Tonu możesz słuchać nadającej lub nadających stacji na częstotliwości (wejściowej) górnego łącza przemiennika.

Aby użyć skanowania tonu :

- 1 Wybierz pracę Dekodera CTCSS lub DCS (przeczytaj wcześniejszy opis). W przypadku wybrania CTCSS , na wyświetlaczu funkcyjnym pojawi się napis " TSQ " ; a w przypadku wybrania DCS pojawi się napis " DCS " .
- 2 Przyciśnij klawisz MON F, następnie naciśnij przycisk $TONE_{\text{3TUV}}$ aby wprowadzić tryb Nastawień.
- 3 Obracaj pokrętle DIAL wybierając nazwę Pozycji Menu (TSQ / DCS / DTMF # 2 : TONE SET - USTAWIANIE TONU) gdy wybrana jest TONE SQL - BLOKADA TONOWA, lub nazwę Pozycji Menu (TSQ / DCS / DTMF # 3 : DCS SET - USTAWIANIE DCS) w czasie pracy DCS.
- 4 Naciśnij klawisz BND DN_{BAND} aby uruchomić regulację tej wybranej Pozycji Menu.
- 5 Przyciśnij przycisk MON F, potem naciśnij klawisz $SCAN_1$ aby rozpocząć skanowanie przychodzącego tonu CTCSS lub kodu DCS.
- 6 Kiedy radio wykryje prawidłowy ton lub kod, zatrzymuje się na tym tonie / kodzie i audio (dźwięki) będzie przepuszczane. Naciśnij klawisz BND DN_{BAND} aby zamknąć ten kod / ton, następnie naciśnij przycisk PTT by powrócić do zwykłej pracy.

TSQ/DCS/DTMF	: 2
TONE SET	
	100.0 Hz

TSQ/DCS/DTMF	: 3
DCS SET	
	023

R. F. Jeżeli funkcja Skanowania Tonowego nie wykryje żadnego tonu lub kodu, skanowanie będzie kontynuowane przez nieograniczony czas. Kiedy się skończy, może to być stacja która nie wysyła żadnego tonu. Możesz nacisnąć przycisk PTT aby w dowolnym czasie zatrzymać skaner.

Podczas Skanowania Tonowego można także przycisnąć klawisz MONI aby przesłuchać (niemy) sygnał od innej stacji. Gdy puścisz przycisk MONI, Skanowanie Tonowe wznowi pracę po około 1 sekundzie.

Skanowanie Tonowe działa w trybie VFO i trybie Pamięci.

PRACA DZWONKA CTCSS / DCS

W czasie pracy Dekodowania CTCSS lub DCS można tak ustawić VX - 7R aby dźwięk " dzwonka " zaalarmował Ciebie o nadejściu wywołania.

Tutaj opisany jest sposób aktywacji Dzwonka CTCSS / DCS :

- 1 Ustaw transceiver na pracę Dekodowania CTCSS (" Blokada Tonowa ") lub DCS jak zostało to wcześniej opisane.
- 2 Wyreguluj roboczą częstotliwość na żądanym kanale.
- 3 Naciśnij przycisk MON F, potem przyciśnij klawisz $TONE_{8TUV}$ aby wejść do trybu Nastawień.
- 4 Kręć gałką DIAL wybierając nazwę Pozycji Menu (TSQ / DCS / DTMF # 5 : BELL - DZWONEK).
- 5 Naciśnij klawisz MAIN lub SUB aby ustawić żadaną liczbę dzwonek tego Dzwonka. Do wybrania dostępnych jest 1, 3, 5 lub 8 dzwonek, CONTINUE (ciągle dzwonięcie) lub OFF - WYŁĄCZONY.
- 6 Naciśnij krótko przycisk PTT aby zapisać nowe ustawienie w pamięci operacyjnej i wyjść z tej opcji do zwykłej pracy.

TSQ/DCS/DTMF : 5
BELL
OFF

Kiedy jesteś wywoływany przez daną stację, której transceiver ma ustawiony odpowiedni ton CTCSS lub kod DCS dopasowany do ustawienia Twojego Dekodera, ten Dzwonek będzie dzwonił zgodnie z jego zaprogramowaniem.

PRACA SPLITU TONOWEGO

VX - 7R może pracować w Splicie Tonowym skonfigurowanym przez użycie trybu Nastawczego.

- 1 Naciśnij przycisk MON F, następnie przyciśnij klawisz $TONE_{8TUV}$ aby wprowadzić tryb Nastawień.
- 2 Obracaj pokręteł DIAL wybierając nazwę Pozycji Menu (TSQ / DCS / DTMF # 6 : SPLIT TONE - SPLIT TONU).
- 3 Naciśnij klawisz MAIN lub SUB aby wybrać napis ON - WŁĄCZONY (aby uruchomić funkcję Splitu Tonowego).
- 4 Naciśnij krótko przycisk PTT by zapisać nowe ustawienie i wrócić do zwykłej pracy.

TSQ/DCS/DTMF : 6
SPLIT TONE
OFF

Kiedy funkcja Splitu Tonowego zostanie uaktywniona gdy wybierasz Pozycję Menu (TSQ / DCS / DTMF # 1 : SQL TYPE - RODZAJ BLOKADY), na wyświetlaczu LCD możesz zobaczyć następujące dodatkowe parametry po parametrze " DCS " :

D CODE : Tylko Kodowanie DCS (w czasie pracy pojawia się ikona " D ")

TONE DC : Kodowanie Tonu CTCSS i Dekodowanie kodu DCS (w czasie pracy pojawia się ikona " T - D ")

DC TONE : Kodowanie kodu DCS i Dekodowanie Tonu CTCSS (w czasie pracy pojawia się ikona " D - T ")

Wybierz żądany tryb pracy z wyżej pokazanych możliwości.

TON WYWOŁANIA (1750 Hz)

Jeżeli w Twoim Kraju przemienniki wymagają 1750 Hz - wego tonu dostępu (typowego w Europie), możesz ustawić przycisk MONI tak aby obsługiwał ten ton zamiast klawisza " Wywołania Tonowego ". Aby zmienić konfigurację tego przycisku, ponownie korzystamy z Menu i sobie w tym pomóc.

- 1 Przekiśnij klawisz MON F, potem naciśnij klawisz SET₀ aby wejść do trybu Nastawczego.
- 2 Kręć galką DIAL wybierając nazwę Pozycji Menu (Misc Setup #3 - MON/T-CAL).
- 3 Naciśnij klawisz MAIN lub SUB aby na wyświetlaczu funkcyjnym wybrać napis " T - CALL - TON WYWOŁANIA ".
- 4 Naciśnij przycisk PTT aby zapisać nowe ustawienie w pamięci operacyjnej i wyjść z tej opcji do zwykłej pracy.
- 5 Aby otworzyć dany przemiennik, naciśnij i trzymaj przez dłuższą chwilę określoną przez właściciela / operatora przemiennika klawisz MONI. Nadajnik zostanie automatycznie uaktywniony, 1750 Hz - owo ton dźwięku zostanie nałożony na nośną. Dostęp do przemiennika zostanie osiągnięty, można teraz puścić klawisz MONI i użyć przycisku PTT do włączenia nadajnika transceivera.

Misc Setup	:	3
MON/T-CAL		
		MONI

ARTS (Automatyczny System Transpondera Zasięgu)

Funkcja ARTS wykorzystuje sygnalizację DCS aby informować stacje prowadzące łączność kiedy - Ty i ta druga wyposażona w ARTS stacja znajdują się wewnątrz komunikacyjnego radiowego zasięgu. Może to być szczególnie przydatne w sytuacjach Ratowniczych Poszukiwań, w których ważnym jest by pozostawać w stałym kontakcie z pozostałymi członkami Twojej grupy.

Obie stacje muszą ustawić swoje kody DCS na taki sam numer, następnie uaktywnić swoje funkcje ARTS używając odpowiednich poleceń. Jeżeli chcesz, możesz aktywować dzwonek alarmu.

Zawsze gdy naciśniesz przycisk PTT lub co 25 (lub 15) sekund po uaktywnieniu ARTS, Twój transceiver będzie nadawać przez około 1 sekundę sygnał zawierający dany (niesłyszalny) sygnał DCS. Jeżeli to drugie radio jest w zasięgu, usłyszysz biper (jeżeli jest włączony) i na wyświetlaczu LCD pojawi się napis "IN RANGE - W ZASIĘGU" jako przeciwieństwo napisu "OUT RANGE - POZA ZASIĘGIEM", które to napisy rozpoczynają pracę ARTS.

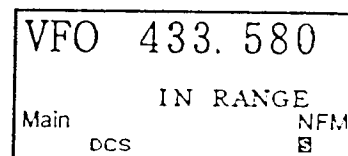

Czy rozmawiasz lub nie, co 15 lub 25 sekund będzie kontynuowane sprawdzanie zasięgu dopóki nie wyłączysz ARTS. Ponadto co 10 minut możesz nadawać swój znak wywoławczy przy pomocy CW (Telegrafii) aby w ten sposób przestrzegać przepisów dotyczących identyfikacji stacji prowadzących łączność. Gdy ARTS zostanie wyłączone, DCS będzie również wyłączone (jeżeli wcześniej nie pracowałeś korzystając z ARTS).

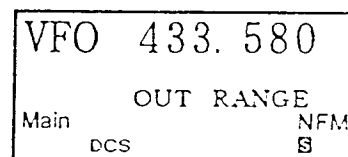

Jeżeli opuścisz zasięg radiowy na dłużej niż 1 minutę (4 „sprawdzania”), Twoje radio „wyczuje”, że sygnał nie został odebrany i usłyszysz dźwięk 3 biperów a wyświetlacz powróci do wyświetlania napisu "OUT RANGE - POZA ZASIĘGIEM". Jeżeli z powrotem wejdiesz w zasięg, Twój transceiver ponownie wyemituje dźwięki bipera i wyświetlacz zmieni pokazywany napis na "IN RANGE - W ZASIĘGU".

W czasie pracy ARTS będzie kontynuowane wyświetlanie Twojej roboczej częstotliwości, ale nie można zmienić jej i innych nastawień; musisz najpierw zakończyć pracę ARTS aby móc wznowić zwykłą pracę. Jest to bezpieczna funkcja przeznaczona do tego by zapobiec przypadkowej utracie kontaktu z powodu zmiany kanału, itp. .

Tutaj jest jak uaktywnić ARTS :

Podstawowe Ustawienia i Praca ARTS

- 1 W swoim i pozostałych radiach (u) ustaw taki sam numer kodu DCS korzystając z opisu se strony 31.
- 2 Przyciśnij klawisz MON F, potem naciśnij przycisk ARTS₄. Zaobserwujesz napis "OUT RANGE - POZA ZASIĘGIEM" wyświetlony na LCD poniżej roboczej częstotliwości. Praca ARTS jest teraz rozpoczęta.
- 3 Co 25 sekund Twoje radio będzie nadawać "sprawdzające" wywołanie do tej drugiej stacji z którą masz łączność. Kiedy ta stacja odpowiada swoim własnym sygnałem sprawdzającym, wyświetlacz zmieni pokazywanie na "IN RANGE - W ZASIĘGU" aby potwierdzić odebranie sprawdzającego kodu pochodzącego od tej drugiej stacji.

- 4 Naciśnij przycisk MON F, następnie przyciśnij klawisz ARTS₄ aby wyjść z pracy ARTS i wznowić zwykłe działanie transceivera.

R. F. ARTS nie będzie działać jeżeli funkcja Zamka blokuje, zamyka przycisk PTT.

Opcje Czasu Sprawdzania ARTS

Funkcję ARTS można tak zaprogramować aby sprawdzała co 25 sekund (fabrycznie ustawiona wartość) lub co 15 sekund. Fabrycznie ustawiona wartość umożliwia maksymalną oszczędność prądu akumulatorów, ponieważ ten sprawdzający sygnał jest rzadziej wysyłany.

Aby zmienić interwał sprawdzania :

- 1 Naciśnij przycisk MON F, następnie przyciśnij klawisz SET₀ aby wprowadzić tryb nastawczy.
- 2 Obracaj pokrętkę DIAL wybierając nazwę Pozycji Menu (ARTS # 2 : ARTS INTERVAL - INTERWAŁ ARTS).
- 3 Naciśnij klawisz MAIN lub SUB aby wybrać interwał sprawdzania (15 lub 25 sekund).
- 4 Gdy go wybierzesz, naciśnij przycisk PTT by zapisać nowe ustawienie i podjąć zwykłą pracę.

ARTS	:	2
ARTS INTERVAL		
		25sec

Opcje Bipera Alarmowego ARTS

Funkcja ARTS posiada 2 rodzaje bipera alarmowego (z dodatkową opcją ich wyłączenia) po to, aby zaalarmować Ciebie o aktualnym stanie pracy ARTS. Dostępne w Twojej lokalizacji i potencjalnie irytujące (jeżeli przebywasz w towarzystwie) częste bipy, możesz wybrać taki tryb Bipera, który najlepiej zaspokoi Twoje potrzeby.

Do wyboru są następujące możliwości :

- IN RANGE** : Bipy są emitowane tylko wtedy kiedy transceiver pierwszy raz potwierdza, że jesteś wewnątrz zasięgu, ale od tego momentu ponownie tego nie potwierdza.
- ALWAYS** : Przez cały czas odbioru nadawanego przez drugą stację sprawdzania, będzie słycać bipy alarmu.
- OFF** : Nie będzie słycać żadnych alarmowych bipów ; musisz patrzeć na wyświetlacz aby poznać aktualny status (stan) ARTS.

Aby ustawić tryb Bipera ARTS , użyj następującego sposobu :

- 1 Naciśnij przycisk MON F, potem przyciśnij klawisz SET₀ aby wejść do trybu Nastawień.
- 2 Kręć gałką DIAL wybierając nazwę Pozycji Menu (ARTS # 1 : ARTS BEPP).
- 3 Naciśnij klawisz MAIN lub SUB aby wybrać żądany tryb Bipera ARTS (jeden z trzech wyżej opisanych).
- 4 Kiedy wybierzesz, naciśnij przycisk PTT zapisując to nowe ustawienie w pamięci operacyjnej i by wrócić do zwykłej pracy.

ARTS	:	1
ARTS BEEP		
		IN RANGE

Ustawianie Identyfikatora CW

Jak wcześniej wspomniano, funkcja ARTS posiada identyfikator CW (Telegrafii). W czasie pracy ARTS jeżeli ta funkcja jest uruchomiona, radio może być instruowane aby co 10 minut wysyłać " DE (Twój znak wywoławczy K ". Ten znak wywoławczy może składać się z maksymalnie 16 - 10 znaków.

Tutaj podane jest jak programować Identyfikator CW :

- 1 Naciśnij przycisk MON F, następnie przyciśnij klawisz SET₀ aby wejść do trybu Nastawczego.
- 2 Obracaj pokrętkiem DIAL wybierając nazwę Pozycji Menu (ARTS # 3 : CW ID - IDENTYFIKATOR CW).
- 3 Naciśnij klawisz BND DN_{BAND} aby uruchomić zmianę tej Pozycji Menu. Wskaźnik " - " będzie migał na wyświetlaczu ciekłokrystalicznym.
- 4 Przyciśnij przycisk MAIN lub SUB aby ustawić funkcję ID na ON - WŁĄCZONĄ.
- 5 Pokręć galką DIAL o 1 pstryknięcie w prawo zgodnie z ruchem wskazówek zegara by rozpocząć wprowadzanie liter i cyfr Twojego znaku wywoławczego.
- 6 Przyciśnij klawisz MON F lub odpowiedni przycisk klawiatury aby ustawić pierwszą literę lub cyfrę w Twoim znaku wywoławczym.

ARTS	:	3
CW ID		
OFF		

Przykład 1 : Naciśnij przycisk MON F aby wybrać jakiś z 7 dostępnych znaków (zawierających " puste miejsce " dla stacji noszonych) ; lub

Przykład 2 : Naciskaj powtarzająco klawisz DW_{2ABC} aby przełączyć pomiędzy siedmioma dostępnymi znakami powiązanych z tym klawiszem A → B → C → a → b → c → 2

- 7 Kiedy prawidłowy znak zostanie wybrany, pokręć galką DIAL o 1 pstryknięcie zgodnie z ruchem wskazówek zegara aby przesunąć się do następnego znaku.
- 8 Powtarzaj punkty 6 i 7 tyle razy ile potrzeba aby skompletować cały Twój znak wywoławczy. Zwróć uwagę, że te " puste miejsce " znajdujące się pomiędzy dostępnymi znakami powinno być " przenośną " stacją.
- 9 Naciśnij przycisk EMG_{HM/RV} aby usunąć wszystkie dane po kursorze, które może wcześniej zostały onytkowo wprowadzone.
- 10 Jeżeli wprowadziłeś cały swój znak wywoławczy, przyciśnij klawisz BND DN_{BAND} aby go potwierdzić, następnie naciśnij przycisk PTT by zapisać te ustawienia w pamięci operacyjnej transceivera i wyjść z tej opcji do zwykłej pracy.

R. F. Możesz sprawdzić swoją pracę przez przeglądnięcie wprowadzonego znaku wywoławczego. Aby to zrobić, powtórz powyższe punkty 1 ~ 3 a potem przyciśnij klawisz MON F.

PRACA DTMF

16 - to przyciskowa klawiatura tego VX - 7R pozwala łatwo wybierać możliwość Automatycznego Odslaniania, regulacji przemiennikowych lub dostęp do łącza - Internetu. Poza numerowanymi przyciskami od [0] do [9], klawiatura posiada znaki [*] i [#], plus często używane klawisze tonowe [A], [B], [C] i [D] do sterowania przemiennikiem.

Ręczne Generowanie Tonu DTMF

W czasie nadawania można manualnie (ręcznie) generować tony DTMF.

- 1 Naciśnij przycisk PTT aby rozpocząć nadawanie.
- 2 Gdy nadajesz naciskaj żądane cyfry na klawiaturze.
- 3 Kiedy wyślesz, wyemitujesz wszystkie żądane cyfry, puść przycisk PTT.

Automatyczny Wybieracz DTMF

Dostępnych jest 9 Automatycznie wybieranych pamięci pozwalających na zapamiętanie numerów telefonicznych aby je automatycznie „odslaniać”. Można także zapamiętać krótkie poprawki automatycznego odslaniania lub kodów dostępowych do łącza - Internetu w celu uniknięcia ręcznego ich ustawiania.

Tutaj podany jest sposób Automatycznego - zapisywania DTMF :

- 1 Naciśnij przycisk MON F, potem przyciśnij klawisz SET₀ aby wejść do trybu Nastawczego.
- 2 Kręć galką DIAL wybierając nazwę Pozycji Menu (TSQ / DCS / DTMF # 8 : DTMF SET - USTAWIANIE DTMF).
- 3 Naciśnij klawisz BND DN_{BAND} uruchamiając regulowanie tej Pozycji Menu.
- 4 Naciśnij przycisk MAIN lub SUB aby wybrać spis Pamięci DTMF do którego chcesz zapisać ten „sznur” DTMF.
- 5 Pokręć galką DIAL o 1 pstryknięcie aby rozpocząć wprowadzanie Pamięci DTMF do tego wybranego spisu.
- 6 Naciskaj te cyfry DTMF które chcesz zapisać do tego spisu. Jeżeli potrzebujesz, możesz nacisnąć przycisk MAIN aby zapisać " Pauzę " (pokręć galką DIAL o 1 pstryknięcie w prawo zgodnie z ruchem wskazówek zegara by kontynuować) lub ponownie przyciśnij klawisz MAIN aby usunąć, „wydelować” wcześniej zapisane dane po kursorze.
- 7 Jeżeli zrobiłeś jakąś pomyłkę, obracaj pokrętłem DIAL przeciwnie do ruchu wskazówek zegara aby cofnąć odstęp kursora i ponownie wprowadzić poprawny numer.
- 8 Naciśnij przycisk PTT zapisując to nowe ustawienie. Aby pozostałe numery wpisać do pamięci, powtórz tę procedurę używając innego spisu pamięci DTMF.

TSQ/DCS/DTMF	:	8
DTMF SET		
CH1		

ADVANCED OPERATION - PRACA ZAAWANSOWANA C. D.

Aby wysłać numer telefoniczny :

- 1 Przcisnij klawisz MON F, potem naciśnij przycisk SET₀ aby wprowadzić tryb Nastawczy.
- 2 Kręć galką DIAL wybierając nazwę Pozycji Menu (TSQ / DCS / DTMF # 7 : DTMF DIALER - AUTOMATYCZNY WYBIERACZ DTMF).
- 3 Naciśnij klawisz MAIN lub SUB aby ustawić funkcję Automatycznego Wybieracza DTMF w pozycji " ON - WŁĄCZONY ".
- 4 Naciśnij przycisk PTT aby wyjść z tej opcji do zwykłej pracy i uaktywnić funkcję Automatycznego Wybieracza DTMF (pojawi się ikona " ☎ ").
- 5 W trybie funkcji Automatycznego Wybieracza, najpierw naciśnij przycisk PTT, potem przyciskaj numerowane klawisze (SCAN₁ do SPCL₉...) odpowiadające sznurowi pamięci DTMF jaki chcesz wysłać. Zaraz po rozpoczęciu tego „sznura” możesz puścić przycisk PTT, nadajnik będzie trzymany " w powietrzu " dopóki ten sznur DTMF - u nie skończy się.

TSQ/DCS/DTMF	: 7
DTMF DIALER	
	OFF

VFO	145.000	NFM
VFO	433.000	NFM
	Ⓢ	Ⓢ

PRACA NA KANAŁE ZAGROŻENIA

VX - 7R posiada funkcję " Niebezpieczeństwa ", która może być wtedy używana jeżeli chcesz kogoś monitorować na tej samej częstotliwości UHF " Domowego " kanału Twojego transceivera. Przeczytaj dokładnie stronę 47 o ustawianiu kanału Domowego.

Funkcja " Niebezpieczeństwa " zostaje uaktywniona przez 0,5 sekundowe przyciśnięcie klawisza EMG_{NM/RV}.

Gdy to zostanie zrobione, (A) radio zostaje umieszczone na kanale Domowym amatorskiego zakresu UHF, (B) i emituje ono głośny dźwięk " Alarmu " (głośność jest regulowana pokrętle VOLUME), (C) powoduje to świecenie wskaźnika STROBE w kolejnej barwie, (D) jeżeli naciśniesz przycisk PTT to chwilowo unieruchomisz funkcję Niebezpieczeństwa ; potem możesz nadawać na kanale Domowym UHF, i (E) w 2 sekundy po puszczeniu PTT ta funkcja Niebezpieczeństwa wznawia pracę.

Aby wyłączyć funkcję " Niebezpieczeństwa ", naciśnij przez 0,5 sekundy przycisk EMG_{HM/RV} lub wyłącz radio przez naciśnięcie i przytrzymanie przez 2 sekundy przełącznika (PWR).

Używaj tej funkcji jeżeli jesteś poza domem na spacerze i chcesz szybko powiadomić członków rodziny o niebezpiecznej sytuacji. Również ten dźwięk alarmu może zniechęcić kogoś atakującego i pozwolić Tobie na ucieczkę.

- R. F. 1) Sprawdź czy monitoring zorganizowany z przyjacielem lub członkiem rodziny odbywa się na tej samej częstotliwości, jeżeli nie to nie będzie wysyłania identyfikacji przy pomocy alarmowego dźwięku Niebezpieczeństwa. I nie nadawaj tego alarmowego tonu bez konkretnego powodu !.
- 2) Wskaźnik STROBE można zmienić na inną funkcję przy pomocy Pozycji Menu (Misc Setup # 5 : EMG SET - USTAWIANIE NIEBEZPIECZEŃSTWA) ; przeczytaj stronę 94.

ATT (PRZEDNI KONIEC TLUMIKA)

Thumik zredukuje, zmniejszy o 20 dB wszystkie sygnały (i zakłócenia) i może to być używane do tego aby uczynić obiór przyjemniejszym w warunkach ekstremalnych zakłóceń.

- 1 Naciśnij przycisk MON F, następnie naciśnij klawisz SET₀ aby wejść do trybu Nastawczego.
- 2 Obracaj pokrętle DIAL wybierając nazwę Pozycji Menu (Misc Setup # 18 : ATT).
- 3 Naciśnij klawisz MAIN lub SUB aby zmienić napis OFF - WYŁĄCZONY na ON - WŁĄCZONY.
- 4 Gdy to zrobisz, naciśnij przycisk PTT by wpisać do pamięci operacyjnej to nowe ustawienie i wrócić do zwykłej pracy.
- 5 Jeżeli chcesz wyłączyć ten thumik, powtórz teraz powyższą procedurę przyciskając klawisz MAIN lub SUB aby w powyższym punkcie " 3 " wybrać napis OFF - WYŁĄCZONY.

Misc Setup	:	
ATT		
		OFF

VFO	145.000	NFM
VFO	433.000	NFM
		MS

R. F. Kiedy thumik zostanie uaktywniony, na wyświetlaczu funkcyjnym pojawi się ikona " AT ".

USTAWIANIE ODBIORCZEGO OSZCZĘDZACZA AKUMULATORÓW

Główną funkcją VX - 7R jest Odbiorczy Oszczędzacz Akumulatorów, który " układa radio do spania " na jakiś czas okresowo " budząc transceiver " do sprawdzenia aktywności. Jeżeli ktoś rozmawia na danym kanale, VX - 7R pozostaje w " aktywnym " trybie, następnie ponawia swoje cykle " spania ". Ta funkcja znacząco zmniejsza spoczynkowe rozładowanie prądu akumulatorów, i można zmieniać długość czasu " spania " pomiędzy sprawdzaniem aktywności używając do tego następującego Systemu Menu :

- 1 Naciśnij przycisk MON F, potem przyciśnij klawisz SET₀ aby wprowadzić tryb Nastawień.
- 2 Obracaj pokrętle DIAL wybierając nazwę Pozycji Menu (Save Modes # 2 : RX SAVE - ODBIORCZY OSZCZĘDZACZ).
- 3 Naciśnij klawisz MAIN lub SUB aby wybrać żądany czas trwania tego " spania ". Do wybrania dostępne są takie możliwości jak : 200 ms, 300 ms, 500 ms, 1 sekunda, 2 sekundy lub OFF - WYŁĄCZONY. Fabrycznie ustawiona jest wartość 200 ms.
- 4 Gdy wybierzesz, naciśnij przycisk PTT aby nowe ustawienie wpisać do pamięci operacyjnej i wrócić do zwykłej pracy.

Save Modes	:	2
RX SAVE		
		200mS(1:1)

R. F. Kiedy pracujesz na Pakiecie, WYŁĄCZ Odbiorczy Oszczędzacz Akumulatorów ponieważ te cykle spania " zachodzić " na początek przychodzących Pakietów powodując to, że Twój TNC (Kontroler Węzła Końcowego) nie odbiera pełnego impulsu danych.

OSZCZĘDZACZ AKUMULATORÓW TX

VX - 7R posiada także przydatny Nadawczy Oszczędzacz Akumulatorów, który automatycznie zmniejsza poziom mocy wyjściowej gdy ostatnio odebrany sygnał był bardzo silny. Przykładowo, kiedy jesteś w bezpośrednim sąsiedztwie danego przemiennika, tam generalnie nie ma potrzeby używania całych 5 - ciu Watów mocy wyjściowej aby osiągnąć pełny - cichy dostęp do tego przemiennika. Automatyczne wybieranie pracy Małą Mocą znacząco ogranicza zużycie prądu akumulatorów.

Aby uaktywnić Nadawczy Oszczędzacz Akumulatorów :

- 1 Naciśnij przycisk MON F, następnie przyciśnij klawisz SET₀ aby wejść do trybu Nastawień.
- 2 Kręć galką DIAL wybierając nazwę Pozycji Menu (Save Modes # 3 : TX SAVE - NADAWCZY OSZCZĘDZACZ).
- 3 Naciśnij klawisz MAIN lub SUB by ustawić tą Pozycję Menu na " ON - WŁĄCZONY " (aktywując w ten sposób Nadawczy Oszczędzacz Akumulatorów).
- 4 Kiedy zakończysz wybieranie, naciśnij przycisk PTT zapisując nowe ustawienie i aby wrócić do zwykłej pracy.

Save Modes	: 3
TX SAVE	
	OFF

WYŁĄCZANIE WSKAŹNIKA " STROBE "

Jeszcze lepszą ochronę akumulatorów można osiągnąć przez wyłączenie wskaźnika " STROBE ". Gdy odbierasz jakiś sygnał (wtedy " STROBE " działa jak DIODA " BUSY - ZAJĘTOŚCI ").

Użyj do tego następującej procedury :

- 1 Przyciśnij klawisz MON F, potem naciśnij przycisk SET₀ aby wprowadzić tryb Nastawczy.
- 2 Kręć galką DIAL wybierając nazwę Pozycji Menu (Display Setup # 1 : BUSY LED - DIODA ZAJĘTOŚCI).
- 3 Naciśnij klawisz MAIN lub SUB aby ustawić tę Pozycję Menu na " OFF - WYŁĄCZONY " (wyłączając w ten sposób lampkę ZAJĘTOŚCI).
- 4 Naciśnij przycisk PTT aby zapisać nowe ustawienie w pamięci operacyjnej i wyjść z tej opcji do zwykłej pracy.

Display Setup : 1
BUSY LED
ON

FUNKCJA AUTOMATYCZNEGO WYŁĄCZNIKA (APO)

Funkcja APO pomaga wydłużyć czas eksploatacji akumulatorów przez automatyczne wyłączenie radia po określonym przez użytkownika czasie nie - używania pokrętła dial lub przycisków.

Do wybrania czasu, przed wyłączeniem zasilania dostępne są następujące wartości takie jak : 0, 5 / 1 / 3 / 5 / 8 godzin lub APO i tutaj podany jest sposób aktywacji w/w funkcji :

- 1 Naciśnij przycisk MON F, następnie przyciśnij klawisz SET₀ aby wejść do trybu Nastawień.
- 2 Kręć gałką DIAL wybierając nazwę Pozycji Menu (Save Modes # 1 : APO).
- 3 Naciśnij klawisz MAIN lub SUB aby wybrać żądany okres czasu po którym radio automatycznie „zamknie się”.
- 4 Jeżeli wybrałeś, to naciśnij przycisk PTT zapisując nowe ustawienie i by wrócić do zwykłej pracy.

Save Modes	:	1
APO		
		OFF

VFO	145. 000	NFM
VFO	433. 000	NFM
	<input type="checkbox"/>	S

Gdy APO jest aktywny, ikona "  " pojawi się w środku na dole wyświetlacza LCD. Jeżeli nie ma pracy w ciągu tego zaprogramowanego okresu czasu, mikroprocesor automatycznie „zamknie” transceiver.

Teraz naciśnij i przytrzymaj przez 2 sekundy przełącznik (PWR) aby jak zwykle przełączyć transceiver z powrotem na pracę po zamknięciu APO.

WYŁĄCZNIK CZASOWY NADAJNIKA (TOT)

Funkcja TOT pozwala bezpiecznie ograniczyć limit czasu nadawania do wstępnie - zaprogramowanych wartości. Będzie to wydłużać czas pracy akumulatorów zapobiegając zbyt długiemu nadawaniu, i w przypadku zablokowania klawisza PTT (może wystąpić jeżeli to radio lub Mikrofonogłośnik zaklinuje się pomiędzy fotelami w samochodzie) i może zapobiec zakłócaniu innych użytkowników eteru tak długo aż źródło prądu ulegnie wyczerpaniu. Funkcja TOT jest fabrycznie ustawiona na OFF - WYŁĄCZONA, i tutaj podany jest opis jej aktywacji :

- 1 Naciśnij przycisk MON F, potem przyciśnij klawisz SET₀ aby wprowadzić tryb Nastawczy.
- 2 Obracaj pokrętle DIAL wybierając nazwę Pozycji Menu (Save Modes # 4 : TOT).
- 3 Naciśnij klawisz MAIN lub SUB aby ustawić Czas - Wylączenia Wylącznika Czasowego na żądany czas " Maksymalnego Nadawania " (1 minuta, 2, 5 minuty, 5 minut lub 10 minut).
- 4 Jeżeli wybrałeś go do użytku, naciśnij przycisk PTT zapisując to nowe ustawienie i wracając do zwykłej pracy.

Save Modes	:	4
TOT		
		OFF

R. F. Odkąd krótkie transmisje świadczą o dobrym operatorze, staraj się ustawić funkcję TOT Twojego transceivera na czas maksymalnego nadawania 1 minuty. Będzie to również znacząco wydłużać czas pracy akumulatorów.

BLOKADA ZAJĘTEGO KANAŁU (BCLO)

Funkcja BCLO chroni nadajnik radia od „bycia aktywnym” jeżeli obecny jest jakiś silny sygnał, który przebija się przez blokadę „szumów”. Na danej częstotliwości gdzie mogą być aktywne stacje używające CTCSS i różnych kodów, BCLO zabezpiecza Ciebie przed przypadkowym przerwaniem Twojej łączności (ponieważ Twoje radio może milczeć za sprawą jego własnego Dekodera). Fabryczne ustawienie dla BCLO wynosi OFF - WYŁĄCZONA i tutaj podany jest sposób jak zmienić to ustawienie :

- 1 Naciśnij przycisk MON F, następnie przyciśnij klawisz SET₀ by wejść do trybu Nastawień.
- 2 Kręć galką DIAL wybierając nazwę Pozycji Menu (Misc Setup # 1 : BCLO).
- 3 Naciśnij klawisz MAIN lub SUB aby ustawić tę Pozycję Menu na " ON - WŁĄCZONA " (i w ten sposób uaktywnić funkcję BCLO).
- 4 Naciśnij przycisk PTT aby wpisać to nowe ustawienie do pamięci operacyjnej i wznowić zwykłą pracę.

Misc Setup	: 1
BCLO	
	OFF

PRZEGLĄDANIE MIKROFONU

Funkcja Przeglądania MIC (MIKROFONU) pozwala monitorować sygnał Twojego głosu kiedy używasz opcji VC - 27 Słuchawki do ucha z Mikrofonem.

- 1 Podłącz Słuchawkę do ucha / Mikrofon VC - 27 do gniazda MIC / SP.
- 2 Przyciśnij klawisz MON F, potem naciśnij przycisk SET₀ aby wprowadzić tryb Nastawczy.
- 3 Obracaj pokrętle DIAL wybierając nazwę Pozycji Menu (Misc Setup # 19 : MIC MONITOR - PRZEGLĄDANIE MIKROFONU).
- 4 Naciśnij klawisz MAIN lub SUB ustawiając tę Pozycję Menu na " ON - WŁĄCZONE " (i w ten sposób aktywując funkcję Przeglądania MICrofonu). VX - 7R wychodzi z trybu Nastawień.
- 5 Wewnętrzny mikrofon VX - 7R będzie teraz „zbierać” dźwięki wokół transceivera, następnie wejdzie on do Słuchawki / Mikrofonu VC - 27.
- 6 Aby wyłączyć funkcję Przeglądania MICrofonu, powtórz punkty 2 ~ 4 naciskając przycisk MAIN lub SUB aby wybrać napis " OFF - WYŁĄCZONE ", następnie przyciśnij przycisk PTT.

Misc Setup	: 19
MIC MONITOR	
	OFF

R. F. Kiedy ta funkcja jest aktywna bez podłączonej opcji VC - 27 Słuchawki / Mikrofonu, VX - 7R spowoduje " reakcję " wycia.

ZMIANA POZIOMU DEWIACJI NADAWANIA

W wielu rejonach świata, tło panujący na kanałach radiowych wymaga tego, by robocze kanały były blisko rozmieszczone między sobą. W takim środowisku pracy często wymagane jest używanie przez operatora zmniejszonego poziomu dewiacji po to, aby zmniejszyć potencjalne zakłócenie użytkowników teren. na sąsiednich kanałach. VX - 7R posiada prostą metodę osiągnięcia tego :

- 1 Przyciśnij klawisz MON F, następnie naciśnij przycisk SET₀ wprowadzając tryb Nastawczy.
- 2 Obracaj pokrętle DIAL aby wybrać nazwę Pozycji Menu (Misc Setup # 6 : HALF DEVIATION - POŁOWA DEWIACJI).
- 3 Naciśnij klawisz MAIN lub SUB aby zmienić ustawienie na ON - WŁĄCZONE. W tej konfiguracji (aktywnej POŁOWIE DEWIACJI), dewiacja nadajnika będzie w przybliżeniu wynosić $\pm 2,5$ kHz.
- 4 Po wybraniu naciśnij przycisk PTT zapisując nowe ustawienie w pamięci operacyjnej i wychodząc z tej opcji do zwykłej pracy.

Misc Setup	:	6
HALF DEVIATION		
		OFF

R. F. To "normalne" ustawienie dewiacji (kiedy ta Pozycja Menu jest ustawiona na OFF - WYŁĄCZONA) wynosi ± 5 kHz.

MEMORY MODE - TRYB PAMIĘCI

Ten VX - 7R posiada dużą różnorodność zasobów pamięci. Zawiera ona :

- Zwykle Kanaly Pamięci, które posiadają :
 - 450 " Standartowych " kanałów pamięci, ponumerowanych od " 1 " do " 450 ".
 - 12 - cie Kanałów Domowych (w wersji USA) lub 11 - cie (w wersji EXPortowej) pozwalające zapisać i szybko wywołać jedną główną częstotliwość na każdym roboczym zakresie.
 - 20 - cia ustawianych pamięci końca - zakresu znanych także jako kanały " Programowanego Skanowania Pamięci - PMS ", oznaczonych " L1 / U1 do L20 / U20 ".
 - 9 Grup Pamięci noszących nazwy " MG 1 do MG 9 ". Każdej Grupie Pamięci można przydzielić 48 kanałów z banku " zwykłych, standartowych " kanałów pamięci.
- 10 Jedno - Dotknięciowych Kanałów Pamięci.
- 10 Kanałów " Nadrzędnej - Pamięci ".
- 10 Kanałów " Radiofonicznej Prognozy Pogody ".
- 89 popularnych Kanałów Pamięci Krótkofalowych Stacji Rozgłośni Radiowych.
- 280 Morskich Kanałów VHF.

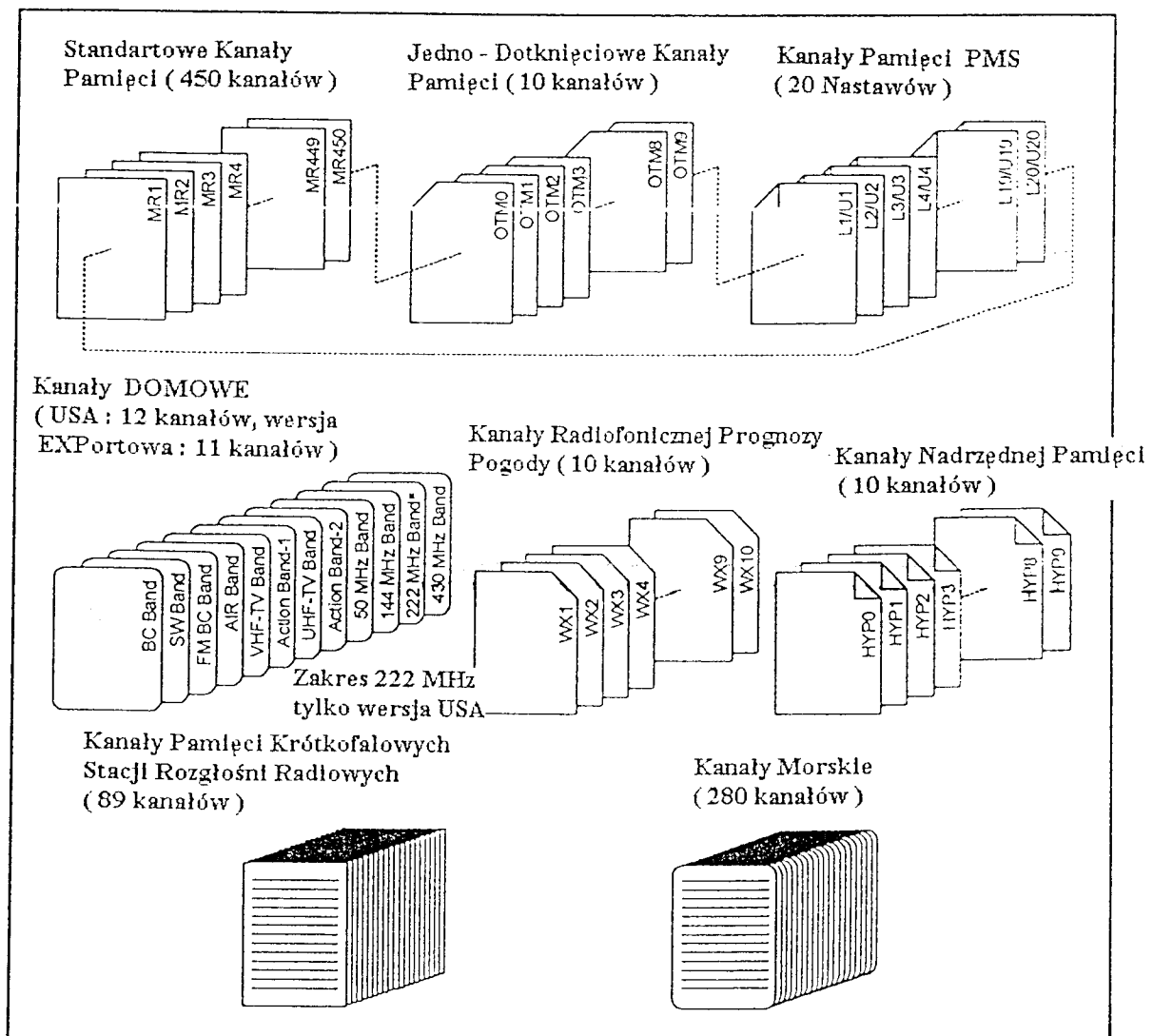

PRACA ZWYKŁYCH KANAŁÓW PAMIĘCI

Zapisywanie Pamięci

- 1 Jeżeli pracujesz w trybie VFO, wybierz żadaną częstotliwość. Sprawdź ustawienie żądanych tonów (CSS lub DCS, takich jakich wymaga przesunięcie (offset) przemiennika. W tym momencie można również ustawić poziom mocy, jeżeli chcesz to wszystko wpisać do pamięci.
- 2 Naciśnij i przytrzymaj przez 0,5 sekundy klawisz MON F.
- 3 W ciągu 5 - ciu sekund od puszczenia klawisza MON F pokręć galką DIAL wybierając żądany kanał pamięci. Mikroprocesor automatycznie wybierze następny - dostępny "pusty" kanał (ze spisu danej pamięci na której nie ma zapisanych żadnych danych). Jeżeli zobaczysz Gwiazdkę (*) przy numerze kanału, znaczy to, że ten kanał aktualnie nie posiada zapisanych żadnych danych (co oznacza, że jest on "wolny").
- 4 Jeszcze raz naciśnij przycisk MON F by zapisać częstotliwość w pamięci.
- 5 Będziesz nadal pracować w trybie "VFO", więc możesz teraz wprowadzić inne częstotliwości i zapisać je do dodatkowo zlokalizowanej pamięci przez powtórzenie tej całej procedury.

VFO	145.280	
2 *		NFM
VFO	433.000	NFM
[W]	TSQ	S

- R. F. Możesz zmienić tę funkcję automatycznego wybierania kanału pamięci aby wybrać "następny - wyższy kanał pamięci ponad ostatnio zapisany kanał pamięci" zamiast tego "następnego - dostępnego 'wolnego' kanału" przez użycie nazwy Pozycji Menu (Basic Setup # 12 : MW MODE - TRYB MW); przeczytaj stronę 85.

Zapisywanie Niezależnych Nadawczych Częstotliwości (Dodatkowe Splits)

We wszystkich pamięciach można zapisać samodzielne, niezależne częstotliwości nadawania do pracy przez przemiennik z nie - standardowym shiftem (przesunięciem).

Aby to zrobić :

- 1 Korzystając z wcześniej opisanej metody ZAPISYWANIA PAMIĘCI (nie dotyczy jeżeli offset danego przemiennika jest uaktywniony) wpisz do pamięci odbiorczą częstotliwość.
- 2 Dostrój się do żądanej częstotliwości nadawania, następnie naciśnij i przytrzymaj przez 0,5 sekundy klawisz MON F.
- 3 W czasie 5 - ciu sekund od puszczenia klawisza MON F, pokręć galką DIAL aby wybrać taki sam numer kanału pamięci jaki był używany w powyższym punkcie "1".
- 4 Naciśnij i przytrzymaj przycisk PTT, potem naciśnij jeszcze raz krótko klawisz MON F gdy trzymasz przycisk PTT (nie jest to przycisk nadajnika).

- R. F. Gdy wywołujesz jakąś pamięć, która zawiera samodzielnie - zapisane nadawcze i odbiorcze częstotliwości, na wyświetlaczu funkcyjnym pojawi się ikona "±".

Wywoływanie Pamięci

- 1 Jeżeli pracujesz w trybie VFO, naciśnij przycisk WRITE $MT_{V/M}$ aby wejść do trybu Pamięci.
- 2 Kręć galką DIAL wybierając żądany kanał.
- 3 Aby wrócić do trybu VFO, przyciśnij klawisz WRITE $MT_{V/M}$.

MR	145.280	NFM
² VFO	433.000	NFM
		S
TSQ		

- R. F. 1) Gdy to radio jest ciągle ustawione na tryb Pamięci, łatwym sposobem wywołania pamięci jest użycie numerowanych przycisków kanału pamięci, a potem naciśnięcie przycisku WRITE $MT_{V/M}$. Na przykład, aby wywołać kanał pamięci # 14, przyciśnij klawisz $SCAN_1 \rightarrow ARTS_{14} \rightarrow WRITE MT_{V/M}$.
- 2) Kanały pamięci na których możesz zapisać częstotliwości spoza zakresów amatorskich nie mogą być wywoływane na DRUGORZĘDNYM zakresie.

DOMOWY Kanał Pamięci

Dostępny jest specjalny Jedno - dotknięciowy kanał " DOMOWY " [jeden w każdym z 12 - tu (wersja USA) lub 11 - tu (wersja EXPORTOWA) roboczych zakresów : przeczytaj stronę 15], pozwalających szybko wywoływać ulubione robocze częstotliwości w każdym zakresie.

HM	146.520	NFM
VFO	433.000	NFM
		S

Zapisana pamięć jest łatwo osiągalna :

- 1 Wybierz żadaną częstotliwość jeżeli pracujesz w trybie VFO. Sprawdź ustawienie żądanych tonów CTCSS lub DCS takich jakich wymaga offset przemiennika. W tym momencie można także ustawić poziom mocy gdy chcesz to wszystko zapisać.
- 2 Naciśnij i przytrzymaj przez 0,5 sekundy klawisz MON F.
- 3 Jeżeli numer kanału pamięci miga, to naciśnij przycisk $EMG_{HM/MV}$. Ta częstotliwość i pozostałe dane (jeżeli są) będą teraz zapisywane w specjalnym spisie kanału DOMOWEGO.
- 4 Można powtórzyć tę procedurę na pozostałych roboczych zakresach.
- 5 Aby wywołać ten DOMOWY kanał, naciśnij przycisk MON F, potem przyciśnij klawisz $EMG_{HM/MV}$ w którymkolwiek trybie VFO lub MR (Pamięci).

R. F. Zwróć uwagę, że DOMOWY kanał UHF jest jedynym używanym podczas pracy " Niebezpieczeństwa ".
Przeczytaj dokładnie stronę 39 odnoszącą się do tej funkcji.

Nazywanie Pamięci

Możesz chcieć dołączyć dowolne alfa - numeryczne " Oznaczenie " (Nazwę) do jednej lub wielu pamięci aby pomóc sobie w przypomnieniu o użytym kanale (takim jak nazwa danego klubu, itp.). Jest to łatwe w realizacji korzystając z trybu Nastawczego.

- 1 Wywołaj ten kanał pamięci do którego chcesz dołączyć jakąś nazwę.
- 2 Przyciśnij klawisz MON F, następnie naciśnij przycisk SET₀ aby wprowadzić tryb Nastawczy.
- 3 Kręć galką DIAL wybierając nazwę Pozycji Menu (Basic Setup # 11 : NAME SET - USTAWIANIE NAZWY).
- 4 Naciśnij krótko klawisz BND DN_{BAND} uruchamiając programowanie nazwy tego oznaczenia.
- 5 Naciśnij przycisk MAIN / SUB lub 1 klawisz klawiatury aby wybrać pierwszy znak żądanej nazwy.

Przykład 1 :Przyciśnij klawisz MON F, potem naciśnij przycisk MAIN lub SUB aby wybrać jeden z 61 dostępnych znaków.

Przykład 2 :Naciskaj powtarzająco klawisz DW_{2ABC} przełączając pomiędzy 7 - ma dostępnymi znakami przypisanymi do tego klawisza : A → B → C → a → b → c → 2

- 6 Pokręć galką DIAL o 1 pstryknięcie w prawo zgodnie z ruchem wskazówek zegara by przejść w ten sposób do następnego znaku.
- 7 Powtarzaj punkty 4 i 5 aby zaprogramować pozostałe litery, cyfry lub symbole tej żądanej nazwy. W tworzeniu tej nazwy można użyć maksymalnie 8 znaków.
- 8 Jeżeli skompletowałeś całą nazwę, naciśnij przycisk PTT aby ją zapisać i wyjść z tej opcji.

R. F. W czasie pracy " MR " (wywoływania Pamięci) to alfanumeryczne Oznaczenie pojawia się poniżej wyświetlanej częstotliwości. Alfanumeryczna Nazwa nie pojawia się jeżeli uaktywniona jest Praca Podwójnego Odbioru.

Basic Setup	:11
NAME SET	

Basic Setup	:11
NAME SET	A, 0
(Vertex)	

MR	145.280
2	(Vertex)
	TIME 10:00
Main	NFM
TSQ	Ⓜ

MEMORY MODE - TRYB PAMIĘCI C. D.

Dostrajanie Przesunięcia Pamięci

Po wywołaniu jakiegoś szczególnego kanału pamięci, można łatwo dostroić ten kanał chociaż byłeś w trybie " VFO ".

- 1 Z VX - 7R ustawionym na tryb " MR " (Wywoływania Pamięci), wybierz bieżący kanał pamięci.
- 2 Teraz naciśnij i przytrzymaj przez 0, 5 sekundy klawisz WRITE M_{V/M}. Napis " MR " zostanie zastąpiony napisem " MT " (Strojenie Pamięci).
- 3 Jeżeli potrzebujesz, obracaj pokrętkiem DIAL aby dostroić się do nowej częstotliwości. W czasie Strojenia Pamięci będą używane kroki Syntezera wybrane dla pracy VFO na aktualnym zakresie.
- 4 Gdy chcesz powrócić do oryginalnej częstotliwości pamięci, naciśnij i przytrzymaj przez 0, 5 sekundy przycisk WRITE MT_{V/M}. Napis " MT " zostanie zastąpiony przez " MR ".
- 5 Jeżeli w czasie Dostrajania Pamięci chcesz zapamiętać jakąś nową częstotliwość, to teraz naciśnij i przytrzymaj przez 0, 5 sekundy klawisz MON F używając sposobu zapisywania zwykłej pamięci. Mikroprocesor ustawi się automatycznie w miejscu następnej - dostępnej pustej pamięci, i ponownie naciśnij przycisk MON F aby dokonać zamknięcia " tej nowej częstotliwości.

MT	145.286	
²		
VFO	433.000	NFM
TSG		S

R. F. Jeżeli chcesz zastąpić oryginalne zawartości pamięci tymi dotyczącymi tej nowej częstotliwości, uważaj aby kręcić gałką DIAL do numeru oryginalnego kanału pamięci.

Wymagane zmiany CTCSS / DCS lub offsetu (przesunięcia) przemiennikowego muszą być zrobione przed wpisywaniem danych do tego nowo - zlokalizowanego (lub oryginalnego) kanału pamięci.

Maskowanie Pamięci

Mogą wystąpić sytuacje w których chcesz " Zamaskować " pamięci tak, aby nie były one widoczne podczas ich wybierania lub skanowania. Na przykład, kilka pamięci rzadko używanych tylko w miłości można zapisać na tę chwilę " Zamaskować " dopóki jesteś w tym mieście, a potem możesz je " Zdemaskować / Odsłonić " do zwykłego używania.

- 1 Jeżeli potrzebujesz, naciśnij przycisk WRITE $MT_{V/M}$ aby wejść do trybu MR.
- 2 Naciśnij i przytrzymaj przez 0, 5 sekundy klawisz MON F, następnie pokręć gałką DIAL aby wybrać kanał pamięci który będzie " Maskowany " by nie był widoczny.
- 3 Naciśnij przycisk WRITE $MT_{V/M}$. Wyświetlacz powróci do kanału pamięci # 1. Jeżeli obrócisz pokrętkiem DIAL do pozycji którą właśnie " Zamaskowałeś " zaobserwujesz, że teraz jest ona niewidoczna.
- 4 Aby Zdemaskować, Odsłonić tą ukrytą pamięć, powtórz całą powyższą procedurę : naciśnij i przytrzymaj przez 0, 5 sekundy klawisz MON F, kręć gałką DIAL wybierając numer zamaskowanej pamięci, następnie naciśnij przycisk WRITE $MT_{V/M}$ aby „wyciągnąć” zapisane dane z tego kanału pamięci.

*R. F. Rozglądnij się !. Wpisując ręcznie dane " Maskujące " pamięć, możesz wielokrotnie usunąć wcześniejsze dane jeżeli nie zachowasz należytej ostrożności. Użyj techniki " następnej dostępnej pamięci " (szukając ikony [*]) aby ominąć zapisane zamaskowane pamięci.*

Praca Grup Pamięci

Wyznaczanie Grup Pamięci

- 1 Wywołaj kanał pamięci aby przydzielić go do danej Grupy Pamięci.
- 2 Naciśnij i przytrzymaj przez 0, 5 sekundy przycisk MON F, potem przyciskaj numerowane przyciski (SCAN₁₋₉) jeżeli chcesz przydzielić odpowiednią Grupę Pamięci dla tego kanału.
- 3 Teraz dane z kanału pamięci zostały skopiowane do tej Grupy Pamięci.

Wywoływanie Grupy Pamięci

- 1 Jeżeli jest konieczne, przez naciśnięcie klawisza WRITE MT_{V/M} ustaw radio na tryb Pamięci w " Głównym " Zakresie.
- 2 Przyciśnij klawisz MON F, następnie naciśnij przycisk SPCL₉ aby wywołać Specjalne Menu Pamięci.
- 3 Obracaj pokrętkiem DIAL wybierając tryb " 2 MR Group ".
- 4 Naciśnij przycisk PTT aby uaktywnić tryb " Grupy Pamięci ".
- 5 Kręć galką DIAL by wybrać żadaną Grupę Pamięci (" MG 1 " ~ " MG 9 ").
- 6 Przyciśnij krótko klawisz WRITE MT_{V/M} aby „zamknąć” wybraną Grupę Pamięci.
- 7 W pracy trybu Grupy Pamięci można wybierać kanały pamięci tylko w aktualnej grupie pamięci (do 48 kanałów).
- 8 Aby zmienić Grupę Pamięci na inną, naciśnij krótko przycisk WRITE MT_{V/M}, potem kręć galką DIAL.
- 9 Aby wyjść z pracy Grupy Pamięci, wywołaj Specjalne Menu Pamięci (przyciśnij równocześnie 2 klawisze MON F + SPCL₉), potem zmień ustawienie na " 1 OFF ".

Special Memory

2 MR Group

MG1	145.280	NFM
²		
VFO	433.000	NFM
TSQ		S

Przenoszenie Danych z Pamięci do VFO

Jeżeli chcesz, dane zapisane w kanałach pamięci mogą być łatwo przeniesione do VFO.

- 1 Wybierz kanał pamięci zawierający dane dotyczące częstotliwości do przeniesienia ich do VFO.
- 2 Naciśnij i przytrzymaj przez 0,5 sekundy klawisz MON F, następnie naciśnij przycisk FN PO LK. Dane będą teraz kopiowane do VFO, chociaż oryginalne zawartości pamięci pozostaną nienaruszone na wcześniejszych kanałach.

R. F. Jeżeli jakiś kanał Pamięci Splitu Częstotliwości był przenoszony, częstotliwość TX będzie opuszczana (będziesz ustawiony na pracę Simpleksową na Odbiorczej częstotliwości).

Tryb Tylko Pamięć

Jeżeli programowanie kanału pamięci zakończy się, możesz ustawić ten transceiver w trybie " Tylko Pamięć ", dzięki któremu praca VFO jest niemożliwa. Może to być szczególnie pomocne w czasie obsługi publicznych wydarzeń gdzie pewna liczba operatorów prawdopodobnie używa radia pierwszy raz i pożądana jest wtedy jak największa prostota wybierania kanałów.

Aby usytuować ten transceiver a trybie Tylko Pamięć, wyłącz go. Teraz naciśnij i trzymaj klawisz BND DN_{BAND} gdy włączasz radio.

Aby powrócić do zwykłej pracy, powtórz ten powyższy proces włączania - zasilania.

MEMORY MODE - TRYB PAMIĘCI C. D.

TRYB NADRZĘDNEJ PAMIĘCI

VX - 7R zazwyczaj wpisuje do pamięci robocze częstotliwości i pewne ustawienia roboczych stanów (statusów) (takich jak dane CTCSS / DCS, shift przemiennika, poziom mocy, itp.). Jednak Tryb " Nadrzędnej Pamięci " pozwala zapisać całkowitą aktualną konfigurację (nastawy) radia w specjalnym " Nadrzędnym " banku pamięci

Na przykład, określona pozycja Nadrzędnej Pamięci może zapamiętać częstotliwości obu zakresów - " Głównego " i " Drugorzędnej ", plus roboczy stan Analizatora Widma, funkcje Skanowania, itp. .

Zapisywanie Nadrzędnej Pamięci

- 1 Ustaw transceiver zgodnie z żadaną konfiguracją, łącznie z parametrami takimi jak praca Analizatora Widma, Skanowanie PMS, itp. .
- 2 Naciśnij i przytrzymaj przez 2 sekundy numerowane klawisze (SET₀ do SPCL₉...) odpowiadające kanałowi Nadrzędnej Pamięci do którego chcesz wpisać tę konfigurację.

R. F. Aby zabezpieczyć się przed przypadkowym zapisaniem, można „zamknąć” tą funkcję Zapisywania Nadrzędnej Pamięci przy pomocy Pozycji Menu (Basic Setup # 14 : HYPER WRITE - ZAPISYWANIE NADRZĘDNEJ).

Wywoływanie Nadrzędnej Pamięci

- 1 Naciśnij przycisk MON F, potem przyciśnij klawisz SPCL₉... aby Wywołać Specjalne Menu Pamięci.
- 2 Kręć gałką DIAL wybierając tryb " 4 HYP ".
- 3 Naciśnij przycisk PTT aby uaktywnić tryb " Nadrzędnej Pamięci ".
- 4 Przyciśnij odpowiedni numerowany klawisz (SET₀ do SPCL₉...) aby wywołać żądany kanał Nadrzędnej Pamięci.
- 5 Aby wyjść z trybu Nadrzędnej Pamięci, wywołaj Specjalne Menu Pamięci (naciskając równocześnie przyciski MON F + SPCL₉...), następnie zmień ustawienie na " 1 OFF ".

Special Memory
<u>4</u> HYP

HYP	446.000	
1		NFM
HYP	146.520	
1		NFM
	L3	S

JEDNO - DOTKNIĘCIOWY TRYB PAMIĘCI

Funkcja Jednego - Dotknięcia pozwala wywoływać 10 „ulubionych” częstotliwości przez bezpośrednie używanie numerowanych klawiszy (SET₀ do SPCL₉...).

Zapisywanie Jedno - Dotknięciowej Pamięci

- 1 Gdy pracujesz w trybie VFO wybierz żądaną częstotliwość. Sprawdź ustawienie żądanych tonów CTCSS lub DCS tak jak i żądanego przesunięcia przemiennikowego. W tym momencie można ustawić jeszcze poziom mocy, jeżeli chcesz to wszystko zapisać.
- 2 Naciśnij i przytrzymaj przez 2 sekundy klawisz MON F.
- 3 W czasie 5 - ciu sekund od puszczenia klawisza MON F pokręć galką DIAL aby wybrać żądany kanał Jedno - Dotknięciowej Pamięci, który będzie oznaczony napisem " OTM 0 " do " OTM 9 ".
- 4 Naciśnij jeszcze raz przycisk MON F aby zapisać tą częstotliwość w wybranej Jedno - Dotknięciowej Pamięci.
- 5 Będziesz ciągle pracować w trybie " VFO ", więc możesz teraz wprowadzać pozostałe częstotliwości i zapisać je w dodatkowych pozycjach Jedno - Dotknięciowej Pamięci przez powtórzenie tej powyższej procedury.

VFO	146.520	
OTM1 *		NFM
VFO	433.000	NFM
[W]	TSQ	S

Wywoływanie Jedno - Dotknięciowej Pamięci

- 1 Ustaw VX - 7R na pracę Pojedynczego zakresu w " Głównym " zakresie.
- 2 Naciśnij przycisk MON F, potem przyciśnij klawisz SPCL₉... aby wywołać Specjalne Menu Pamięci.
- 3 Obracaj pokrętle DIAL by wybrać tryb " 3 OTM ".
- 4 Naciśnij przycisk PTT uaktywniając tryb " Jedno - Dotknięciowej Pamięci ".
- 5 Przyciskaj numerowane klawisze (SET₀ do SPCL₉...) odpowiadając tej Jedno - Dotknięciowej pamięci którą chcesz wywołać.
- 6 Aby wyjść z trybu Jedno - Dotknięciowej Pamięci, wywołaj Specjalne Menu Pamięci (naciśnij równocześnie przyciski MON F + SPCL₉...), następnie zmień ustawienie na " 1 OFF ".

Special Memory
<u>3</u> OTM

OTM	146.520	
1		
	TIME	10:00
Main		NFM
	TSQ	S

MEMORY MODE - TRYB PAMIĘCI C. D.

KANAŁY PAMIĘCI KRÓTKOFALOWYCH STACJI ROZGŁOŚNI RADIOWYCH

Bank Kanałów Pamięci Krótkofalowych Stacji Radiofonicznych ma fabrycznie wstępnie - zaprogramowane rozgłoszenia radiowe do szybkiego ich wybierania.

- 1 Ustaw VX - 7R na pracę Pojedynczego zakresu w " Głównym " zakresie.
- 2 Naciśnij przycisk MON F, potem przyciśnij klawisz SPCL₉ aby wywołać Specjalne Menu Pamięci.
- 3 Obracaj pokrętkę DIAL wybierając tryb " 5 BC Station ".
- 4 Naciśnij przycisk PTT aby uaktywnić tryb " BC Station - Stacji Radiofonicznej ".
- 5 Kręć galką DIAL by wybrać odpowiednią stację z dostępnych 89 - ciu.
- 6 Aby opuścić tryb Stacji BC, wywołaj Specjalne Menu Pamięci (naciskając równocześnie klawisze MON F + SPCL₉), następnie zmień jego ustawienie na " 1 OFF ".

Special Memory
5 BC Station

LST 6.030
1 VOA
Main TIME 10:00 AM

WYKAZ CZĘSTOTLIWOŚCI ROZGŁOŚNI RADIOWYCH

LST No.	Częst. (MHz)	TRYB	KRAJ	Nazwa Stacji	LST No.	Częst. (MHz)	TRYB	KRAJ	Nazwa Stacji
1	6.030	AM	VOA	Voice of America	45	7.270	AM	Spain	Radio Exterior de Espana
2	6.160	AM	VOA	Voice of America	46	9.520	AM	Spain	Radio Exterior de Espana
3	9.760	AM	VOA	Voice of America	47	11.920	AM	Spain	Radio Exterior de Espana
4	11.930	AM	VOA	Voice of America	48	15.585	AM	Spain	Radio Exterior de Espana
5	5.995	AM	Canada	Radio Canada International	49	6.090	AM	Luxembg	Radio Luxembourg
6	7.235	AM	Canada	Radio Canada International	50	7.485	AM	Norway	Radio Norway International
7	9.735	AM	Canada	Radio Canada International	51	9.590	AM	Norway	Radio Norway International
8	11.705	AM	Canada	Radio Canada International	52	9.985	AM	Norway	Radio Norway International
9	6.195	AM	BBC	British Broadcasting Corporation	53	13.800	AM	Norway	Radio Norway International
10	9.410	AM	BBC	British Broadcasting Corporation	54	6.065	AM	Sweden	Radio Sweden
11	12.095	AM	BBC	British Broadcasting Corporation	55	9.490	AM	Sweden	Radio Sweden
12	15.310	AM	BBC	British Broadcasting Corporation	56	13.625	AM	Sweden	Radio Sweden
13	6.045	AM	France	Radio France International	57	17.505	AM	Sweden	Radio Sweden
14	9.790	AM	France	Radio France International	58	6.120	AM	Finland	Radio Finland
15	11.670	AM	France	Radio France International	59	9.630	AM	Finland	Radio Finland
16	15.525	AM	France	Radio France International	60	11.755	AM	Finland	Radio Finland
17	3.955	AM	DW	Deutsche Welle	61	9.795	AM	Finland	Radio Finland
18	6.075	AM	DW	Deutsche Welle	62	5.940	AM	Russia	Voice of Russia
19	9.545	AM	DW	Deutsche Welle	63	5.920	AM	Russia	Voice of Russia
20	9.735	AM	DW	Deutsche Welle	64	7.205	AM	Russia	Voice of Russia
21	6.060	AM	Italy	Italian Radio International	65	12.030	AM	Russia	Voice of Russia
22	7.175	AM	Italy	Italian Radio International	66	9.435	AM	Israel	Israel Broadcasting Authority
23	9.515	AM	Italy	Italian Radio International	67	11.585	AM	Israel	Israel Broadcasting Authority
24	17.710	AM	Italy	Italian Radio International	68	15.615	AM	Israel	Israel Broadcasting Authority
25	3.985	AM	Swiss	Swiss Radio International	69	17.545	AM	Israel	Israel Broadcasting Authority
26	6.165	AM	Swiss	Swiss Radio International	70	6.045	AM	India	All India Radio (AIR)
27	9.885	AM	Swiss	Swiss Radio International	71	9.595	AM	India	All India Radio (AIR)
28	15.220	AM	Swiss	Swiss Radio International	72	11.620	AM	India	All India Radio (AIR)
29	5.985	AM	Belgium	Radio Vlaanderen International	73	15.020	AM	India	All India Radio (AIR)
30	9.925	AM	Belgium	Radio Vlaanderen International	74	7.190	AM	China	China Radio International (CRI)
31	11.780	AM	Belgium	Radio Vlaanderen International	75	5.250	AM	China	China Radio International (CRI)
32	13.740	AM	Belgium	Radio Vlaanderen International	76	9.855	AM	China	China Radio International (CRI)
33	5.955	AM	Holland	Radio Nederland	77	11.685	AM	China	China Radio International (CRI)
34	6.020	AM	Holland	Radio Nederland	78	5.975	AM	Korea	Radio Korea
35	9.895	AM	Holland	Radio Nederland	79	7.275	AM	Korea	Radio Korea
36	11.655	AM	Holland	Radio Nederland	80	9.570	AM	Korea	Radio Korea
37	9.590	AM	Denmark	Radio Denmark	81	13.670	AM	Korea	Radio Korea
38	9.985	AM	Denmark	Radio Denmark	82	6.155	AM	Japan	Radio Japan
39	13.800	AM	Denmark	Radio Denmark	83	7.200	AM	Japan	Radio Japan
40	15.735	AM	Denmark	Radio Denmark	84	9.750	AM	Japan	Radio Japan
41	9.780	AM	Portugal	Radio Portugal	85	11.850	AM	Japan	Radio Japan
42	11.960	AM	Portugal	Radio Portugal	86	5.995	AM	Australi	Radio Australia
43	15.555	AM	Portugal	Radio Portugal	87	9.580	AM	Australi	Radio Australia
44	21.655	AM	Portugal	Radio Portugal	88	9.660	AM	Australi	Radio Australia
					89	12080	AM	Australi	Radio Australia

MEMORY MODE - TRYB PAMIĘCI C. D.

MORSKIE KANAŁY PAMIĘCI VHF

Bank Morskich Kanałów został fabrycznie zaprogramowany aby można było je szybko wybierać.

- 1 Ustaw VX - 7R na pracę Pojedynczego zakresu w " Głównym " zakresie.
- 2 Naciśnij przycisk MON F, następnie przyciśnij klawisz SPCL₉, aby wywołać Specjalne Menu Pamięci.
- 3 Kręć gałką DIAL wybierając tryb " 6 Marine "
- 4 Naciśnij przycisk PTT aby uaktywnić tryb " VHF Marine Channel - Morski Kanał VHF ".
- 5 Obracaj pokręteł DIAL aby wybrać jeden z 280 - ciu odpowiedni Morski Kanał.
- 6 Aby wyjść z trybu Morskiego Kanału VHF, wywołaj Specjalne Menu Pamięci (naciśnij równocześnie klawisze MON F + SPCL₉...), potem zmień jego ustawienie na " 1 OFF ".

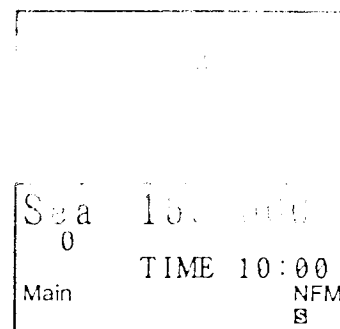

WYKAZ CZĘSTOTLIWOŚCI MORSKICH KANAŁÓW VHF

Nr KAN.	Frequency (MHz)	Nr KAN.	Frequency (MHz)	Nr KAN.	Frequency (MHz)	Nr KAN.	Frequency (MHz)	Nr KAN.	Frequency (MHz)	Nr KAN.	Frequency (MHz)	Nr KAN.	Frequency (MHz)
0	156.000	41	158.050	82	157.125	123	159.075	164	160.100	205	161.125	246	155.875
1	156.050	42	158.100	83	157.175	124	159.100	165	160.125	206	161.150	247	155.850
2	156.100	43	158.150	84	157.225	125	159.125	166	160.150	207	161.175	248	155.825
3	156.150	44	158.200	85	157.275	126	159.150	167	160.175	208	161.200	249	155.800
4	156.200	45	158.250	86	157.325	127	159.175	168	160.200	209	161.225	250	155.775
5	156.250	46	158.300	87	157.375	128	159.200	169	160.225	210	161.250	251	155.750
6	156.300	47	158.350	88	157.425	129	159.225	170	160.250	211	161.275	252	155.725
7	156.350	48	158.400	89	157.475	130	159.250	171	160.275	212	161.300	253	155.700
8	156.400	49	158.450	90	157.525	131	159.275	172	160.300	213	161.325	254	155.675
9	156.450	50	158.500	91	157.575	132	159.300	173	160.325	214	161.350	255	155.650
10	156.500	51	158.550	92	157.625	133	159.325	174	160.350	215	161.375	256	155.625
11	156.550	52	158.600	93	157.675	134	159.350	175	160.375	216	161.400	257	155.600
12	156.600	53	158.650	94	157.725	135	159.375	176	160.400	217	161.425	258	155.575
13	156.650	54	158.700	95	157.775	136	159.400	177	160.425	218	161.450	259	155.550
14	156.700	55	158.750	96	157.825	137	159.425	178	160.450	219	161.475	260	155.525
15	156.750	56	158.800	97	157.875	138	159.450	179	160.475	220	161.500	261	155.500
16	156.800	57	158.850	98	157.925	139	159.475	180	160.500	221	161.525	262	155.475
17	156.850	58	158.900	99	157.975	140	159.500	181	160.525	222	161.550	263	155.450
18	156.900	59	158.950	100	158.025	141	159.525	182	160.550	223	161.575	264	155.425
19	156.950	60	159.025	101	158.075	142	159.550	183	160.575	224	161.600	265	155.400
20	157.000	61	159.075	102	158.125	143	159.575	184	160.600	225	161.625	266	155.375
21	157.050	62	159.125	103	158.175	144	159.600	185	160.625	226	161.650	267	155.350
22	157.100	63	159.175	104	158.225	145	159.625	186	160.650	227	161.675	268	155.325
23	157.150	64	159.225	105	158.275	146	159.650	187	160.675	228	161.700	269	155.300
24	157.200	65	159.275	106	158.325	147	159.675	188	160.700	229	161.725	270	155.275
25	157.250	66	159.325	107	158.375	148	159.700	189	160.725	230	161.750	271	155.250
26	157.300	67	159.375	108	158.425	149	159.725	190	160.750	231	161.775	272	155.225
27	157.350	68	159.425	109	158.475	150	159.750	191	160.775	232	161.800	273	155.200
28	157.400	69	159.475	110	158.525	151	159.775	192	160.800	233	161.825	274	155.175
29	157.450	70	159.525	111	158.575	152	159.800	193	160.825	234	161.850	275	155.150
30	157.500	71	159.575	112	158.625	153	159.825	194	160.850	235	161.875	276	155.125
31	157.550	72	159.625	113	158.675	154	159.850	195	160.875	236	161.900	277	155.100
32	157.600	73	159.675	114	158.725	155	159.875	196	160.900	237	161.925	278	155.075
33	157.650	74	159.725	115	158.775	156	159.900	197	160.925	238	161.950	279	155.050
34	157.700	75	-	116	158.825	157	159.925	198	160.950	239	161.975	280	155.025
35	157.750	76	-	117	158.875	158	159.950	199	160.975	240	162.000	281	155.000
36	157.800	77	159.875	118	158.925	159	159.975	200	161.000	241	162.025		
37	157.850	78	159.925	119	158.975	160	160.000	201	161.025	242	155.975		
38	157.900	79	159.975	120	159.000	161	160.025	202	161.050	243	155.950		
39	157.950	80	157.025	121	159.025	162	160.050	203	161.075	244	155.925		
40	158.000	81	157.075	122	159.050	163	160.075	204	161.100	245	155.900		

SCANNING - SKANOWANIE

Transceiver VX - 7R może skanować (przeszukiwać) kanały pamięci, cały roboczy zakres lub daną jego część. Skaner będzie zatrzymywał się po wykryciu sygnałów, więc jeżeli chcesz możesz rozmawiać na częstotliwości z tą wykrytą stacją.

Operacja skanowania jest zasadniczo taka sama w każdym trybie. Przed jej rozpoczęciem znajdź chwilę czasu aby wybrać sposób w jaki chcesz by skaner wznawiał skanowanie po zatrzymaniu się na jakimś wykrytym sygnale.

Ustawianie Sposobu Wznawiania Skanowania

Dostępne są 3 opcje trybu Wznawiania - Skanowania :

- 3 SEC / 5 SEC / 10 SEC** : W tym trybie skaner będzie zatrzymywał się na napotkanym sygnale i pozostanie tak przez wybrany czas wznawienia. Jeżeli nie podejmiesz działania aby wyłączyć skaner w ciągu tego okresu czasu, skaner wznawia pracę mimo że ta wykryta stacja jest nadal aktywna.
- BUSY** : W tym trybie skaner będzie zatrzymywał się na napotkanym sygnale. W 2 sekundy po zaniknięciu nośnej - ponieważ ta stacja (stacje) przestaje nadawać, skaner wznawia pracę. W przypadku wystąpienia ciągłych - sygnałów takich jak radiofoniczne Stacje Prognozy Pogody, skaner prawdopodobnie pozostanie na tej częstotliwości do końca.
- HOLD** : W tym trybie skaner będzie zatrzymywał się na napotkanym sygnale. Nie ruszy on automatycznie ; musisz ponownie ręcznie rozpocząć skanowanie jeżeli chcesz go wznówić

Aby ustawić tryb Wznawiania - Skanowania :

- 1 Naciśnij przycisk MON F, następnie przyciśnij klawisz SET₀ wprowadzając tryb Nastawczy.
- 2 Kręć galką DIAL wybierając nazwę Pozycji Menu (Scan Modes # 3 : RESUME - WZNAWIANIE).
- 3 Naciśnij klawisz MAIN lub SUB aby wybrać żądany tryb wznawiania skanowania.
- 4 Gdy go wybierzesz, naciśnij przycisk PTT by to nowe ustawienie wpisać do pamięci operacyjnej i wyjść z niego do zwykłej pracy.

Scan Modes	:	3
RESUME		
		5 sec

R. F. Fabryczne ustawienie dla tej Pozycji Menu wynosi " 5 SEC ".

Ustawianie Poziomu Blokady podczas aktywnej pracy Skanowania

Kiedy skanujesz, VX - 7R pozwala " przelatując " regulować poziom Blokady.

- 1 Gdy skaner jest włączony, naciśnij przycisk MON F, potem przyciśnij klawisz SET₀ (aktualny poziom blokady pojawi się na wyświetlaczu poniżej pokazywanej częstotliwości).
- 2 Obracaj pokrętkiem DIAL wybierając żądany poziom Blokady.
- 3 Naciśnij krótko przycisk PTT aby wpisać nowe ustawienie do pamięci operacyjnej i wrócić do zwykłej pracy. W tym przypadku naciskanie PTT nie spowoduje zatrzymania skanowania.

VFO	145. 280
	LEVEL 2 NFM
VFO	433. 000
	NFM
	S

SKANOWANIE VFO

Ten tryb pozwala skanować cały aktualny zakres pracy.

- 1 Jeżeli jest to konieczne, naciskając klawisz WRITE MT_{V/M}, wybierz tryb VFO.
- 2 Naciśnij przycisk MON F, potem przyciśnij klawisz SCAN₁ aby rozpocząć skanowanie.
- 3 Gdy i kiedy skaner wykryje jakiś wystarczająco silny sygnał aby otworzyć blokadę szumów, zatrzymuje się on na chwilę ; kropka dziesiąta wyświetlanej częstotliwości miga podczas tego "Pauzowania".
- 4 Następnie skaner wznowia pracę zgodnie z wybraniem w poprzednim rozdziale trybem wznowiania - skanowania.
- 5 Aby skasować skanowanie, naciśnij przycisk PTT lub WRITE MT_{V/M}.

R. F. Jeżeli rozpoczynasz skanowanie, VX - 7R będzie zmieniał częstotliwości w kierunku „do - góry”. Gdy chcesz zmienić kierunek tego skanowania kiedy jest ono „w ruchu”, pokręć gałką DIAL o 1 pstryknięcie w kierunku przeciwnym (w tym przypadku o 1 pstryknięcie w lewo, przeciwnie do ruchu wskazówek zegara). Zobaczysz, że skaner został przestawiony i skanuje „w dół”.

Można zmienić operację skanowania więc częstotliwość VFO przeskoczy do niskiego końca zakresu tego następnego zakresu gdy częstotliwość VFO osiągnie wysoki koniec aktualnego zakresu (i na odwrót). Przeczytaj stronę 95 dotyczącą Pozycji Menu (Misc Setup # 10 : VFO MODE - TRYB VFO).

SKANOWANIE PAMIĘCI

Skanowanie Pamięci jest równie łatwe aby je rozpocząć :

- 1 Jeżeli jest konieczne, przez przyciśnięcie klawisza WRITE MT_{V/M} ustaw transceiver w trybie Pamięci.
- 2 Naciśnij przycisk MON F, następnie przyciśnij klawisz SCAN₁ aby rozpocząć skanowanie.
- 3 Tak jak w skanowaniu VFO skaner zatrzyma się na napotkanym sygnale który jest wystarczająco silny by otworzyć blokadę szumów ; następnie wznowi pracę zgodnie z wcześniej ustawionym trybem Wznawiania - Skanowania.
- 4 Aby skasować, wyłączyć skanowanie, naciśnij przycisk PTT lub WRITE MT_{V/M}.

R. F. W " Drugorzędny " zakresie, skaner Kanalu Pamięci będzie przeszukiwał tylko te kanały pamięci, które zostały zapisane wewnątrz zakresów amatorskich.

Prowizoryczne Omijanie Pamięci

Kiedy skaner powtarzająco zatrzymuje się na jakimś kanale z powodu krótkich (tymczasowych) zakłóceń lub interferencji, możesz prowizorycznie ocenić je czy kwalifikują się do ominięcia (z wyjątkiem Kanalu Pamięci " 1 "). Ten kanał będzie omijany dopóki ręcznie nie zatrzymasz skanowania (na przykład naciskając przycisk PTT).

Aby prowizorycznie ominąć (przeskoczyć) dany kanał, naciśnij klawisz MON F, potem przyciśnij przycisk WRITE MT_{V/M}. kiedy skaner zatrzyma się na tym kanale aby go przeskoczyć. Skaner natychmiast wznowi pracę i ten kanał nie będzie skanowany.

Jak Ominąć (Przeskoczyć) Kanał podczas Skanowania

Jak wcześniej wspomniano, niektóre ciągle - nośne takich stacji jak Radiofoniczne Prognozy Pogody będą ciągle hamować pracę skanera gdy używasz trybu Wznawiania - Skanowania " Zmniejszonej Nośnej " ponieważ przychodzący sygnał nie będzie pauzował wystarczająco długo aby transceiver mógł wznowić skanowanie. Jeżeli chcesz takie kanały mogą być " Omijane " podczas skanowania.

- 1 Gdy jest konieczne, przez naciśnięcie klawisza WRITE MT_{V/M}, ustaw radio w Trybie Pamięci.
- 2 Kręć gałką DIAL aby wybrać ten Kanał Pamięci który będzie omijany w czasie skanowania.
- 3 Naciśnij przycisk MON F, potem przyciśnij klawisz SET₀ by wejść do trybu Nastawień.
- 4 Obracaj pokrętle DIAL wybierając nazwę Pozycji Menu (Basic Setup # 13 : MEMO SCAN MODE - TRYB SKANOWANIA PAMIĘCI).
- 5 Naciśnij klawisz MAIN lub SUB tak, aby wybrać napis " SKIP - OMIJANIE ". Ten aktualny Kanał Pamięci będzie omijany w czasie skanowania. To " PREFERENTIAL - PREFERENCYJNE " wybieranie jest używane w " Preferencyjnym Skanowaniu Pamięci " opisywanym w następnym rozdziale.
- 6 Gdy już wybierzesz, naciśnij przycisk PTT zapisując nowe ustawienia i by wrócić do zwykłej pracy.





Basic Setup	:13
MEMO SCAN MODE	
OFF	

Mała ikona " 4 " pojawia się kiedy ręcznie wywołasz " omijanie " kanału pamięci.

Aby ponownie wprowadzić dany kanał do pętli skanowania, w powyższym punkcie 5 wybierz napis " OFF - WYŁĄCZONE " (ten " Omijany " kanał oczywiście będzie ciągle dostępny przy pomocy ręcznej metody wybierania używając pokrętła DIAL w trybie MR, czy lub nie jest on zamknięty w pętli skanowania).

MR	◀146. 520	NFM
²		
VFO	433. 000	NFM
		ⓑ

Preferencyjne Skanowanie Pamięci



VX - 7R pozwala także ustawić " Listę Preferencyjnego Skanowania " kanałów, które można " umieścić " wewnątrz systemu pamięci. Te kanały zostają oznaczone przez ikonę "  " gdy wybierasz je jeden po drugim z Listy Preferencyjnego Skanowania. Kiedy rozpoczynasz skanowanie pamięci na danym kanale z dołączoną ikoną "  " będą skanowane tylko te kanały które są z nią związane. Jeżeli rozpocznie skanowanie na kanale, który nie ma dołączonej ikony "  ", będziesz skanował wszystkie kanały posiadające dołączoną ikonę "  ".

1) Tutaj podany jest sposób ustawiania i używania Listy Preferencyjnego Skanowania :

- 1 Naciśnij krótko przycisk WRITE $MT_{V/M}$ aby wejść do trybu Wywoływania Pamięci (MR) jeżeli wcześniej nie używałeś pamięci.
- 2 Obracaj pokrętkiem DIAL wybierając kanał który chcesz dodać do Listy Preferencyjnego Skanowania.
- 3 Przyciśnij klawisz MON F, potem naciśnij przycisk SET₀ aby wejść do trybu Nastawień.
- 4 Kręć galką DIAL aby wybrać nazwę Pozycji Menu (Basic Setup # 13 : MEMO SCAN MODE - TRYB SKANOWANIA PAMIĘCI).
- 5 Naciśnij przycisk MAIN lub SUB by wybrać napis " PREFERENTIAL - PREFERENCYJNY ".
- 6 Gdy go wybierzesz, naciśnij przycisk PTT aby zapisać te nowe ustawienia w pamięci operacyjnej i wyjść z tej opcji do zwykłej pracy.

Basic Setup	:13
MEMO SCAN MODE	
OFF	

2) Aby rozpocząć Preferencyjne Skanowanie Pamięci

- 1 Przyciśnij krótko klawisz WRITE $MT_{V/M}$ by wejść do trybu Wywołania Pamięci (MR) jeżeli wcześniej nie używałeś pamięci.
- 2 Kręć galką DIAL aby wybrać jakiś kanał który ma dołączoną ikonę "  " do numeru.
- 3 Naciśnij przycisk MON F, następnie przyciśnij klawisz SCAN₁ rozpoczynając Preferencyjne Skanowanie Pamięci. Będą skanowane tylko kanały posiadające dołączoną ikonę "  " do swojego numeru.

MR		145.260	NFM
³ VFO		433.000	NFM
			ES

PROGRAMOWANE (GRANICE ZAKRESU) SKANOWANIE PAMIĘCI (PMS)

Ta funkcja pozwala ustawiać granice pod - zakresu dla któregokolwiek skanowania lub ręcznej pracy VFO. Przykładowo, możesz chcieć ustalić granicę (w USA) od 144.300 MHz do 148.000MHz zapobiegając rozdzielaniu części " Słabych Sygnałów " SSB / CW zakresu poniżej 144.300 MHz. Tutaj opisana jest jak to zrobić :

- 1 Jeżeli jest konieczne, przyciskając klawisz WRITE $MT_{V/M}$, ustaw radio w trybie VFO.
- 2 Używając techniki której nauczyłeś się już wcześniej, zapisz (korzystając z powyższego przypadku) częstotliwość 144.300 MHz do Kanalu Pamięci # L 1 (litera " L " oznacza Dolną granicę pod - zakresu).
- 3 W podobny sposób wpisz 148.00 MHz do Kanalu Pamięci # U 1 (litera " U " oznacza Górną granicę tego pod - zakresu).
- 4 Naciskając teraz przycisk WRITE $MT_{V/M}$, przełącz się na tryb Pamięci, następnie obracaj pokręteł DIAL wybierając Kanal Pamięci # L 1.
- 5 Przyciśnij i przytrzymaj przez 0, 5 sekundy klawisz WRITE $MT_{V/M}$, aby rozpocząć pracę PMS ; napis " MR " będzie zastąpiony przez " PMS " w górnym lewym rogu wyświetlacza funkcyjnego. Strojenie i skanowanie zostanie teraz ograniczone do tego właśnie - zaprogramowanego zakresu.
- 6 Dostępnych jest 20 par pamięci Granic Zakresu, noszących oznaczenia L 1 / U 1 ~ L 20 / U 20. Pomimo tego jeżeli chcesz, można ustawić wyższe lub niższe granice pracy w zakresach.

MR	144.300	
L 1		NFM
VFO	433.000	
		NFM
		S

PMS	144.300	
L 1		NFM
VFO	433.000	
		NFM
		S

SKANOWANIE " PRIORYTETOWEGO KANAŁU " (PODWÓJNE PRZEGLĄDANIE)

Funkcja skanowania transceivera VX - 7R obejmuje zdolność skanowania dwóch kanałów, co pozwala Tobie pracować na danym VFO lub kanale Pamięci, podczas gdy okresowo sprawdza aktywność wybranego przez użytkownika Kanalu Pamięci. Gdy stacja która jest odbierana na tym Kanale Pamięci jest dostatecznie silna aby otworzyć Blokadę szumów, skaner będzie pauzował na tej stacji zgodnie z trybem Wznawiania - Skanowania ustawionego przy pomocy Pozycji Menu (Scan Modes # 3 : RESUME - WZNAWIANIE). Przeczytaj stronę 56.

Tutaj opisana jest procedura aktywacji pracy Podwójnego Przeglądania Priorytetowego Kanału :

- 1 Naciśnij krótko przycisk WRITE $MT_{V/M}$, aby wejść do trybu Wywoływania Pamięci, jeżeli wcześniej nie używałeś pamięci.
- 2 Przyciśnij i przytrzymaj przez 0, 5 sekundy klawisz MON F, potem wybierz kanał pamięci który chcesz by był tym " Priorytetowym " kanałem.
- 3 Naciśnij przycisk BND DN_{BAND} . Gdy kręcisz galką DIAL wybierając ten " Priorytetowy " kanał, pojawi się ikona " P " (przy priorytetowym kanale " Głównego " zakresu) lub ikona " p " (przy priorytetowym kanale " Drugorzędnego " zakresu) z prawej strony napisu " MR " wskazując, że jest to ten Priorytetowy kanał.
- 4 Teraz ustaw VX - 7R na pracę na innym kanale pamięci, lub na danej częstotliwości VFO.
- 5 Naciśnij przycisk MON F, następnie przyciśnij klawisz DW_{2ABC} . Wyświetlacz powróci do VFO lub wybranego kanału pamięci, ale co 5 sekund VX - 7R będzie sprawdzał aktywność tego Priorytetowego Kanału.

VFO	145.000	
		NFM
VFO	433.000	
		NFM
DW		S

AUTOMATYCZNE ŚWIECENIE LAMPKI PO ZATRZYMANIU SKANERA

VX - 7R będzie automatycznie oświetlał lampką wyświetlacz ciekłokrystaliczny LCD kiedy skaner zatrzymuje się na danym sygnale ; pozwala to lepiej zobaczyć w ciemności częstotliwość przychodzącego sygnału. Zauważ że będąc w trybie automatycznym, oczywiście zwiększać pobór prądu akumulatorów, więc sprawdź aby ją wyłączyć w ciągu dnia (fabryczna ustawienie jest " ON - WŁĄCZONA ").

Sposób wyłączenia Lampki Skanera jest następujący :

- 1 Naciśnij przycisk MON F, następnie przyciśnij klawisz SET₀ aby wejść do trybu Nastawień.
- 2 Obracaj pokrętle DIAL wybierając nazwę Pozycji Menu (Scan Modes # 4 : SCAN LAMP - LAMPKA SKANERA).
- 3 Przyciśnij klawisz MAIN lub SUB aby ustawić tę Pozycję Menu na OFF - WYŁĄCZONA.
- 4 Gdy wybierzesz, naciśnij przycisk PTT zapisując nowe ustawienie w pamięci operacyjnej i aby wrócić do zwykłej pracy.

Scan Modes	:	4
SCAN LAMP		
		ON

BIPER KOŃCA ZAKRESU

VX - 7R będzie emitował " bipy " kiedy skanowanie dojdzie do końca zakresu (obojętnie czy podczas skanowania VFO czy w czasie pracy PMS). Można wyłączyć tę funkcję (bipera końca zakresu) gdy częstotliwość dojdzie do końca zakresu podczas wybierania częstotliwości VFO głównym pokrętle strojeniowym DIAL.

Sposób wyłączenia Bipera Końca - Zakresu jest następujący :

- 1 Naciśnij przycisk MON F, potem przyciśnij klawisz SET₀ aby wejść do trybu Nastawczego.
- 2 Kręć galką DIAL wybierając nazwę Pozycji Menu (Scan Modes # 2 : EDGE BEEP - KONCOWY BIPER).
- 3 Naciśnij klawisz MAIN lub SUB aby ustawić tę Pozycję Menu na OFF - WYŁĄCZONY.
- 4 Gdy to zrobisz, naciśnij przycisk PTT wpisując nowe ustawienie do pamięci operacyjnej i by wyjść z tej opcji do zwykłej pracy.

Scan Modes	:	2
EDGE BEEP		
		OFF

SPECTRUM ANALYZER OPERATION - PRACA ANALIZATORA WIDMA

Analizator Widma pozwala oglądać aktywność kanałów powyżej lub poniżej aktualnego roboczego kanału w trybie VFO.

Wyświetlacz pokazuje względną siłę sygnału na kanałach przylegających do tej aktualnej roboczej częstotliwości.

R. F. Funkcja Analizatora Widma może zostać aktywowana gdy VX-7R pracuje w trybie Pojedynczego zakresu.

Dla Analizatora Widma dostępne są 2 podstawowe tryby pracy :

- 1 : W tym trybie transceiver jeden raz „omiata” bieżący zakres pracy.
- CONTINOUS : W tym trybie transceiver powtarzająco „omiata” bieżący zakres dopóki przez naciśnięcie klawisza WRITE MT_{V/M}. Analizator Widma nie zostanie wyłączony.

Ustawianie trybu Analizatora Widma

- 1 Naciśnij przycisk MON F, potem przyciśnij klawisz SET₀ aby wejść do trybu Nastawień.
- 2 Kręć gałką DIAL wybierając nazwę Pozycji Menu (Scan Modes # 6 : SPEC - ANALYZER 1 - ANALIZATOR WIDMA 1).
- 3 Obracaj pokrętkiem DIAL aby wybrać tryb Analizatora Widma (przeczytaj wyżej).
- 4 Gdy skończysz wybieranie, naciśnij przycisk PTT aby zapisać nowe ustawienie i wrócić do zwykłej pracy.

Scan Modes	: 6
SPEC-ANALYZER 1	
	1

Aby uaktywnić Analizator Widma :

- 1 Ustaw radio w trybie VFO i trybie " Pojedynczego " zakresu.
- 2 Naciśnij przycisk MON F, następnie przyciśnij klawisz SP ANA₅... aby uaktywnić Analizator Widma.
- 3 Gdy Analizator Widma zostanie uaktywniony, naciśnij klawisz MAIN lub SUB by zmienić szerokość widocznego zakresu pracy. Dostępny jest wybór ± 5 , ± 8 , ± 14 , ± 29 i ± 60 kanałów (fabrycznie ustawione jest ± 5 kanałów). Jednak ta widoczna szerokość zakresu zależy od wielkości kroku wybranego kanału, więc dopasuj fabryczne ustawienie kroków do amatorskiego zakresu którego używasz.
- 4 Aby wyłączyć Analizator Widma i pracować na tym środkowym (i wyświetlanym) kanale, jeżeli potrzebujesz, naciśnij przycisk WRITE MT_{V/M}, zatrzymując „omiatanie”, potem przyciśnij klawisz SP ANA₅... a następnie przycisk MON F.

SPCT433.580
Single ▼ ± Sch
— 002 — 002 — 002 — 002

R. F. Wychodzące audio zwykle jest przerywane w czasie pracy Analizatora Widma. Można włączyć wychodzące audio tego sygnału na środkowej częstotliwości (oznaczonej ikoną ▼) kiedy Analizator Widma jest aktywny w zakresie Amatorskim przez użycie Pozycji Menu (Scan Modes # 7 : SPEC - ANALYZER 2 - ANALIZATOR WIDMA 2). Przeczytaj dokładnie stronę 90.

SMART SEARCH OPERATION - PRACA SPRYTNEGO PRZESZUKIWANIA

Funkcja Sprytnego Przeszukiwania pozwala automatycznie „składować” napotkane częstotliwości według ich aktywności. Gdy Sprytno Przeszukiwanie zostanie włączone, transceiver będzie przeszukiwał poniżej i powyżej Twojej aktualnej częstotliwości, zapisując aktywne frekwencje tak długo jak „idą” (nie zatrzymując się na nich nawet na krótko); te częstotliwości są wpisywane do specjalnego banku pamięci Sprytnego Przeszukiwania, składającego się z 31 pamięci (15 powyżej i 15 poniżej aktualnej częstotliwości plus ta bieżąca częstotliwość).

Dostępne są 2 podstawowe tryby Sprytnego Przeszukiwania:

- 1** : W tym trybie transceiver będzie jeden raz „omiatał” w każdym kierunku zaczynając od aktualnej częstotliwości. Wszystkie kanały które są aktywne będą „składowane” w pamięci Sprytnego Przeszukiwania; czy lub nie wszystkie 31 pamięci są wypełnione, przeszukiwanie zatrzyma się po jednym „omieceniu” każdego kierunku.
- CONTINOUS** : W tym trybie transceiver będzie wykonywał jedno „omiatanie” każdego kierunku tak jak poszukując Pojedynczego - Ujęcia; ale jeżeli wszystkie 31 kanałów nie zostaną wypełnione po pierwszym „omieceniu”, transceiver będzie kontynuował „omiatanie” tak długo dopóki one wszystkie nie wypełnią się.

R. F. Funkcja Sprytnego Przeszukiwania może być uaktywniona tylko wtedy kiedy VX-7R pracuje w trybie Pojedynczego zakresu.

Ustawianie Trybu Sprytnego Przeszukiwania

- 1 Naciśnij przycisk MON F, potem przyciśnij klawisz SET₀ aby wejść do trybu Nastawczego.
- 2 Kręć gałką DIAL wybierając nazwę Pozycji Menu (Scan Mode # 5 : (SMART SEARCH - SPRYTNE PRZESZUKIWANIE).
- 3 Naciśnij klawisz MAIN lub SUB aby wybrać żądany tryb Sprytnego Przeszukiwania (przeczytaj wyżej).
- 4 Gdy go wybierzesz, naciśnij przycisk PTT wpisując to nowe ustawienie do pamięci operacyjnej i by wyjść z tej opcji do zwykłej pracy.

Scan Modes	: 5
SMART SEARCH	
	1

Zapisywanie Pamięci Sprytnego Przeszukiwania

- 1 Ustaw radio w trybie VFO na tryb " Pojedynczego " zakresu. Sprawdź czy masz prawidłowo ustawioną Blokadę (tak by zakres był cichy).
- 2 Naciśnij klawisz MON F, potem przyciśnij klawisz S SCH₅MW aby wejść do trybu Sprytnego Przeszukiwania.
- 3 Naciśnij przycisk WRITE MT_{V/M}, aby rozpocząć skanowanie Sprytnego Przeszukiwania.
- 4 Kiedy wykryte zostaną aktywne kanały zaobserwujesz, że wzrasta liczba " zapelnionych " kanałów w oknie zwykłego kanału pamięci.
- 5 Dostępny w tym trybie skaner Sprytnego Przeszukiwania, który ustawileś do pracy Sprytnego Przeszukiwania (" 1 " lub " CONTINOUS "), ewentualnie przerwie pracę i wyświetlacz LCD powróci do pokazywania litery " C " Kanału Pamięci Sprytnego Przeszukiwania.
- 6 Aby wywołać pamięci Sprytnego Przeszukiwania, kręć gałką DIAL wybierając je z pomiędzy pamięci Sprytnego Przeszukiwania.
- 7 By powrócić do zwykłej pracy, naciśnij klawisz MON F, a potem przycisk S SCH₅MW .

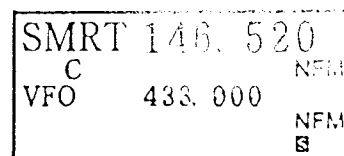

- R. F. *Sprytnie Przeszukiwanie jest wspaniałym wynalazkiem gdy pierwszy raz odwiedzasz jakieś miasto. Nie potrzebujesz tracić czasu patrząc na częstotliwości przemiennikowe zawarte w przewodniku o to właśnie pyta sam VX - 7R kiedy jest włączony !.*

CHANNEL COUNTER OPERATION - PRACA MIERNIKA KANAŁU

Miernik Kanału pozwala mierzyć częstotliwość bliskich nadajników wcześniej jej nie znając. Ta częstotliwość może być mierzona przez przyniesienie i zbliżenie VX - 7R do tego transceivera który nadaje.

VX - 7R dokonuje pomiaru wewnątrz zakresu ± 5 MHz z dużą szybkością wyświetlając częstotliwość na ekranie LCD. Kiedy najmocniejszy sygnał w tym zakresie zostanie zidentyfikowany, VX - 7R pokazuje na wyświetlaczu częstotliwość tego (najmocniejszego) sygnału i wpisuje ją do specjalnej pamięci " Miernika Kanału ".

UWAGA : Miernik Kanału jest przeznaczony do tego aby umożliwić wyłapywanie roboczej częstotliwości przychodzącego sygnału, ale tego który jest dostatecznie blisko pozwalając użytkownikowi dostroić się dokładnie do częstotliwości tej innej stacji. Jednak ta funkcja nie pozwala precyzyjnie określić tej częstotliwości.

R. F. Funkcja Miernika Kanału może być uaktywniona tylko wtedy kiedy VX - 7R pracuje w trybie Pojedynczego zakresu.

- 1 Ustaw radio we włączonym trybie VFO w przewidywanym zakresie częstotliwości nadajnika, który będzie mierzony z uruchomionym trybem " Pojedynczego " zakresu.
- 2 Przybliż VX - 7R do nadajnika który będzie mierzony.
- 3 Naciśnij przycisk MON F, następnie przyciśnij klawisz CH. CNT₇ aby uaktywnić Miernik Kanału ; najbliższa Twojej stacji częstotliwość zostanie pokazana na wyświetlaczu. Gdy ten Miernik Kanału jest aktywny, 50 dB tłumik przedniego - końca odbiornika zostanie uruchomiony. W rezultacie tego można mierzyć tylko częstotliwości stacji blisko zlokalizowanych.
- 4 Jeżeli niemożliwe jest ustalenie częstotliwości sygnału, transceiver powróci do częstotliwości na której pracowałeś kiedy rozpoczynasz pracę Miernika Kanału.
- 5 Kiedy ją skończysz, naciśnij przycisk MON F, potem przyciśnij klawisz CH. CNT₇. Transceiver wyjdzie z opcji Miernika Kanału.

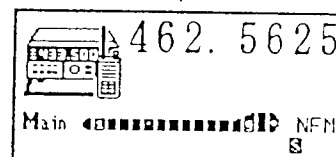
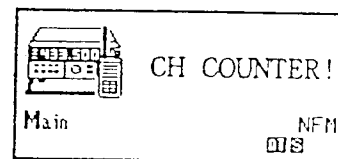

Ustawianie Szerokości Przeszukiwania Miernika Kanału

Można zmienić szerokość zakresu Miernika Kanału. Do wyboru dostępne są następujące wartości : ± 5 , ± 10 , ± 50 i ± 100 MHz (fabrycznie ustawione jest ± 5 MHz).

Tutaj opisany jest sposób ustawiania Szerokości zakresu Miernika Kanału :

- 1 Naciśnij przycisk MON F, następnie przyciśnij klawisz SET₀ aby wejść do trybu Nastawień.
- 2 Kręć galką DIAL wybierając nazwę Pozycji Menu (Scan Modes # 1 : CH COUNTER - MIERNIK KANAŁU).
- 3 Naciśnij klawisz MAIN lub SUB by wybrać żadaną szerokość zakresu.
- 4 Gdy go wybierzesz, naciśnij przycisk PTT zapisując nowe ustawienie w pamięci operacyjnej i by powrócić do zwykłej pracy.

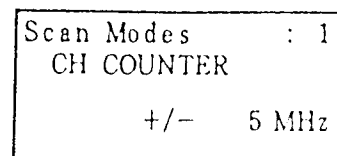

INTERNET CONNECTION FEATURE - FUNKCJA PODŁĄCZANIA INTERNETU

VX - 7R może być użyty do uzyskania dostępu do przemiennika posiadającego układ WIRES™ (Szeroko - Pokrywający Przemiennikowy System Wspomagania Internetu).

- 1 Naciśnij przycisk TX PO LK aby uaktywnić funkcję Podłączania Internetu. W górnym lewym rogu wyświetlacza ciekłokrystalicznego pojawi się ikona " ☎ ☑ ♂ ".
- 2 Obracaj pokrętkiem DIAL gdy naciskasz i trzymasz klawisz TX PO LK aby wybrać odpowiedni numer dostępu do przemiennika WIRES™ dla którego chcesz ustalić ustalić Internetowe połączenie (zapytaj właściciela / operatora Twojego przemiennika jeżeli nie znasz numerów dostępu w sieci). Teraz naciśnij przycisk PTT aby wyjść z trybu wybierania.
- 3 Z aktywną funkcją Podłączania Internetu (jak w powyższym 1 - szym punkcie), VX - 7R będzie generował krótki (0, 1 sekundowy) ton DTMF uzgodniony z Twoim wybieraniem w punkcie 2. Ten ton DTMF jest wysyłany przy rozpoczynaniu każdej transmisji aby ustalić podtrzymanie połączenia z dalekim przemiennikiem WIRES™.
- 4 Aby wyłączyć funkcję Podłączania Internetu, naciśnij ponownie klawisz TX PO LK.

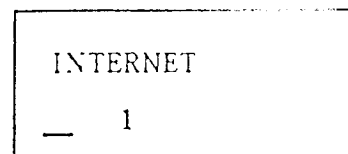

SENSOR MODE - TRYB CZUJNIKA POMIAROWEGO

VX - 7R może pokazywać różne informacje dostarczane przez wewnętrzne czujniki pomiarowe (sensory). Można wybrać mierzenie i wyświetlanie " Aktualnego Czasu ", " Napięcia Akumulatorów i Baterii ", " Temperatury " i " Formy - Fali Audio ". Również po zainstalowaniu opcjonalnej jednostki (SU - 1) Ciśnienia Barometrycznego, uzyskasz wyjątkową możliwość odczytywania aktualnego ciśnienia atmosferycznego. Ta informacja jest następnie używana do obliczania wysokości n. p. m. i prognozowania pogody.

Ta jednostka Ciśnienia Barometrycznego wymaga kalibracji parametrów " przemierności " tak, aby różnice mogły być uwzględniane w obliczaniu wysokości n. p. m. Procedura tego wymaga posiadania jednostki ciśnienia barometru i tego aby znać swoją aktualną wysokość n. p. m. Jeżeli znajdujesz się na wysokości poziom a możliwości odczytacie ten ostatni parametr (wysokości n. p. m.) nie wymaga mierzenia.

R. F. Tryb Czujnika Pomiarowego może być wyświetlany tylko wtedy kiedy VX - 7R pracuje w trybie Pojedynczego zakresu (z wyjątkiem trybu Prognozy Pogody), te wewnętrzne czujniki mierzą w sposób ciągły tak długo jak włączony jest tryb Czujnika Pomiarowego.

Aby wyświetlić informacje czujnika pomiarowego :

- 1 Naciśnij przycisk MON F, potem przyciśnij klawisz SET₀ aby wejść do trybu Nastawień.
- 2 Kręć galką DIAL wybierając nazwę Pozycji Menu (Measurements # 1 : SENSOR DISPLAY - POKAZYWANIE SENSORA).
- 3 Naciśnij klawisz MAIN lub SUB aby wybrać taki tryb czujnika pomiarowego jaki chcesz wyświetlić.

- TIME : Wyświetlanie aktualnego czasu.
 DC : Pokazywanie napięcia i typu akumulatora / baterii.
 TEMP : Wyświetlanie aktualnej temperatury wewnątrz obudowy transceiwera.
 WAVE : Pokazywanie formy - fali audio (RX i TX).
 BARO : Pokazuje Ciśnienie Barometryczne i względne zmiany ciśnienia (2 bary na godzinę) (wymagana opcja SU - 1).
 ALTI : Wyświetlanie wysokości n. p. m. (wymagana jednostka SU - 1).
 WX : Pokazuje Prognozowaną Pogodę (wymagana opcja SU - 1).
 OFF : Wyłączony czujnik pomiarowy (brak informacji).

Naciśnij krótko przycisk PTT aby wyjść z tej opcji do zwykłej pracy i pokazać informacje czujnika pomiarowego na wyświetlaczu.

Aby wyłączyć wyświetlanie informacji czujnika pomiarowego, powtórz powyższą procedurę naciskając klawisz MAIN lub SUB aby wybrać napis OFF - WYŁĄCZONY w punkcie 3.

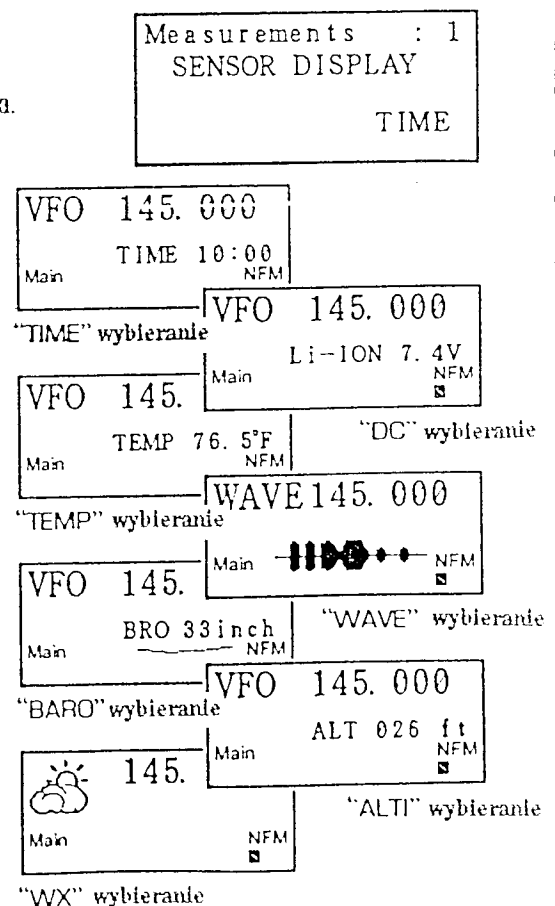

SENSOR MODE - TRYB CZUJNIKA POMIAROWEGO C. D.

- R. F. 1) Funkcja Prognozowania Pogody VX - 7R będzie pracować poprawnie jeżeli wysokość n. p. m. pozostanie niezmienną (stała).
- 2) Funkcja Prognozowania Pogody nie będzie dokładna kiedy w najbliższym sąsiedztwie zbliża się huragan tajfun, granica stałego frontu atmosferycznego, itp..
- 3) Funkcja Prognozowania Pogody tego VX - 7R jest przeznaczona jako uzupełniający dodatek informujący użytkownika. To nie musi być główne „narzędzie” prognozowania pogody, i Vertex Standart nie odpowiada za uszkodzenia lub inne problemy pojawiające się przy jej używaniu.

OPCJE TRYBU CZUJNIKA POMIAROWEGO

Ustawianie Zegara

VX - 7R ma 24 - godzinny zegar z kalendarzem obejmującym wszystkie daty od 1 stycznia 2000 r. do 31 grudnia 2099 r. (dokładność ± 30 sekund / miesiąc).

Aby ustawić ten zegar :

- 1 Przyciśnij klawisz MON F, następnie naciśnij przycisk SET₀ aby wejść do trybu Nastawień.
- 2 Obracaj pokrętle DIAL wybierając nazwę Pozycji Menu (Misc Setup # 16 : TIME SET - USTAWIANIE CZASU).
- 3 Naciśnij klawisz BND DN_{BAND} aby uruchomić ustawianie tej Pozycji Menu.
- 4 Przyciśnij przycisk MAIN lub SUB wybierając ustawianie " year - roku ".
- 5 Pokręć gałką DIAL o 1 pstryknięcie w prawo zgodnie z ruchem wskazówek zegara, potem naciśnij przycisk MAIN lub SUB aby wybrać ustawianie " month - miesiąca ".
- 6 Powtórz te w/w punkty aby ustawić wybieranie " day - dnia ", " day of week - dnia tygodnia ", " hour - godziny " i " minute - minut ".
- 7 Pokręć gałką DIAL o 1 pstryknięcie w prawo, następnie przyciśnij klawisz MAIN lub SUB aby ustawić " Wylącznik Czasowy Sygnału " na ON - WŁĄCZONY (SIG) lub OFF - WYŁĄCZONY (-). W trybie " SIG - SYGNAŁU " głośnik będzie emitował podwójny biper na każdej godzinie tak długo jak transceiver jest włączony.
- 8 Obróć pokrętkę DIAL o 1 pstryknięcie w prawo, przyciśnij klawisz WRITE MT_{V/M} aby zegar rozpoczął pracę od " 00 sekund ".
- 9 Gdy zakończysz ustawianie czasu, naciśnij przycisk PTT by to nowe ustawienie wpisać do pamięci operacyjnej i wrócić do zwykłej pracy.

Misc Setup	:16
TIME SET	
2000. 01. 01 MON	

R. F. VX - 7R ma ładowane ogniwo Litowo - Jonowe używane przez ten zegar. W rezultacie VX - 7R podtrzyma swój zegar daty w przybliżeniu przez 2 miesiące bez korzystania z głównego pakietu akumulatorów lub zewnętrznego źródła Prądu Stałego (DC).

Wybieranie Pokazywania Formy - Fali

- 1 Naciśnij przycisk MON F, następnie przyciśnij klawisz SET₀ aby wprowadzić Tryb Nastawczy.
- 2 Obracaj pokrętkiem DIAL wybierając nazwę Pozycji Menu (Measurements # 2 :
WAVE MONITER - PRZEGLĄDANIE FALI).
- 3 Przyciśnij klawisz MAIN lub SUB aby wybrać żądaną formę fali (RX
SIGNAL - SYGNAŁ RX, TX MODULATION - MODULACJA TX
lub ALL - WSZYSTKO).
- 4 Naciśnij krótko przycisk PTT aby zapisać to nowe ustawienie i wrócić
do zwykłej pracy.

Measurements # 2	:	2
WAVE MONITER	:	
ALL	:	

Wybieranie Jednostki Wyświetlacza Temperatury

- 1 Przyciśnij klawisz MON F, potem naciśnij przycisk SET₀ aby wejść do Trybu Nastawień.
- 2 Kręć gałką DIAL wybierając nazwę Pozycji Menu (Measurements # 3 :
TEMP UNIT - Jednostka temperatury).
- 3 Naciśnij klawisz MAIN lub SUB aby wybrać preferowaną jednostkę
temperatury (°C lub °F).
- 4 Naciśnij krótko przycisk PTT aby zapisać nowe ustawienie i wyjść
z tej opcji do zwykłej pracy.

Measurements # 3	:	3
TEMP UNIT	:	
°F	:	

Wybieranie Jednostki Miernika Ciśnienia Atmosferycznego (Barometru)

- 1 Naciśnij przycisk MON F, następnie przyciśnij klawisz SET₀ aby wejść do Trybu Nastawczego.
- 2 Obracaj pokrętkiem DIAL wybierając nazwę Pozycji Menu (Measurements # 4 :
BARO UNIT - JEDNOSTKA CIŚNIENIA).
- 3 Przyciśnij klawisz MAIN lub SUB wybierając preferencyjną jednostkę
ciśnienia (hpa / mbar / mmHg / inch - cal).
- 4 Naciśnij krótko przycisk PTT zapisując nowe ustawienie w pamięci
operacyjnej i by wyjść z tej opcji do zwykłej pracy.

Measurements # 4	:	4
BARO UNIT	:	
inch	:	

Korygowanie Miernika Ciśnienia Atmosferycznego (Przesunięcia Barometru)

- 1 Przyciśnij klawisz MON F, potem naciśnij przycisk SET₀ aby wprowadzić tryb Nastawień.
- 2 Kręć gałką DIAL wybierając nazwę Pozycji Menu (Measurements # 5 :
BARO OFFSET - PRZESUNIĘCIE CIŚNIENIA).
- 3 Naciśnij klawisz BND DN_{BAND} uruchamiając ustawianie tej Pozycji
Menu.
- 4 Naciśnij przycisk TX PO LK aby pokazywać barometryczne dane w
" hpa ".
- 5 Przyciśnij klawisz MAIN lub SUB by wyregulować VX - 7R do
wyświetlania wartości **wykalibrowanego** barometru w jednostkach
" hpa ".
- 6 Naciśnij klawisz WRITE MT_{V/M} aby zachować to nowe ustawienie.
- 7 Naciśnij krótko przycisk PTT by wyjść z tej opcji do zwykłej pracy.

Measurements # 5	:	5
BARO OFFSET	:	
BARO1029hPa	:	

Wybieranie Jednostki Wysokościomierza

- 1 Przcisnij klawisz MON F, następnie naciśnij przycisk SET₀ aby wejść do Trybu Nastawień.
- 2 Kręć gałką DIAL wybierając nazwę Pozycji Menu (Measurements # 6 : ALTITUDE UNIT - JEDNOSTKA WYSOKOŚCI).
- 3 Naciśnij klawisz MAIN lub SUB aby wybrać zadaną jednostkę wysokości (m - metr lub ft - stopa).
- 4 Naciśnij krótko przycisk PTT aby wpisać to nowe ustawienie do pamięci operacyjnej i wrócić do zwykłej pracy.

Measurements	:	7
ALTITUDE OFFSET		
ALT		m

Korekta Ustawienia Altimetru (Przesunięcia Altimetru)

- 1 Naciśnij przycisk MON F, potem przycisnij klawisz SET₀ aby wprowadzić Tryb Nastawczy.
- 2 Obracaj pokrętkiem DIAL wybierając nazwę Pozycji Menu (Measurements # 7 : ALTITUDE OFFSET - PRZESUNIĘCIE WYSOKOŚCI).
- 3 Naciśnij klawisz BND DN_{BAND} aby uruchomić, włączyć ustawianie tej Pozycji Menu.
- 4 Naciśnij przycisk TX PO LK aby wyświetlić dane altimetru (miernika wysokości) w jednostkach " m ".
- 5 Przcisnij klawisz MAIN lub SUB by wyregulować pokazywanie VX - 7R do tej rzeczywistej wysokości n. p. m. Twojej pozycji w jednostkach metrów " m ".
- 6 Naciśnij klawisz WRITE MT_{V/M} aby zachować to nowe ustawienie.
- 7 Naciśnij krótko przycisk PTT by wyjść z tej opcji do zwykłej pracy.

Measurements	:	7
ALTITUDE OFFSET		
ALT	024	m

TIMER OPERATION - PRACA WYŁĄCZNIKA CZASOWEGO

VX - 7R posiada możliwość włączania i wyłączania się po wcześniej ustawionym czasie. Jeżeli używasz tych funkcji, musisz na początku ustawić zegar VX - 7R w sposób już wcześniej opisany.

WŁĄCZANIE WYŁĄCZNIKA CZASOWEGO (TIMER)

- 1 Naciśnij przycisk MON F, następnie przyciśnij klawisz SET₀ aby wejść do trybu Nastawień.
- 2 Kręć galką DIAL wybierając nazwę Pozycji Menu (Save Modes # 5 : ON TIMER - WŁĄCZANIE TIMER).
- 3 Naciśnij klawisz BND DN_{BAND} aby włączyć ustawianie tej Pozycji Menu.
- 4 Naciśnij przycisk MAIN lub SUB by ustawić " hour - godzinę " o której chcesz włączyć transceiver.
- 5 Pokręć galką DIAL o 1 pstryknięcie w prawo zgodnie z ruchem wskazówek zegara, następnie przyciśnij klawisz MAIN lub SUB aby ustawić " minute - minutę " o której chcesz włączyć radio.
- 6 Ponownie pokręć pokrętkę DIAL o 1 pstryknięcie w prawo. potem naciśnij przycisk MAIN lub SUB ustawiając tę Pozycję Menu na " ON - WŁĄCZONA ".
- 7 Po wybraniu, naciśnij przycisk PTT wpisując nowe ustawienie do pamięci operacyjnej i by powrócić do zwykłej pracy.

Save Modes	:	5
ON TIMER		
		0:00 OFF

WYŁĄCZANIE WYŁĄCZNIKA CZASOWEGO (TIMER)

- 1 Przyciśnij klawisz MON F, potem naciśnij przycisk SET₀ aby wprowadzić tryb Nastawczy.
- 2 Kręć galką DIAL wybierając nazwę Pozycji Menu (Save Modes # 6 : OFF TIMER - WYŁĄCZONY TIMER).
- 3 Naciśnij klawisz BND DN_{BAND} aby uruchomić ustawianie tej Pozycji Menu.
- 4 Naciśnij przycisk MAIN lub SUB ustawiając " hour - godzinę " o której chcesz wyłączyć transceiver.
- 5 Obróć pokrętkę DIAL o 1 pstryknięcie zgodnie z ruchem wskazówek zegara, następnie przyciśnij klawisz MAIN lub SUB aby ustawić " minute - minutę " włączenia radia.
- 6 Ponownie pokręć galką DIAL o 1 pstryknięcie w prawo, następnie naciśnij klawisz MAIN lub SUB ustawiając tę Pozycję Menu na " ON - WŁĄCZONY ".
- 7 Teraz po wybraniu naciśnij przycisk PTT wpisując nowe ustawienia do pamięci operacyjnej i by móc wrócić do zwykłej pracy.

Save Modes	:	6
OFF TIMER		
		0:00 OFF

DISPLAY CUSTOMIZATION - ZMIANY WYŚWIETLACZA

Wyświetlacz transceivera VX - 7R posiada kilka rzadko występujących opcji dotyczących „przeróbek”, które mogą zwiększyć przyjemność pracy na tym urządzeniu.

TRYB IKON

Wyświetlanie alfanumerycznych nazw można zastąpić obrazkami Ikon, które podczas pracy mogą być łatwiej do zapamiętania.

Aby uaktywnić tryb Ikon :

- 1 Naciśnij przycisk MON F, następnie przyciśnij klawisz SET₀ aby wprowadzić tryb Nastawczy.
- 2 Obracaj pokrętle DIAL wybierając nazwę Pozycji Menu (Misc Setup # 12 : ICON SET - USTAWIANIE IKON).
- 3 Naciśnij klawisz MAIN lub SUB by ustawić tą Pozycję Menu na ON - WŁĄCZONY.
- 4 Gdy to zrobisz, naciśnij przycisk PTT aby nowe ustawienie wpisać do pamięci operacyjnej i wyjść z tej opcji do zwykłej pracy.
- 5 Wyświetlanie zmieni się włączając do tego fabrycznie ustawione ikony, tak jak zapisaną firmową mikroprocesora.

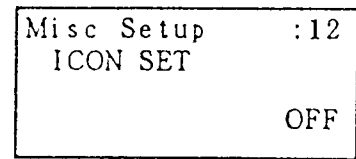

- R. F. *Te ikony zostaną zastąpione przez alfanumeryczne nazwy podczas pracy podwójnego zakresu. Oczywiście możesz wybrać osobno wyświetlanie pozycji, które chcesz aby były reprezentowane przez ikony.*

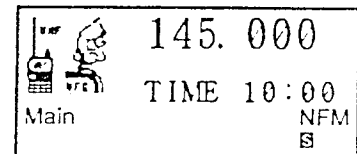

WYBIERANIE IKON

- 1 Przyciśnij klawisz MON F, potem naciśnij przycisk SET₀ aby wejść do Trybu Nastawień.
- 2 Kręć gałką DIAL wybierając nazwę Pozycji Menu (Misc Setup # 14 : ICON SELECT - WYBIERANIE IKON).
- 3 Naciśnij klawisz BND DN_{BAND} aby uruchomić zmianę tej Pozycji Menu.
- 4 Naciśnij przycisk MAIN lub SUB wybierając w ten sposób żądany zakres lub tryb na którym chcesz używać Ikony.
- 5 Obróć pokrętle DIAL o 1 pstryknięcie w prawo, zgodnie z ruchem wskazówek zegara, następnie przyciśnij klawisz MAIN lub SUB aby wybrać żadaną Ikonę do wyświetlania jej w miejscu zwykłego wskaźnika.
- 6 Naciśnij krótko przycisk PTT aby zapisać to nowe ustawienie i wrócić do zwykłej pracy.

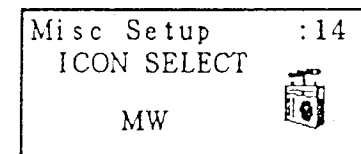

LISTA IKON

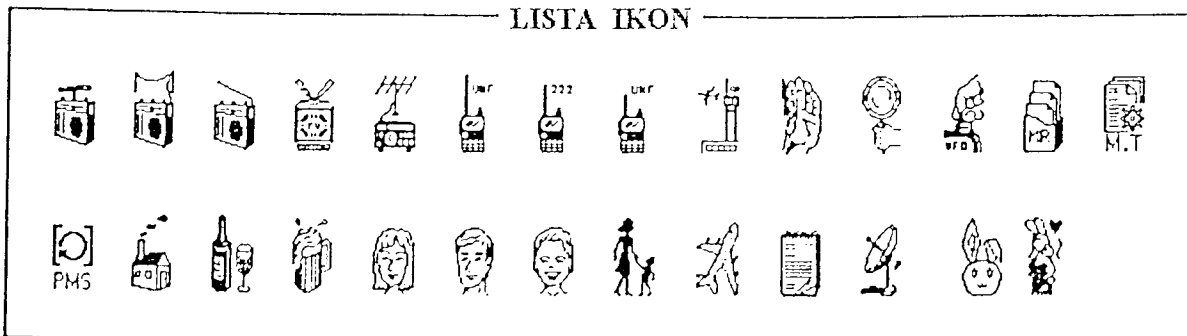

TWORZENIE IKON

VX - 7R ma 3 kanały pamięci Ikon, które mogą być przez użytkownika zmieniane. Używając tej funkcji możesz rysować - tworzyć nowe Ikony do wykorzystywania ich w oznaczaniu funkcji w sposób łatwo rozpoznawalny.

- 1 Przekiśnij klawisz MON F, następnie przekiśnij klawisz SET₀ aby wejść do Trybu Nastawień.
- 2 Obracaj pokrętkiem DIAL wybierając nazwę Pozycji Menu (Misc Setup # 13 :
ICON EDITOR - EDYTOR TWORZENIA IKON).
- 3 Naciśnij klawisz BND DN_{BAND} aby uruchomić tą Pozycję Menu.
- 4 Naciśnij przycisk MAIN lub SUB wybierając żądany kanał pamięci Ikon (11 - 13).
- 5 Migająca kropka pojawi się w górnym lewym rogu pola Ikony.
- 6 Przekiśnij klawisz DW_{2 ABC}, TONE_{8 TUV}, ARTS₄... i SP. ANA₅... aby odpowiednio przesunąć kropkę " do góry ", " w dół ", " w lewo " i " w prawo ". W ten sposób przenieś tę kropkę w żądany punkt na polu Ikony, potem naciśnij przycisk S. SCH₅... aby ustawić kropkę w tym punkcie. Kontynuuj przesuwanie kropki po tym polu przyciskając klawisz S. SCH₅... w każdym punkcie gdzie chcesz aby pojawiła się kropka (przylegające kropki mają wpływ na tworzoną linię).
- 7 Kiedy skończysz tworzenie Twojej nowej Ikony, naciśnij przycisk BND DN_{BAND}.
- 8 Pokręć galką DIAL o 1 pstryknięcie zgodnie z ruchem wskazówek zegara wybierając nazwę Pozycji Menu (Misc Setup # 14 : ICON SELECT - WYBIERANIE IKONY). Przekiśnij klawisz BND DN_{BAND}, potem naciśnij przycisk MAIN lub SUB aby znaleźć Ikonę którą chcesz zastąpić przez tę właśnie „narysowaną”. Pokręć galką DIAL o 1 pstryknięcie w prawo tak, że ta Ikonka sama się podkreśli, i teraz naciśnij przycisk MAIN lub SUB aby znaleźć tą nowo stworzoną Ikonę, która będzie dodana do listy dostępnych Ikon.
- 9 Naciśnij krótko przycisk PTT zapisując to nowe ustawienie i by wyjść z tej opcji do zwykłej pracy.

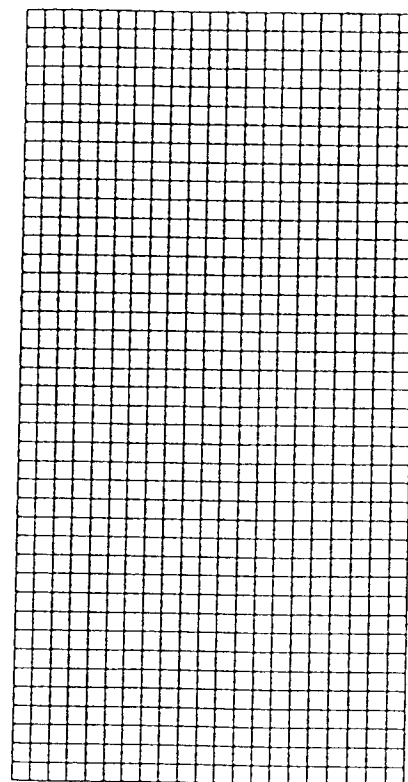
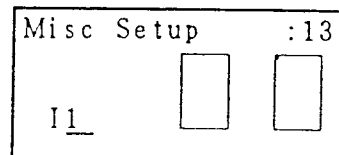
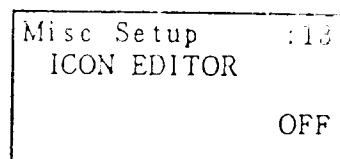

TRYB WYŚWIETLANIA PRZY WYŁĄCZONYM ZASILANIU

Gdy VX - 7R pozostaje wyłączony, jego wyświetlacz ciekłokrystaliczny LCD może być ustawiony na mierzenie jednego lub więcej warunków zewnętrznego otoczenia. Są to : temperatura, ciśnienie barometryczne (atmosferyczne), wysokość n. p. m. lub ich kombinacje.

- 1 Naciśnij przycisk MON F, potem przyciśnij klawisz SET₀ aby wejść do trybu Nastawień.
- 2 Kręć galką DIAL wybierając nazwę Pozycji Menu (Display Setup # 4 : DISPLAY MODE - TRYB WYŚWIETLANIA).
- 3 Naciśnij klawisz MAIN lub SUB aby wybrać nowe ustawienie.

Display Setup : 4 DISPLAY MODE TEMP

Możliwe są następujące opcje :

- NONE : Brak wyświetlania gdy transceiver jest wyłączony.
- TEMP : Wyświetlanie aktualnego czasu plus temperatury gdy transceiver jest wyłączony.
- BARO : Wyświetlanie aktualnego czasu plus ciśnienia barometrycznego gdy transceiver jest wyłączony (wymagana opcja SU - 1).
- ALTI : Wyświetlanie aktualnego czasu plus bieżącej wysokości n. p. m. gdy transceiver jest wyłączony (wymagana opcja SU - 1).
- TEMP + BARO : Wyświetlanie aktualnego czasu, temperatury i ciśnienia barometrycznego (wymagana opcja SU - 1).
- TEMP + ALTI : Wyświetlanie aktualnego czasu, temperatury i wysokości n. p. m. (wymagana opcja SU - 1).
- ALL : Wyświetlanie aktualnego czasu, temperatury, ciśnienia atmosferycznego i wysokości n. p. m. (wymagana opcja SU - 1).

UWAGA : Aktualny czas będzie zawsze wyświetlany gdy transceiver jest wyłączony, z wyjątkiem kiedy wybrane zostanie " NONE - NIC ".

- 4 Gdy dokonasz wybrania, naciśnij przycisk PTT aby zapisać nowe ustawienie i wrócić do zwykłej pracy.

R. F. Jeżeli jakieś powyższe ustawienie (z wyjątkiem " NONE - NIC ") zostanie uruchomione, pobór prądu w wyłączonym VX - 7R będzie wynosić około 20 mA. Zalecamy aby Tryb Wyświetlania przy Wyłączonym - Zasilaniu był ustawiony na " NONE " gdy planujesz oddalić się od radia na długi okres czasu.

SYMBOLE MIERNIKA MOCY - TX I SIŁY SYGNAŁU - S

VX - 7R ma 6 dostępnych rodzajów formatów symboli S - (Siły Sygnału) i Mocy TX. Można zmienić to fabryczne ustawienie na inne dostępne symbole.

- 1 Naciśnij przycisk MON F, następnie przyciśnij klawisz SET₀ aby wprowadzić tryb Nastawczy.
- 2 Kręć galką DIAL wybierając nazwę Pozycji Menu (Display Setup # 8 : METER SYMBOL - SYMBOL MIERNIKA).
- 3 Naciśnij klawisz BND DN_{BAND} by uruchomić zmianą tej Pozycji Menu.
- 4 Naciśnij przycisk MAIN lub SUB aby wybrać żądany rodzaj symbolu miernika.

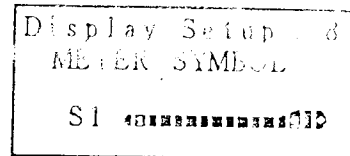

- S1: [XXXXXXXXXXXX]
- S2: [XXXXXXXXXXXX]
- S3: [XXXXXXXXXXXX]
- S4: [XXXXXXXXXXXX]
- S5: [XXXXXXXXXXXX]
- CHR:12345678

- 5 Gdy go wybierzesz, naciśnij przycisk PTT aby zapisać nowe ustawienie i wrócić do zwykłej pracy.

R. F. Te symbole Miernika S - i PO mogą być zmieniane tak, aby pojawiły się niezależnie w " Głównym " i " Drugorzędnym " zakresie.

Zmiany Fabrycznie Ustawionych Symboli Miernika S - i Mocy TX

Jeżeli chcesz, te fabrycznie ustawione symbole " 1 2 3 4 5 6 7 8 " które są używane w ostatnim rodzaju miernika, mogą być zastąpione przez kilka innych symboli.

Tutaj podany jest sposób wymiany fabrycznie ustawionego symbolu miernika :

- 1 Wywołaj rodzaj ostatniego miernika tak jak to poprzednio opisano.
- 2 Naciśnij przycisk BND DN_{BAND} aby uruchomić zmianę tej Pozycji Menu.
- 3 Pokręć galką DIAL o 1 pstryknięcie w prawo zgodnie z ruchem wskazówek zegara, potem przyciśnij klawisz MAIN / SUB lub klawiaturę wybierając pierwszą cyfrę tego znaku.

Przykład : Naciśnij przycisk MAIN lub SUB aby wybrać jeden z 61 dostępnych znaków (obejmujących litery, cyfry i symbole specjalne).

Przykład : Naciskaj powtarzająco klawisz DW_{2ABC} przełączając między siedmioma dostępnymi znakami :
A → B → C → a → b → c → 2 .

- 4 Pokręć galką DIAL aby przejść do następnej pozycji.
- 5 Powtarzaj wcześniejsze punkty 3 i 4 tyle razy, ile jest konieczne do skompletowania (do 8 - miu znaków).
- 6 Gdy wybierzesz, przyciśnij klawisz BND DN_{BAND} , następnie naciśnij przycisk PTT aby zapisać swoje wybranie i wrócić do zwykłej pracy.

R. F. Możesz kreować, tworzyć oryginalny font, opisany w następnym rozdziale.

EDYTOR FONT (ZNAKÓW I TRZCIONEK JEDNEGO KROJU)

VX - 7R ma 5 kanałów pamięci " Font " które mogą być wykorzystywane do tworzenia liter formatowanych według uznania, które będą dodane do listy znaków dostępnych do wybrania przy programowaniu Alfanumerycznych " Oznaczeń " dla Kanałów Pamięci (przeczytaj stronę 48).

- 1 Naciśnij przycisk MON F, potem przyciśnij klawisz SET₀ aby wejść do Trybu Nastawień.
- 2 Obracaj pokrętkiem DIAL wybierając nazwę Pozycji Menu (Misc Setup # 11 : FONT EDITOR - EDYTOR FONT).
- 3 Naciśnij klawisz BND DN_{BAND} by uruchomić tą Pozycję Menu.
- 4 Przyciśnij przycisk MAIN lub SUB aby wybrać żądany kanał pamięci Font (C 1 - C 5).
- 5 Migająca kropka pojawi się w dolnym lewym rogu pola font.
- 6 Naciśnij klawisz DW_{2ABC}, TONE₈, ARTS₄, i SP. ANA₃ aby odpowiednio przesunąć kropkę " do góry ", " w dół ", " w lewo " i " w prawo ". Przenieś kropkę w żądany punkt pola font, następnie naciśnij przycisk S. SCH₅ by ustawić kropkę w tym punkcie. Kontynuuj przesuwanie kropki po tym polu przyciskając klawisz S. SCH₅ w każdym punkcie gdzie chcesz aby kropka pojawiła się (przylegające kropki mają wpływ na tworzenie linii).
- 7 Kiedy skończysz „konstruowanie” tego nowego znaku, naciśnij przycisk BND DN_{BAND} aby opuścić tryb programowania w tej Pozycji Menu. Możesz teraz przełączyć się do nazwy Pozycji Menu (Basic Setup # 11 : NASME SET - USTAWIANIE NASME) aby użyć wcześniej - utworzonego znaku, lub przyciśnij klawisz MAIN lub SUB by wybrać inną pamięć Font, jak w powyższym punkcie 4, i ponownie powtórzyć sposób tworzenia Font.
- 8 Naciśnij krótko przycisk PTT aby wpisać to nowe ustawienie do pamięci operacyjnej i wyjść z tej opcji do zwykłej pracy.

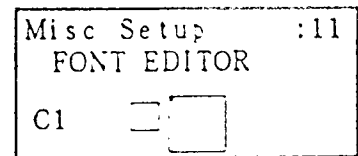

R. F. Oryginalne fonty mogą być również użyte przy alfanumerycznym oznaczaniu.

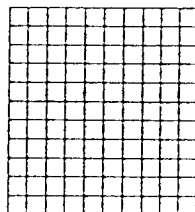

KONTRAST WYŚWIETLACZA

Kontrast wyświetlacza ciekłokrystalicznego LCD można dobrze wyregulować używając do tego Menu.

- 1 Przyciśnij klawisz MON F, następnie naciśnij przycisk SET₂ aby wprowadzić tryb Nastawień.
- 2 Kręć gałką DIAL wybierając nazwę Pozycji Menu (Display Setup # 2 : CONTRAST - KONTRAST).
- 3 Naciśnij klawisz MAIN lub SUB aby wyregulować kontrast. Kiedy dokonasz regulacji, będziesz mógł zobaczyć efekt telewizyjny.
- 4 Gdy zakończysz regulację, naciśnij przycisk PTT zapisując w pamięci operacyjnej nowe ustawienie i wracając do zwykłej pracy.

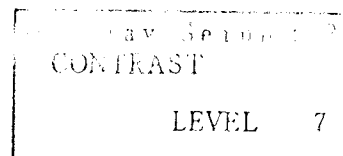

REGULATOR OŚWIETLENIA WYŚWIETLACZA

Oświetlenie wyświetlacza ciekłokrystalicznego i klawiatury można dobrze wyregulować przy pomocy Menu.

- 1 Naciśnij przycisk MON F, potem przyciśnij klawisz SET₂ by wejść do trybu Nastawień.
- 2 Obracaj pokrętką DIAL wybierając nazwę Pozycji Menu (Display Setup # 3 : DIMMER - REGULATOR OŚWIETLENIA).
- 3 Naciśnij klawisz MAIN lub SUB aby wyregulować oświetlenie wyświetlacza do wygodnego poziomu. Gdy dokonasz regulacji, będziesz mógł zobaczyć efekt zmiany.
- 4 Kiedy skończysz regulację, naciśnij przycisk PTT aby zapisać nowe ustawienie i wyjść z tej opcji do zwykłej pracy.

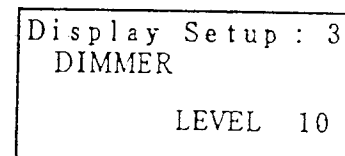

ZMIANY STROB - II

STROB tego VX - 7R również posiada opcje (możliwości) zmiany.

Wybieranie BARWY

- 1 Naciśnij przycisk MON F, następnie przyciśnij klawisz SET₀ aby wejść do Trybu Nastawień.
- 2 Kręć gałką DIAL wybierając nazwę Pozycji Menu (Display Setup # 7 : LED COLOR 2 - BERWA LED 2).
- 3 Naciśnij klawisz BND DN_{BAND} aby uruchomić zmianą tej Pozycji Menu.
- 4 Przyciśnij przycisk MAIN lub SUB by wybrać żądany zakres lub status (stan), który chcesz wykorzystać.
Do wyboru dostępne są :

Display Setup : 7
LED COLOR 2
Main BUSY 1

- Main BUSY** : Ustawia barwę pokazywania STROBE gdy blokada jest otwarta na " Głównym " zakresie.
- Sub BUSY** : Ustawia barwę pokazywania STROBE gdy blokada jest otwarta na " Drugorzędnym " zakresie.
- DUAL BUSY** : Ustawia barwę pokazywania STROBE podczas Podwójnego Odbioru.
- Main TX** : Ustawia barwę pokazywania STROBE gdy nadajesz na " Głównym " zakresie.
- Sub TX** : Ustawia barwę pokazywania STROBE kiedy nadajesz na " Drugorzędnym " zakresie.
- CHG Complete** : Ustawiona barwa STROBE gdy ładowanie akumulatorów jest skończone.

- 5 Pokręć gałką DIAL o 1 pstryknięcie, następnie naciśnij przycisk MAIN lub SUB aby wybrać żądaną barwę świecenia, która zastąpi zwykłą barwę.
- 6 Naciśnij krótko przycisk PTT zapisując nowe ustawienie i by móc wyjść z tej opcji do zwykłej pracy.

BARWA Edytora

Można dokładnie regulować mieszanie barwy tego " STROB - a " pozwalające na stosowanie tradycyjnych odcieni. Składowe kompozycji koloru Czerwonego, Zielonego i Niebieskiego mogą być indywidualnie regulowane.

- 1 Naciśnij przycisk MON F, potem przyciśnij klawisz SET₀ aby wejść do Trybu Nastawień.
- 2 Kręć gałką DIAL wybierając nazwę Pozycji Menu (Display Setup # 6 : LED COLOR 1 - BARWA LED 1).
- 3 Naciśnij klawisz BND DN_{BAND} uruchamiając modyfikację tej Pozycji Menu.
- 4 Przyciśnij przycisk MAIN lub SUB aby wybrać żądaną barwę, którą chcesz edytować. Pokręć pokrętką DIAL o 1 pstryknięcie zgodnie z ruchem wskazówek zegara, następnie naciśnij klawisz MAIN lub SUB by wyregulować barwę komponentu " Red - Czerwonego " ; zobaczysz efekt zmiany ; stopień tej barwy jest wyznaczony w numerowanej skali od 0 do 255. Jeżeli naciśniesz przycisk MON F, potem klawisz MAIN lub SUB możesz teraz zmienić ten komponent " R " w powiększonym 10 razy krokiem, pozwalającym na bardzo szybkie wybieranie.
- 5 Powtórz powyższy punkt by wyregulować komponenty barwy " G " (Zielonej) i " B " (Niebieskiej).
- 6 Przyciśnij klawisz BND DN_{BAND} aby zapisać to nowe ustawienie, następnie naciśnij przycisk PTT by wrócić do zwykłej pracy.

Display Setup : 6
LED COLOR 1
LED 1 R G B

RESET PROCEDURES - PROCEDURY RESETOWANIA

W przypadku nierównej lub nieprzewidywalnej pracy, powodem tego może być „uszkodzenie” danych mikroprocesora (z powodu statycznej elektryczności, itp.). Jeżeli to wystąpi, zresetowanie (wyzerowanie, ponowne ustawienie) może przywrócić prawidłową pracę. Zauważ, że kiedy robisz całkowite resetowanie mikroprocesora, to wszystkie pamięci zostaną wymazane, tak jak jest to niżej opisane.

RESETOWANIE MIKROPROCESORA

Aby wyczyścić wszystkie pamięci i inne ustawienia do ich fabrycznych nastawów :

- 1 Wylącz transceiver.
- 2 Równocześnie naciśnij i trzymaj klawisz ARTS₄..., BND DN_{BAND} i WRITE MT_{V/M}, gdy włączasz radio.
- 3 Naciśnij krótko przycisk MON F aby zresetować wszystkie nastawy do ich fabrycznie ustawionych wartości (przyciśnij dowolny klawisz by skasować tą procedurę Resetowania).

RESETOWANIE TRYBU NASTAWCZEGO

Aby zresetować ustawienia trybu Nastawczego (Spis, Wykaz) do ich fabrycznych wartości należy :

- 1 Wylączyć radio.
- 2 Równocześnie nacisnąć i przytrzymać klawisze BND DN_{BAND} i WRITE MT_{V/M}, i włączyć transceiver.
- 3 Nacisnąć krótko przycisk MON F aby zresetować ustawienia trybu Nastawczego (Spisu) do ich fabrycznych wartości (przyciśnij dowolny klawisz kasując w ten sposób procedurę Resetowania).

CLONING - KLONOWANIE

Ten VX - 7R posiada wygodną funkcję " Klonowania ", która pozwala przenosić zawartości pamięci i skonfigurowane dane z jednego transceivera do drugiego. Może to być szczególnie przydatne kiedy konfigurujesz (ustawiasz) dużą ilość transceiverów do pracy z publicznymi służbami.

Tutaj niżej podany jest sposób Klonowania - Przenoszenia danych z jednego radia do drugiego :

- 1 Wylącz oba radia.
- 2 Podłącz skonstruowany przez użytkownika przewód do klonowania i 2 opcjonalne Adaptery Mikrofonowe CT - 91 (jeden na każdym końcu tego przewodu) do gniazdek MIC / SP w tych dwóch radiach.
- 3 Naciśnij i trzymaj klawisz MON F gdy włączasz transceivery Zrób tak w obu radiach (kolejność ich włączania nie ma znaczenia). Na wyświetlaczach LCD obu transceiverów pojawi się napis " CLONE - KLONOWANIE " jeżeli w tym punkcie tryb Klonowania zostanie pomyślnie uaktywniony.
- 4 W tym radiu które jest Adresatem, naciśnij przycisk WRITE MT_{V/M}. (napis " CLONE WAIT - KLONOWANIE CZEKA " pojawi się na wyświetlaczu ciekłokrystalicznym).
- 5 Przyciśnij klawisz BND DN_{BAND} w tym Źródłowym transceiverze ; pojawi się napis " CLONE TX - NADAWANIE KLONOWANIA ", i dane zostaną przeniesione do drugiego radia.
- 6 Gdy w trakcie klonowania wystąpi jakiś problem, zostanie wyświetlony napis " CLONE ERROR - BŁĄD KLONOWANIA ". Sprawdź podłączenie przewodów, napięcie prądu akumulatorów i spróbuj ponownie.
- 7 Jeżeli przeniesienie danych zakończy się pomyślnie, na obu wyświetlaczach funkcyjnych pojawi się napis " CLONE ". Wylącz oba transceivery, odłącz przewód do klonowania i te dwa CT - 91. Następnie można z powrotem włączyć radia i rozpocząć normalną pracę.

CLONE

CLONE WAIT

(Radio Adresat)

CLONE TX

(Radio Źródłowe)

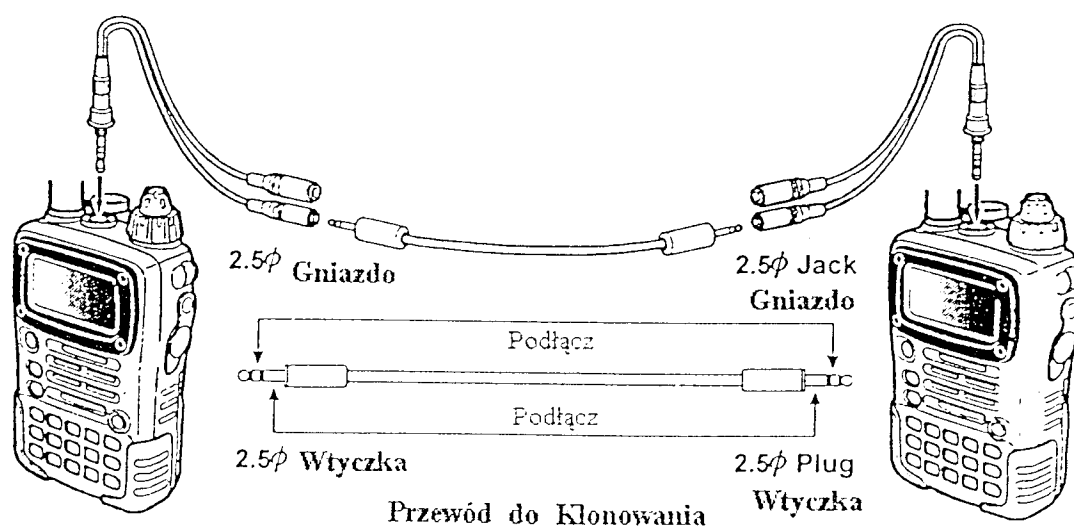

SET MODE - TRYB NASTAWCZY

Tryb Nastawczy (Menu) tego VX - 7R już opisany w poprzednich rozdziałach jest łatwy do uaktywnienia i ustawiania. Może on być używany przy ustawianiu (konfigurowaniu) dużej ilości różnych parametrów transceivera, niektóre z nich nie były wcześniej opisywane. Użyj następującej procedury aby aktywować tryb Nastawczy (Menu) :

- 1 Naciśnij przycisk MON F, następnie przyciśnij klawisz SET₀ aby wejść do trybu Nastawień.
- 2 Obracaj pokrętkę DIAL by wybrać tą Pozycję Menu która będzie regulowana.
- 3 Przyciśnij przycisk MAIN / SUB aby wyregulować lub wybrać ten parametr, który będzie zmieniany w Pozycji Menu wybranej w poprzednim punkcie.
- 4 Po zakończeniu wybierania i regulacji naciśnij krótko przycisk PTT aby wyjść z trybu Nastawczego i wrócić do zwykłej pracy.

R. F. Niektóre Pozycje Menu muszą być uruchomione do regulacji przez przyciśnięcie klawisza BND DN_{BAND} przed wybraniem parametru, który będzie regulowany (ustawiany).

Ustawianie Klawisza Skróconego - Dostępu " MOJE MENU "

Funkcja MOJE MENU pozwala tworzyć drogę skróconego - dostępu przy wywoływaniu jednej Pozycji Menu. Przycisk TX PO LK służy jako klawisz " Skróconego - Dostępu ".

- 1 Naciśnij i trzymaj przycisk TX PO LK gdy włączasz radio. Ta procedura przełącza klawisz TX PO LK pomiędzy funkcją " Podłączenia Internetu " a funkcją " MY MENU - MOJE MENU ".
- 2 Wywołaj tą Pozycję Menu którą chcesz przydzielić do klawisza TX PO LK jako Menu o skróconym - dostępie.
- 3 Naciśnij i przytrzymaj przez 0, 5 sekundy przycisk TX PO LK aby przydzielić określoną Pozycję Menu temu klawiszowi.

POZYCJA TRYBU NASTAWCZEGO	FUNKCJA	DOSTĘPNE WARTOŚCI (Ustawienie fabryczne : Typowo Włoskie
BASIC SETUP - USTAWIENIA PODSTAWOWE	# 1 [SQL NFM]	Ustawianie oznaczenia punktu progowego Blokady dla trybu AM i Wąskiego - FM.
	# 2 [SQL WFM]	Ustawianie oznaczenia punktu progowego Blokady dla trybu Szerokiego - FM.
	# 3 [VFO STEP]	Ustawianie kroków syntezeru.
	# 4 [RX MODE]	Wybieranie trybu Pracy.
	# 5 [ARS]	Włączanie / Wyłączenie funkcji Automatycznego Shiftu Przemiennika.
	# 6 [SHIFT]	Ustawianie wartości Shiftu Przemiennika.
	# 7 [RPT SHIFT]	Ustawianie Kierunku Shiftu Przemiennika.
	# 8 [MUTE SET]	Włączanie / Wyłączenie Niemego Audio kiedy używasz odbioru Podwójnego Zakresu.
	# 9 [KEY BEEP]	Włączanie / Wyłączenie bipera Klawiatury.
	# 10 [LOCK MODE]	Wybieranie kombinacji Regulacji Zamykania.
	# 11 [NAME SET]	Zapisywanie Alfa - Numerycznych " Oznaczeń " do kanałów Pamięci.
	# 12 [MEMORY WRITE MODE]	Wybieranie metody wybierania kanałów do Zapisywania Pamięci.
	# 13 [MEMORY SCAN MODE]	Wybieranie akcji która będzie na " głównym " Kanale Pamięci.
	# 14 [HYPER WRITE]	Włączanie / Wyłączenie funkcji Zapisywania Nadrzędnej Pamięci.
		Poziom 0 ~ Poziom 15 (Poziom 1) Poziom 0 ~ Poziom 8 (Poziom 2) 5/9/10/12.5/15/20/25/50/ 100 kHz * ¹ AUTO/N - FM/AM/W - FM ON / OFF * ¹
		0.00 ~ 99.99 MHz * ¹ - RPT/+ RPT/SIMP * ¹ ON / OFF
		ON / OFF KEY/DIAL/KEY+DIAL/ PTT/KEY+PTT/DIAL+PTT/ ALL
		-
		LOWER CH/NEXT CH
		OFF /SKIP/PREFERENT.
		WŁĄCZONA / WYŁĄCZONA

SET MODE - TRYB NASTAWCZY C. D.

USTAWIENIA WYŚWIETLACZA	# 1 [BUSY LED]	Włączanie / Wyłączanie LED - u ZAJĘTOŚCI ("STROBE") kiedy Blokada jest otwarta.	ON / OFF
	# 2 [CONTRAST]	Ustawianie poziomu kontrastu Wyświetlacza.	Poziom 1 ~ Poziom 10 (Poziom 7)
	# 3 [DIMMER]	Ustawianie poziomu oświetlenia Wyświetlacza.	Poziom 1 ~ Poziom 1 (Poziom 10)
	# 4 [DISPLAY MODE]	Wybieranie wyświetlania kiedy zasilanie transceivera jest wyłączone.	NONE / TEMP / ALT / TEMP+ALT / ALL
	# 5 [LAMP MODE]	Wybieranie trybu Lampki oświetlenia LCD / Klawiatury.	KEY / CONTINUE / OFF
	# 6 [LED COLOR 1]	Edytowanie barwy " STROBE ".	-
	# 7 [LED COLOR 2]	Wybieranie barwy " STROBE " dla każdego roboczego statusu.	-
	# 8 [METER SYMBOL]	Wybieranie Symbolu miernika S - i Mocy TX.	S1 / S2 / S3 / S4 / S5 / CHR

SET MODE - TRYB NASTAWCZY C. D.

TSQ / DCS / DTMF	# 1 [SQL TYPE]	Wybieranie trybu Tonowego Kodera i / lub Dekodera.	OFF / TONE / TONE SQL / DCS
	# 2 [TONE SET]	Ustawianie Częstotliwości Tonowej CTCSS.	50 standartowych tonów CTCSS (88.5 Hz)
	# 3 [DCS SET]	Ustawianie kodu DCS.	104 standartowe kody DCS (013)
	# 4 [DCS COMPLEMENT]	Włączanie / Wyłączenie " Odwrotnego " dekodowania kodu DCS.	WŁĄCZONY / WYŁĄCZONY
	# 5 [BELL]	Wybieranie potwierzania dzwonienia Dzwonka CTCSS.	OFF / 1 / 3 / 5 / 8 / CONTINUE
	# 6 [SPLIT TONE]	Włączanie / Wyłączenie kodowania splitu CTCSS / DCS.	OFF / ON
	# 7 [DTMF DIALER]	Włączanie / Wyłączenie funkcji Automatycznego Wybierania DTMF.	ON / OFF
	# 8 [DTMF SET]	Programowanie Automatycznego Wybierania DTMF.	-
TRYBY SKANOWANIA	# 1 [CH COUNTER]	Wybieranie Szerokości Przedziału Przeszukiwania.	±5 MHz / ±10 MHz / ±50 MHz / ±100 MHz
	# 2 [EDGE BEEP]	Włączanie / Wyłączenie bipera Końca - zakresu kiedy skanujesz.	ON / OFF
	# 3 [RESUME]	Wybieranie trybu Wznawiania Skanowania.	3SEC / 5SEC / 7SEC / 10SEC
	# 4 [SCAN LAMP]	Włączanie / Wyłączenie Lampki gdy skaner pauzuje.	BUSY / HOLD
	# 5 [SMART SEARCH]	Wybieranie trybu Omiatania Sprytnego Przeszukiwania.	ON / OFF
	# 6 [SPEC - ANALYZER 1]	Wybieranie trybu Analizatora Widma Omiatania.	1 / CONTINUOUS
	# 7 [SPEC - ANALYZER 2]	Włączanie / Wyłączenie środkowej częstotliwości wychodzącego audio (▼) kiedy Analizator Widma jest aktywny w zakresie Amatorskim.	ON / OFF
POMIARY	# 1 [SENSOR DISPLAY]	Wybieranie pokazywania informacji jednostki czujnika.	TIME / DC / TEMP / WAVE / BARO^{*2} / ALTI^{*2} / WX^{*2} / OFF
	# 2 [WAVE MONITOR]	Wybieranie Formy Fali do przeglądania.	ALL / RX SIGNAL / TX MODULATION
	# 3 [TEMP UNIT]	Wybieranie mierzenia Temperatury przez czujnik.	° C / ° F^{*3}
	# 4 [BARO UNIT]	Wybieranie mierzenia Ciśnienia przez czujnik ^{*2} .	Hpa / mbar / mmHg / inch^{*3}
	# 5 [BARO OFFSET]	Korekta Ciśnienia Barometrycznego ^{*2} .	-
	# 6 [ALTITUDE UNIT]	Wybieranie mierzenia Altimetru ^{*2} .	m / ft^{*3}
	# 7 [ALTITUDE OFFSET]	Korekta Altimetru ^{*2} .	-
TRYBY OSZCZĘDZANIA	# 1 [APO]	Ustawianie czasu Automatycznego Wyłącznika Zasilania.	OFF / 30 min / 1g / 3g / 15g / 8g.
	# 2 [RX SAVE]	Wybieranie interwału Odbiorczego - trybu Oszczędzacza Akumulatorów (czas " spania ").	OFF / 200ms / 300ms / 500ms / 1s / 2s
	# 3 [TX SAVE]	Włączanie / Wyłączenie Nadawczego Oszczędzacza Akumulatorów.	ON / OFF
	# 4 [TOT]	Ustawianie czasu TOT.	OFF / 1min / 2.5min / 5min / 10min
	# 5 [ON TIMER]	Ustawianie czasu WŁĄCZANIA Timera.	OFF / 00 : 00 ~ 23 : 59
	# 6 [OFF TIMER]	Ustawianie czasu WYŁĄCZANIA Timera.	OFF / 00 : 00 ~ 23 : 59

SET MODE - TRYB NASTAWCZY C. D.

ARTS	# 1 [ARTS]	Wybieranie opcji Bipera podczas pracy ARTS.	IV RANGE /ALWAYS/OFF
	# 2 [ARTS INTERVAL]	Wybieranie Przedziału Zapytywania podczas pracy ARTS.	15 SEC /25 SEC
	# 3 [CW ID]	Programowanie i aktywacja Identyfikatora CW (używanego podczas pracy ARTS).	-
RÓŻNE USTAWIENIA	# 1 [BCLO]	Włączanie / Wyłączenie funkcji Zamykania Zajętego Kanalu.	ON/ OFF
	# 2 [HOME / REV]	Wybieranie funkcji klawisza [HM / RV (EMG)].	HOME/ REV
	# 3 [MON / T - CAL]	Wybieranie funkcji klawisza MONI (poniżej PTT).	MONI / T - CAL ^{*3}
	# 4 [MON - F CHANGE]	Zmiana funkcji pomiędzy przyciskiem [MON / F] i MONI znajdującym się na lewym boku radia.	FUNC /MONI
	# 5 [EMG SET]	Wybieranie korzystania z alarmu gdy włączona jest funkcja zagrożenia.	BEEP+STROBE /BEEP/ STROBE1/STROBE2/ STROBE3/STROBE4/ STROBE5/ BEAM
	# 6 [HALF DEVIATION]	Zmniejszanie o 50% poziomu Dewiacji.	ON/ OFF
	# 7 [VOX SENS]	Włączanie / Wyłączenie pracy VOX ; ustawianie czułości VOX.	OFF /HIGH/LOW
	# 8 [VOX DELAY]	Wybieranie czasu opóźnienia VOX (" zawieszania ").	0.5S /1S/2S
	# 9 [BAND LINK]	Włączanie / Wyłączenie funkcji Łączenia ZAKRESU.	ON/ OFF
	# 10 [VFO MODE]	Wybieranie lub wyłączenie końca Zakresu VFO dla bieżącego zakresu.	ALL /BAND
	# 11 [FONT EDITOR]	Tworzenie, Edytowanie przez Użytkownika swoich znaków.	-
	# 12 [ICON SET]	Włączanie / Wyłączenie wyświetlania Ikon.	ON/ OFF
	# 13 [ICON EDITOR]	Tworzenie przez Użytkownika swoich Ikon.	-
	# 14 [ICON SELECT]	Wybieranie Ikon.	-
	# 15 [CLOCK SHIFT]	Przesuwanie częstotliwości zegara CPU (Mikroprocesora).	ON/ OFF
	# 16 [TIME SET]	Ustawianie czasu Zegara.	-
	# 17 [LANGUAGE]	Wybieranie języka przy wybieraniu trybu Nastawczego (Menu).	ANGIELSKI / JAPÓŃSKI
	# 18 [ATT]	Włączanie / Wyłączenie Przedniego - końca Tłumika.	ON/ OFF
	# 19 [MIC MONITOR]	Włączanie / Wyłączenie funkcji Przeglądania Mikrofonu.	ON/ OFF
	# 20 [WX ALERT]	Włączanie / Wyłączenie Funkcji Alarmu Pogody.	ON/ OFF

*1 : Dostępna na Częstotliwościach Zakresu. *2 : Wymagana opcja SU - 1. *3 : Dostępne w zależności od Wersji Transceivera.

SET MODE - TRYB NASTAWCZY C. D.

Ustawienie Podstawowe # 1 [SQL NFM]

Funkcja : Ustawianie poziomu punktu progowego otwarcia Blokad dla trybów AM i Wąskiego - FM.

Dostępne Wartości : 0 ~ 15

Ustawienie Fabryczne : 1

Ustawienie Podstawowe # 2 [SQL WFM]

Funkcja : Ustawianie poziomu punktu progowego otwarcia Blokad dla trybu Szerokiego - FM.

Dostępne Wartości : 0 ~ 8

Ustawienie Fabryczne : 2

Ustawienie Podstawowe # 3 [VFO STEP]

Funkcja : Ustawianie kroków syntezy.

Dostępne Wartości : 5 / 9 / 10 / 12.5 / 15 / 20 / 25 / 50 / 100 kHz

Ustawienie Fabryczne : W zależności od wersji transceivera

Ustawienie Podstawowe # 4 [RX MODE]

Funkcja : Wybieranie trybu Pracy.

Dostępne Wartości : AUTO / N - FM / AM / W - FM

Ustawienie Fabryczne : AUTO (Tryb zmienia się automatycznie zgodnie z roboczą częstotliwością)

Ustawienie Podstawowe # 5 [ARS]

Funkcja : Włączanie / Wylączenie funkcji Automatycznego Shiftu Przemiennika.

Dostępne wartości : ON / OFF - WŁĄCZONY / WYŁĄCZONY

Ustawienie Fabryczne : ON - WŁĄCZONY

Ustawienie Podstawowe # 6 [SHIFT]

Funkcja : Ustawianie wartości Shiftu Przemiennika.

Dostępne Wartości : 0. 00 ~ 99. 95 MHz

Ustawienie Fabryczne : W zależności od wersji transceivera

Ustawienie Podstawowe # 7 [RPT SHIFT]

Funkcja : Ustawianie Kierunku Shiftu Przemiennika.

Dostępne Wartości : + RPT / - RPT / SIMP

Ustawienie Fabryczne : W zależności od wersji transceivera

Ustawienie Podstawowe # 8 [MUTE SET]

Funkcja : Włączanie / Wylączenie funkcji Milczącego Audio kiedy używasz odbioru Podwójnego Zakresu.

Dostępne Wartości : ON / OFF - WŁĄCZONA / WYŁĄCZONA

Ustawienie Fabryczne : OFF - WYŁĄCZONA

Ustawienie Podstawowe # 9 [KEY BEEP]

Funkcja : Włączanie / Wylączenie bipera Klawiatury.

Dostępne Wartości : ON / OFF - WŁĄCZONY / WYŁĄCZONY

Ustawienie Fabryczne : ON - WŁĄCZONY

SET MODE - TRYB NASTAWCZY C. D.

Ustawienie Podstawowe # 10 [LOCK MODE]

Funkcja : Wybieranie kombinacji Regulacji Zamykania.

Dostępne Wartości : KEY / DIAL / KEY+DIAL / PTT / KEY+PTT / DIAL+PTT / ALL

Ustawienie Fabryczne : KEY - KLAWISZE

Ustawienie Podstawowe # 11 [NAME SET]

Funkcja : Zapisywanie Alfanumerycznych " Oznaczeń " do kanałów Pamięci. Przeczytaj dokładnie stronę 49.

Ustawienie Podstawowe # 12 [MEMORY WRITE MODE]

Funkcja : Wybieranie metody wybierania kanałów do Zapisywania Pamięci.

Dostępne Wartości : LOWER CH / NEXT CH

Ustawienie Fabryczne : LOWER CH - NIŻSZY KANAŁ

LOWER CH : Zapisywanie następnego - dostępnego " wolnego " kanału.

NEXT CH : Zapisywanie w kanale pamięci który jest następnym - wyższym od ostatnio - zapisanego kanału pamięci.

Ustawienie Podstawowe # 13 [MEMORY SCAN MODE]

Funkcja : Wybieranie która akcja będzie na " głównym " Kanale Pamięci.

Dostępne Wartości : OFF / SKIP / PREFERENTIAL

Ustawienie Fabryczne : OFF - WYŁĄCZONE

SKIP : Skaner będzie " przeskakiwał, omijał " w czasie skanowania.

PREFERENTIAL : Skaner będzie skanował tylko kanały główne (Lista Preferencyjnego Skanowania).

Ustawienie Podstawowe # 14 [HYPER WRITE]

Funkcja : Włączanie / Wylączenie funkcji Zapisywania Nadrzędnej Pamięci.

Dostępne Wartości : ENABLE / DISABLE - URUCHOMIENA / UNIERUCHOMIENA

Ustawienie Podstawowe : ENABLE - URUCHOMIENA

Ustawianie Wyświetlacza # 1 [BUSY LED]

Funkcja : Włączanie / Wylączenie LED - u ZAJĘTOŚCI (" STROBE ") kiedy Blokada jest otwarta.

Dostępne Wartości : ON / OFF - WŁĄCZONY / WYŁĄCZONY

Ustawienie Fabryczne : ON - WŁĄCZONY (" STROBE " świeci się gdy Blokada jest otwarta)

Ustawianie Wyświetlacza # 2 [CONTRAST]

Funkcja : Ustawianie poziomu kontrastu Wyświetlacza.

Dostępne Wartości : 1 ~ 10

Ustawienie Fabryczne : 7

Ustawianie Wyświetlacza # 3 [DIMMER]

Funkcja : Ustawianie poziomu oświetlenia Wyświetlacza.

Dostępne Wartości : 1 ~ 12

Ustawienie Fabryczne : 10

SET MODE - TRYB NASTAWCZY C. D.

Ustawianie Wyświetlacza # 4 [DISPLAY MODE]

Funkcja : Wybieranie wyświetlania kiedy zasilanie transceivera jest wyłączone.

Dostępne Wartości : NONE / TEMP / BARO / ALTI / TEMP+BARO / TEMP+ALTI / ALL

Ustawienie Fabryczne : NONE - BRAK

NONE : Brak wyświetlania gdy transceiver jest wyłączony.

TEMP : Wyświetlanie aktualnego czasu plus temperatury kiedy transceiver jest wyłączony.

BARO : Wyświetlanie aktualnego czasu plus ciśnienia barometrycznego gdy transceiver jest wyłączony (wymagana opcja SU - 1).

ALTI : Wyświetlanie aktualnego czasu plus aktualnej wysokości n. p. m. kiedy transceiver jest wyłączony (wymagana opcja SU - 1).

TEMP+BARO : Wyświetlanie aktualnego czasu, Temperatury i ciśnienia barometrycznego (atmosferycznego).

TEMP+ALTI : Wyświetlanie aktualnego czasu, Temperatury i wysokości n. p. m. .

ALL : Wyświetlanie aktualnego czasu, temperatury, ciśnienia atmosferycznego i wysokości n. p. m. .

R. F. 1) Aktualny czas będzie zawsze wyświetlany gdy transceiver jest wyłączony, z wyjątkiem wybrania " NONE".

2) Informowanie o ciśnieniu barometrycznym i wysokości n. p. m. wymaga zastosowania opcji SU - 1.

Ustawianie Wyświetlacza # 5 [LAMP MODE]

Funkcja : Wybieranie trybu Lampki oświetlenia LCD / Klawiatury.

Dostępne Wartości : KEY / CONTINUE / OFF

Ustawienie Fabryczne : KEY - KLAWISZ

KEY : Oświetlenie LCD / Klawiatury przez 5 sekund po naciśnięciu dowolnego klawisza.

CONTINUE : Naciskanie przycisku LAMP przelacza pomiędzy Włączeniem / Wyłączeniem lampki LCD / Klawiatury.

OFF : Wyłączanie Lampki LCD / Klawiatury.

Ustawianie Wyświetlacza # 6 [LED COLOR 1]

Funkcja : Edytowanie barwy dla " STROBE ".

Można prowadzić indywidualną regulację barwy Czerwonej,

Zielonej i Niebieskiej zgodnie z numeryczną skalą

od 0 do 255. Przeczytaj uważnie stronę 79.

NR LED	Ustawienie Fabryczne			
	BARWA	CZ.	Z.	Ń.
1	Zielona	0	45	0
2	Niebieska	0	0	48
3	Pomarańcz.	57	46	0
4	Czerwona	51	0	0
5	Różowa	50	0	44
6	Jasno - Nieb.	0	42	44
7	Żółto - Ziel.	47	44	0
8	Mleczno - Biała	50	43	44
9	Fioletowa	50	0	49
0	Biała	255	255	255

SET MODE - TRYB NASTAWCZY C. D.

TSQ / DCS / DTMF # 2 [TONE SET]

Funkcja : Ustawianie Częstotliwości Tonowej CTCSS.

Dostępne Wartości : 50 standardowych tonów CTCSS

Ustawienie Fabryczne : 100.0 Hz

R. F. W tym trybie, naciśnij klawisz BND DN_{BAND} aby uruchomić ustawianie tego tonu, i ponownie przyciśnij go by opuścić tą pozycję.

67.0	69.3	71.9	74.4	77.0	79.7
82.5	85.4	88.5	91.5	94.8	97.4
100.0	103.5	107.2	110.9	114.8	118.7
123.0	127.3	131.8	136.5	141.3	146.2
151.4	156.3	159.8	164.7	169.7	174.7
171.3	173.8	177.3	179.9	182.5	185.2
185.2	192.8	196.6	199.5	203.5	207.5
210.7	218.1	225.7	229.1	233.6	238.1
250.3	254.1	-	-	-	-

TSQ / DCS / DTMF # 2 [DCS SET]

Funkcja : Ustawianie kodu DCS.

Dostępne Wartości : 104 standardowe kody DCS

Ustawienie Fabryczne : 023

R. F. W tym trybie, naciśnij przycisk BND DN_{BAND} aby uruchomić ustawianie tego kodu, i ponownie przyciśnij go by wyjść z tej pozycji.

023	025	026	031	032	036	043	047	051	053
054	065	071	072	073	074	114	115	116	122
125	131	132	134	143	145	152	155	156	162
165	172	174	205	212	223	225	226	243	244
245	246	251	252	255	261	263	265	266	271
274	306	311	315	325	331	332	343	346	351
356	364	365	371	411	412	413	423	431	432
445	446	452	454	455	462	464	465	466	503
506	516	523	526	532	546	555	606	612	624
627	631	632	654	662	664	703	712	723	731
732	734	743	754	-	-	-	-	-	-

TSQ / DCS / DTMF # 4 [DCS COMPLEMENT]

Funkcja : Włączanie / Wylączenie " Odwrotnego " dekodowania kodu DCS.

Dostępne Wartości : ENABLE / DISABLE - URUCHOMIONE / UNIERUCHOMIONE

Ustawienie Fabryczne : DISABLE - UNIERUCHOMIONE

TSQ / DCS / DTMF # 5 [BELL]

Funkcja : Wybieranie powtarzania dzwonienia Dzwonka CTCSS.

Dostępne Wartości : OFF / 1 / 3 / 5 / 8 / CONTINUE

Ustawienie Fabryczne : OFF - WYŁĄCZONE

SET MODE - TRYB NASTAWCZY C. D.

TSQ / DCS / DTMF # 6 [SPLIT TONE]

Funkcja : Włączanie / Wylączenie kodowania splitu CTCSS / DCS.

Dostępne Wartości : OFF / ON

Ustawienie Fabryczne : OFF

Kiedy ta Pozycja Menu jest ustawiona na ON - WŁĄCZONA, można zobaczyć dodatkowe parametry po pojawieniu się ikony " DCS " gdy wybierzesz Pozycję Menu (TSQ / DCS / DTMF # 1 : SQL TYPE - RODZAJ BLOKOWY).

D_CODE : Tylko Kodowanie DCS (ikona " D " pojawi się w czasie pracy)

TONE DC : Kodowanie Tonu CTCSS i Dekodowanie kodu DCS (ikona " T - D " pojawi się w czasie pracy)

DC TONE : Kodowanie kodu DCS i Dekodowanie Tonu CTCSS (ikona " D - T " pojawi się w czasie pracy)

Wybierz żądany tryb pracy z tych możliwości pokazanych wyżej.

TSQ / DCS / DTMF # 7 [DTMF DIALER]

Funkcja : Włączanie / Wylączenie funkcji Automatycznego Wybierania DTMF.

Dostępne Wartości : ON / OFF - WŁĄCZONE / WYŁĄCZONE

Ustawienie Fabryczne : OFF - WYŁĄCZONE

TSQ / DCS / DTMF # 8 [DTMF SET]

Funkcja : Programowanie Automatycznego Wybierania DTMF. Przeczytaj szczegółowo stronę 38.

Tryby Skanowania # 1 [CH COUNTER]

Funkcja : Wybieranie Szerokości Przedziału Przeszukiwania.

Dostępne Wartości : ± 5 MHz / ± 10 MHz / ± 50 MHz / ± 100 MHz

Ustawienie Fabryczne : ± 5 MHz

Tryby Skanowania # 2 [EDGE BEEP]

Funkcja : Włączanie / Wylączenie bipera Końca - Zakresu gdy pokrętnem DIAL wybierasz częstotliwość.

Dostępne Wartości : ON / OFF - WŁĄCZONY / WYŁĄCZONY

Ustawienie Fabryczne : OFF - WYŁĄCZONY

Kiedy ta Pozycja Menu jest ustawiona na ON - WŁĄCZONY, będzie słychać bipy gdy wybierana pokrętnem DIAL częstotliwość VFO dojdzie do końca zakresu.

SET MODE - TRYB NASTAWCZY C. D.

Tryby Skanowania # 3 [RESUME]

Funkcja : Wybieranie trybu Wznawiania Skanowania.

Dostępne Wartości : 3 SEC / 5 SEC / 7 SEC / 10 SEC BUSY / HOLD

Ustawienie Fabryczne : 5 SEC - 5 SEKUND

3 SEC/5 SEC/7 SEC/10SEC : Skaner będzie zatrzymywał się przez ten wybrany okres (w sekundach), następnie wznowi skanowanie czy lub nie ma stacja jeszcze nadaje.

BUSY : Skaner pozostanie zatrzymany dopóki sygnał się zaniknie, potem wznowi skanowanie kiedy nośna „wygaśnie”.

HOLD : Skaner zatrzyma się i nie będzie ruszał dopóki jest odbierany jakiś sygnał.

Tryby Skanowania # 4 [SCAN LAMP]

Funkcja : Włączanie / Wylączenie Lampki gdy Skaner pauzuje.

Dostępne Wartości : ON / OFF - WŁĄCZONA / WYŁĄCZONA

Ustawienie Fabryczne : ON - WŁĄCZONA

Tryby Skanowania # 5 [SMART SEARCH]

Funkcja : Wybieranie trybu Omiatania Sprytnego Przeszukiwania.

Dostępne Wartości : 1 / CONTINUOUS

Ustawienie Fabryczne : 1

1 : Transceiver omiata bieżący zakres jeden raz w każdym kierunku startując z aktualnej częstotliwości. Wszystkie aktywne kanały (do 15 - tu w każdym kierunku) są składowane w pamięciach Sprytnego Przeszukiwania. Czy lub nie wszystkie 31 pamięci zostaną zapełnione, przeszukiwanie zatrzymuje się po jednym „omiceniu” każdego kierunku.

CONTINUOUS : Transceiver omiata każdy kierunek tak jak w trybie " 1 (SINGLE - POJEDYNCZY) ", ale jeżeli wszystkie 31 kanały nie zostaną zapełnione po pierwszym „omiceniu”, radio kontynuuje omiatanie dopóki one wszystkie nie zapełnią się.

Tryby Skanowania # 6 [SPEC - ANALYZER 1]

Funkcja : Wybieranie trybu Omiatania Analizatora Widma.

Dostępne Wartości : 1 / CONTINUOUS

Ustawienie Fabryczne : 1

1 : Transceiver jeden raz omiata bieżący zakres.

CONTINUOUS : Transceiver powtarzająco omiata bieżący zakres dopóki Analizator Widma nie zostanie włączony.

Tryby Skanowania # 7 [SPEC - ANALYZER 2]

Funkcja : Włączanie / Wylączenie wychodzącego audio środkowej częstotliwości (▼) kiedy Analizator Widma jest aktywny w Amatorskim zakresie.

Dostępne Wartości : ON / OFF - WŁĄCZONY / WYŁĄCZONY

Ustawienie Fabryczne : OFF - WYŁĄCZONY

SET MODE - TRYB NASTAWCZY C. D.

Mierzenie # 1 [SENSOR DISPLAY]

Funkcja : Wybieranie pokazywania informacji przez jednostkę czujnika.

Dostępne Wartości : TIME / DC / TEMP / WAVE / BARO / ALTI / WX / OFF

Ustawienie Fabryczne : TIME - CZAS

R. F. Informacja o ciśnieniu barometrycznym (BARO), wysokości n. p. m. (ALTI), Prognozowana Pogoda (WX) wymaga zainstalowania opcji SU - 1.

Mierzenie # 2 [WAVE MONITOR]

Funkcja : Wybieranie Formy Fali do przeglądania.

Dostępne Wartości : ALL / RX SIGNAL / TX MODULATION

Ustawienie Fabryczne : ALL - WSZYSTKO

ALL : Pokazywanie formy fali Audio (Dźwięków) modulacji TX.

RX SIGNAL : Pokazywanie formy fali Audio modulacji RX.

TX MODULATION : Pokazywanie formy fali Audio modulacji TX.

Mierzenie # 3 [TEMP UNIT]

Funkcja : Wybieranie mierzenia Temperatury przez jednostkę czujnika.

Dostępne Wartości : °C / °F

Ustawienie Fabryczne : Dostępne w zależności od wersji transceivera.

Mierzenie # 4 [BARO UNIT]

Funkcja : Wybieranie mierzenia Ciśnienia Barometrycznego przez jednostkę czujnika (wymagana opcja SU - 1).

Dostępne Wartości : hpa / mbar / mmHg / inch

Ustawienie Fabryczne : Dostępne w zależności od wersji transceivera

Mierzenie # 5 [BARO OFFSET]

Funkcja : Korekta Ciśnienia Barometrycznego (wymagana opcja SU - 1). Przeczytaj dokładnie stronę 70.

Mierzenie # 6 [ALTITUDE UNIT]

Funkcja : Wybieranie mierzenia wysokości n. p. m. przez Altimetr (wymagana opcja SU - 1).

Dostępne Wartości : m. / ft - metry / stopy

Ustawienie Fabryczne : Dostępne w zależności od wersji transceivera

Mierzenie # 7 [ALTITUDE OFFSET]

Funkcja : Korekta wskazań Altimetru (wymagana opcja SU - 1). Przeczytaj uważnie stronę 71.

Tryby Oszczędzania # 1 [APO]

Funkcja : Ustawianie Czasu Automatycznego - Wylączenia Zasilania.

Dostępne Wartości : OFF / 30 min / 1 hour (godzina) / 3 hours / 5 hours / 8 hours

Ustawienie Fabryczne : OFF - WYŁĄCZONE

SET MODE - TRYB NASTAWCZY C. D.

Tryby Oszczędzania # 2 [RX SAVE]

Funkcja : Wybieranie interwału trybu - Odbiorczego Oszczędzacza Akumulatorów (czasu " spania ").

Dostępne Wartości : OFF/200 mS (1:1)/300 mS (1:1.5)/500 mS (1:2.5)/1s (1:5)/2s (1:10)

Ustawienie Fabryczne : 200 mS (1:1)

Tryby Oszczędzania # 3 [TX SAVE]

Funkcja : Włączanie / Wylączenie Nadawczego Oszczędzacza Akumulatorów.

Dostępne Wartości : ON / OFF - WŁĄCZONY / WYŁĄCZONY

Ustawienie Fabryczne : OFF - WYŁĄCZONY

Tryby Oszczędzania # 4 [TOT]

Funkcja : Ustawianie czasu TOT.

Dostępne Wartości : OFF / 1 min / 2.5 min / 5 min / 10 min

Ustawienie Fabryczne : OFF - WYŁĄCZONY

Wyłącznik czasowy wylącza transceiver po zaprogramowanym czasie ciągłego nadawania.

Tryby Oszczędzania # 5 [ON TIMER]

Funkcja : Ustawianie czasu WŁĄCZENIA Timera.

Dostępne Wartości : OFF / 00 : 00 ~ 23 : 59

Ustawienie Fabryczne : OFF - WYŁĄCZONE

WŁĄCZENIE Timera włącza radio po zaprogramowanym czasie.

Tryby Oszczędzania # 6 [OFF TIMER]

Funkcja : Ustawianie czasu WYŁĄCZENIA Timera.

Dostępne Wartości : OFF / 00 : 00 ~ 23 : 59

Ustawienie Fabryczne : OFF - WYŁĄCZONE

WYŁĄCZENIE Timera wylącza transceiver po zaprogramowanym czasie.

ARTS # 1 [ARTS BEEP]

Funkcja : Wybieranie opcji bipera podczas pracy ARTS.

Dostępne Wartości : IN RANGE / ALWAYS / OFF

Ustawienie Fabryczne : IN RANGE - W ZAKRESIE

IN RANGE : Bipy są emitowane tylko wtedy kiedy radio pierwszy raz wykryje, że jesteś wewnątrz zasięgu radiowego.

ALWAYS : Bipy są emitowane za każdym razem gdy zostanie odebrane nadawanie sprawdzające pochodzące od stacji korespondenta (co 15 lub 25 sekund kiedy jesteś w zasięgu radiowym).

OFF : Nie słycać bipów.

ARTS # 2 [ARTS INTERVAL]

Funkcja : Wybieranie Interwału Sprawdzania (Zapytywania) podczas pracy ARTS.

Dostępne Wartości : 15 SEC / 25 SEC

Ustawienie Fabryczne : 25 SEC - 25 SEKUND

Ustawienie powoduje jak często stacja korespondenta będzie sprawdzana (pod względem zasięgu radiowego) czasie pracy ARTS.

SET MODE - TRYB NASTAWCZY C. D.

ARTS # 3 [CW ID]

Funkcja : Programowanie i aktywacja Identyfikatora CW (używanego podczas pracy ARTS).
Przeczytaj dokładnie stronę 37.

Różne Ustawienia # 1 [BCLO]

Funkcja : Włączanie / Wylączenie funkcji Zamknięcia Zajętego Kanalu.

Dostępne Wartości : ON / OFF - WŁĄCZONA / WYŁĄCZONA

Ustawienie Fabryczne : OFF - WYŁĄCZONA

Różne Ustawienia # 2 [HOME / REV]

Funkcja : Wybieranie funkcji klawisza EMG_{HM/RV} .

Dostępne Wartości : HOME / REV

Ustawienie Fabryczne : W zależności od wersji transceivera

HOME : Naciskanie tego klawisza wywołuje natychmiast ulubiony " Domowy " kanał.

REV : Naciskanie tego klawisza odwraca, zamienia nadawczą i odbiorczą częstotliwość w czasie pracy przemiennikowej.

Różne Ustawienia # 3 [MON ≠ TAL]

Funkcja : Wybieranie funkcji klawisza MONI (znajdującego się zaraz pod przyciskiem PTT).

Dostępne Wartości : MONI / T - CALL

Ustawienie Fabryczne : W zależności od wersji transceivera

MONI : Naciskanie tego klawisza powoduje przepuszczanie Szumów / Blokady Tonowej, pozwalając usłyszeć słabe (lub nie - kodowane) sygnały.

T-CALL : Naciskanie tego klawisza uaktywnia ton otwarcia 1750 Hz, używany w wielu krajach do otwierania przemienników.

SET MODE - TRYB NASTAWCZY C. D.

Różne Ustawienia # 4 [MON - F CHANGE]

Funkcja : Zmiana funkcji pomiędzy przyciskami MON F i MONI znajdującymi się z lewej strony transceivera.

Dostępne Wartości : FUNC / MONI

Ustawienie Fabryczne : FUNC - FUNKCYJNY

FUNC : Klawisz MON F jest definiowany jako " Alternatywny " przycisk funkcyjny. *Przyciśnij* klawisz MON F aby uaktywnić jego " Drugorzędną ". Tymczasem, przycisk MONI jest definiowany jako przycisk funkcji " Monitora, Przeglądania ", która unieważnia cichy system Szumów i Blokady Tonowej.

MONI : Klawisz MON F jest definiowany jako przycisk funkcji " Monitora ", która unieważnia cichy system Szumów i Blokady Tonowej. Tymczasem, klawisz MONI jest definiowany jako " Alternatywny " przycisk funkcyjny. *Kiedy naciśniesz i przytrzymasz* przycisk MONI uaktywniony zostaje " Drugorzędny " tryb tego klawisza.

Ważna Uwaga : Gdy zdefiniujesz przycisk MONI znajdujący się na lewym boku transceivera aby miał " Alternatywną " funkcję (wybranego " MONI "), ta " Alternatywna " funkcja zostaje uaktywniona *gdy naciśniesz i przytrzymasz* klawisz MONI. NIE naciskaj i trzymaj klawisza MONI przez 2 sekundy.

Przykład :

(1) Aby wejść do trybu Nastawczego, naciśnij klawisz SET₀ *gdy naciśniesz i trzymasz* przycisk MONI

(2) Aby zapisać daną częstotliwość do odpowiedniego kanału pamięci.

1. Wybierz żadaną częstotliwość.
2. Naciśnij klawisz WRITE MT_{V/M}. *gdy przyciśniesz i trzymasz* klawisz MONI.
3. Jeżeli potrzebujesz, kręć galką DIAL aby wybrać żadany kanał pamięci.
4. Naciśnij przycisk WRITE MT_{V/M} aby zapisać wybraną częstotliwość do tej pamięci.

Różne Ustawienia # 5 [EMG SET]

Funkcja : Wybieranie korzystania z alarmu gdy włączona jest funkcja Zagrożenia.

Dostępne Wartości : BEEP+STROBE/BEEP/STROBE 1/STROBE 2/STROBE 3/STROBE 4/
STROBE 5/ BEAM

Ustawienie Fabryczne : BEEP + STROBE

BEEP + STROBE

: Słyszeć głośny " Alarm " równocześnie ze świeceniem wskaźnika STROBE w odpowiednim kolorze.

BEEP

: Słyszeć głośny " Alarm ".

STROBE 1

: Świecenie wskaźnika STROBE w odpowiednim kolorze.

STROBE 2

: Kontynuowanie zmiany odpowiedniego koloru wskaźnika STROBE.

STROBE 3, STROBE 4, STROBE 5 : Świecenie wskaźnika STROBE na białe (3 : Słabe świecenie
4 : Średnie świecenie, 5 : Intensywne świecenie)

BEAM

: Wskaźnik STROBE świeci się ciągle na białe.

SET MODE - TRYB NASTAWCZY C. D.

Różne Ustawienia # 6 [HALF DEVIATION]

Funkcja : Zmniejszanie Dewiacji o 50%.

Dostępne Wartości : ON / OFF - WŁĄCZONE / WYŁĄCZONE

Ustawienie Fabryczne : OFF - WYŁĄCZONE

Różne Ustawienia # 7 [VOX SENS]

Funkcja : Włączanie / Wylączenie pracy VOX ; ustawianie czułości VOX.

Dostępne Wartości : OFF / HIGH / LOW - WYŁĄCZONY / WYSOKA / NISKA

Ustawienie Fabryczne : OFF - WYŁĄCZONY

Różne Ustawienia # 8 [VOX DELAY]

Funkcja : Wybieranie opóźnienia VOX - czasu (" zawieszania ").

Dostępne Wartości : 0.5 S / 1 S / 2 S

Ustawienie Fabryczne : 0.5 S - 0.5 Sekundy

Różne Ustawienia # 9 [BAND LINK]

Funkcja : Włączanie / Wylączenie funkcji łączenia ZAKRESU.

Dostępne Wartości : ON / OFF - WŁĄCZONA / WYŁĄCZONA

Ustawienie Fabryczne : OFF - WYŁĄCZONA

Kiedy ta funkcja zostanie ustawiona na " ON - WŁĄCZONA ", zakres " Główny " i " Drugorzędny " zostają " połączone " i można dla nich razem zmieniać częstotliwość.

Różne Ustawienia # 10 [VFO MODE]

Funkcja : Wybieranie lub wylączenie końca Zakresu VFO dla bieżącego zakresu.

Dostępne Wartości : ALL / BAND - WSZYSTKO / ZAKRES

Ustawienie Fabryczne : BAND - ZAKRES

ALL : Gdy częstotliwość VFO osiągnie górny koniec aktualnego zakresu, ta częstotliwość przeskoczy na dolny koniec *następnego zakresu* (lub odwrotnie).

BAND : Gdy częstotliwość VFO osiągnie górny koniec aktualnego zakresu, ta częstotliwość przeskoczy na dolny koniec tego *samego zakresu* (i odwrotnie).

Różne Ustawienia # 11 [FONT EDITOR]

Funkcja : Edytowanie, tworzenie przez użytkownika swoich znaków. Przeczytaj uważnie stronę 77.

Różne Ustawienia # 12 [ICON SET]

Funkcja : Włączanie / Wylączenie wyświetlania Ikon.

Dostępne Wartości : ON / OFF - WŁĄCZONE / WYŁĄCZONE

Ustawienie Fabryczne : OFF - WYŁĄCZONE

Różne Ustawienia # 13 [ICON EDITOR]

Funkcja : Tworzenie przez użytkownika swoich Ikon. Przeczytaj dokładnie stronę 74.

Różne Ustawienia # 14 [ICON SELECT]

Funkcja : Wybieranie ICON. Przeczytaj uważnie stronę 73.

SET MODE - TRYB NASTAWCZY C. D.

Różne Ustawienia # 15 [CLOCK SHIFT]

Funkcja : Przesuwanie częstotliwości zegara CPU (Mikroprocesora).

Dostępne Wartości : ON / OFF - WŁĄCZONE / WYŁĄCZONE

Ustawienie Fabryczne : OFF - WYŁĄCZONE

Ta funkcja jest używana tylko do usuwania " ćwierkania " - fałszowania odpowiedzi pojawiającego się na żądanej częstotliwości.

Różne Ustawienia # 16 [TIME SET]

Funkcja : Ustawianie czasu Zegara. Przeczytaj dokładnie stronę 69.

Różne Ustawienia # 17 [LANGUAGE]

Funkcja : Wybieranie języka przy wybieraniu trybu Nastawczego (Menu - Spisu).

Dostępne Wartości : ENGLISH / JAPANESE - ANGIELSKI / JAPONSKI

Ustawienie Fabryczne : ENGLISH - ANGIELSKI

Różne Ustawienia # 18 [ATT]

Funkcja : Włączanie / Wylączenie Przedniego - końca Thumika.

Dostępne Wartości : ON / OFF - WŁĄCZONY / WYŁĄCZONY

Ustawienie Fabryczne : OFF - WYŁĄCZONY

Różne Ustawienia # 19 [MIC MONITOR]

Funkcja : Włączanie / Wylączenie funkcji Przeglądania Mikrofonu

Dostępne Wartości : ON / OFF - WŁĄCZONA / WYŁĄCZONA

Ustawienie Fabryczne : OFF - WYŁĄCZONA

Różne Ustawienia # 20 [WX ALERT]

Funkcja : Włączanie / Wylączenie Funkcji Alarmu Pogody.

Dostępne Wartości : ON / OFF - WŁĄCZONY / WYŁĄCZONY

Ustawienie Fabryczne ; OFF - WYŁĄCZONY

INSTALLATION OF THE SU - 1 – ZAKŁADANIE SU - 1 (OPCJA)

- 1 Sprawdź czy transceiver jest wyłączony. Jeżeli jest założony pokrowiec to zdejmij go.
- 2 Wyjmij pakiet akumulatorów.
- 3 Zlokalizuj gniazdo SU - 1 pod ochronnym uszczelnieniem „przedziału” akumulatorów z tyłu radia, które jest podobne do tektury.
- 4 Ustaw osiowo płytkę SU - 1 w stosunku do gniazda transceivera i wciśnij ją delikatnie do tego gniazda.
- 5 Przyklej nową (dostarczoną) ochronną tekturkę i włóż akumulatory na swoje miejsce.
- 6 Instalowanie jest teraz zakończone.

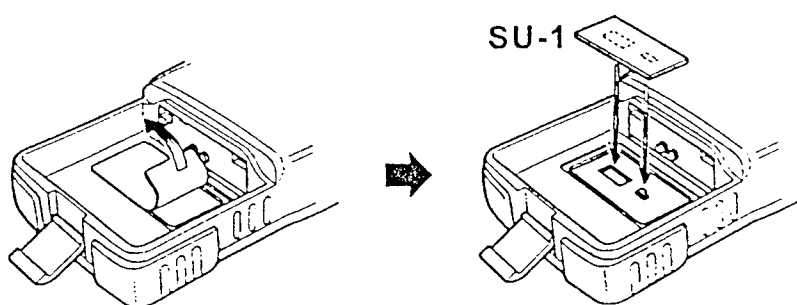

WAŻNA UWAGA

Funkcje Ciśnienia Barometrycznego i Wysokości n. p. m. opcji SU - 1 są przeznaczone jako dodatkowa pomoc w informowaniu użytkownika, i nie zostały zaplanowane do tego by zastępować dokładne i wykalibrowane przyrządy - Barometr i Altimetr, używane w celu zapewnienia bezpieczeństwa w warunkach podróży.

SPECIFICATIONS - DANE TECHNICZNE

Nie tłumaczono danych technicznych transceivera VX - 7R, ponieważ są one wystarczająco czytelne w każdej wersji językowej oryginalnej instrukcji dostarczanej przy zakupie u autoryzowanego Dealera Yaesu każdemu radioamatorowi posiadającemu licencję i umiejętność pracy w eterze.

Ogólnie

Frequency Ranges: MAIN Rx: 0.5-1.8 MHz (BC Band)
1.8-30 MHz (SW Band)
30-59 MHz (50 MHz HAM: USA version)
30-76 MHz (50 MHz HAM: EXP version)
59-108 MHz (FM: USA version)
76-108 MHz (FM: EXP version)
108-137 MHz (Air Band)
137-174 MHz (144 MHz HAM)
174-222 MHz (VHF-TV)
222-225 MHz (220 MHz HAM: USA version)
225-420 MHz (ACT1: Action Band 1: USA version)
222-420 MHz (ACT1: Action Band 1: EXP version)
420-470 MHz (430 MHz HAM)
470-729 MHz (UHF-TV: USA version)
470-800 MHz (UHF-TV: EXP version)
800-999 MHz (ACT2: Action Band 2, cellular Blocked)

SUB Rx: 50-54 MHz
137-174 MHz
420-470 MHz
Tx: 50-54 MHz (MAIN & SUB)
144-146 MHz or 144-148 MHz (MAIN & SUB)
222-225 MHz ((MAIN, USA version)
430-440 MHz or 430-450 MHz (MAIN & SUB)

Channel Steps: 5/9/10/12.5/15/20/25/50/100 kHz

Emission Type: F2, F3, A3

Frequency Stability: ± 5 ppm (-10 °C to $+50$ °C [$+14$ °F to $+122$ °F])

Repeater Shift: ± 600 kHz (144 MHz), ± 1.6 MHz (222 MHz), $\pm 1.6/5.0/7.6$ MHz (430 MHz)

Antenna Impedance: 50 Ohms

Supply Voltage: Nominal: 7.4 V DC, Negative Ground

Operating: 10-16 V DC, Negative Ground (EXT DC jack)

Current Consumption: 200 mA (Mono Band Receive)

(Approx.) 240 mA (Dual Band Receive)

67 mA (Mono Band Receive, Standby, Saver Off)

100 mA (Dual Band Receive, Standby, Saver Off)

28 mA (Mono Band Receive, Standby, Saver On "Save Ratio 1:5")

34 mA (Dual Band Receive, Standby, Saver On "Save Ratio 1:5")

200 μ A (Auto Power Off)

1.6 A (50 MHz, 5 W Tx)

1.7 A (144 MHz, 5W Tx)

1.0 A (220 MHz, 0.3 W Tx)

1.9 A (430 MHz, 5W Tx)

Operating Temperature: -20 °C to $+60$ °C (-4 °F to $+140$ °F)

Case Size (W x H x D): 60 x 90 x 28.5 mm (2.4 x 3.5 x 1.1 inch) w/o knob & antenna

Weight (Approx.): 260 g (9.2 oz) with FNB-80LI & antenna

Nadajnik

RF Power Output: 5.0 W (@7.4 V & 13.8 V EXT DC IN)
0.3W (@7.4 V & 13.8 V EXT DC IN, 222 MHz)
1.0W (@7.4 V & 13.8 V EXT DC IN, 50 MHz AM)

Modulation Type: F2, F3: Variable Reactance (MAIN & SUB)
A3: Low Level Amplitude Modulation (MAIN, 50 MHz)

Maximum Deviation: ± 5 kHz F2/F3

Spurious Emission: At least 60 dB down (@ Tx HI/L3)
At least 50 dB down (@ Tx L2/L1)

Microphone Impedance: 2K Ohms

Odbiornik

Circuit Type: N-FM, AM: Double-Conversion Superheterodyne
W-FM: Triple-Conversion Superheterodyne

IF: MAIN Rx

- 1st: 47.25 MHz (N-FM, AM), 45.8 MHz (W-FM)
- 2nd: 450 kHz (N-FM, AM), 10.7 MHz (W-FM)
- 3rd: 1 MHz (W-FM)

SUB Rx

- 1st: 46.35 MHz
- 2nd: 450 kHz

Sensitivity: MAIN Rx:

- 3.0 μ V for 10 dB S/N (0.5-30 MHz, AM)
- 0.5 μ V (TYP) for 12 dB SINAD (30-50, N-FM)
- 0.16 μ V for 12 dB SINAD (50-54, N-FM)
- 1.0 μ V (TYP) for 12 dB SINAD (57-76, N-FM)
- 1.0 μ V (TYP) for 12 dB SINAD (76-108, W-FM)
- 1.5 μ V (TYP) for 10 dB SN (108-137, AM)
- 0.2 μ V for 12 dB SINAD (137-140, N-FM)
- 0.16 μ V for 12 dB SINAD (140-150, N-FM)
- 0.2 μ V for 12 dB SINAD (150-174, N-FM)
- 0.3 μ V for 12 dB SINAD (174-225, N-FM)
- 0.5 μ V for 12 dB SINAD (300-350, N-FM)
- 0.2 μ V for 12 dB SINAD (350-400, N-FM)
- 0.18 μ V for 12 dB SINAD (400-470, N-FM)
- 0.35 μ V for 12 dB SINAD (470-540, W-FM)
- 3.0 μ V (TYP) for 12 dB SINAD (540-800, W-FM)
- 1.0 μ V (TYP) for 12 dB SINAD (800-999, N-FM) (Cellular Blocked)

SUB Rx:

- 0.18 μ V for 12 dB SINAD (50-54, N-FM)
- 0.18 μ V for 12 dB SINAD (137-174, N-FM)
- 0.2 μ V for 12 dB SINAD (420-470, N-FM)

Selectivity: 12 kHz/25 kHz (-6dB/-60dB: N-FM, AM)
200 kHz/300 kHz (-6dB/-20dB: W-FM)

AF Output: 200 mW @ 8 Ohms for 10 % THD (@ 7.4 V DC)
400 mW @ 8 Ohms for 10 % THD (@ 13.8 V DC)

Dane techniczne podlegają zmianom bez uprzedzenia o nich, i są zagwarantowane tylko wewnątrz zakresów amatorskich 50 / 144 / 222 / 430 MHz.

APPENDIX - DODATEK

UŻYWANIE VX - 7R DO ŁĄCZNOŚCI FM PRZEZ SATELITY NISKIEJ - ORBITY - ZIEMI

Kilka satelitów Niskiej - Orbity - Ziemi takich jak UO - 14 i AO - 27 wykorzystuje jedno - kanalowe transpondery FM - "przełiczniki na niebie" - znajduje stacje pracujące małą mocą aby korzystając z okazji nawigacji łączą się z radiową ze stacjami położonymi tysiące mil dalej. Ogólnie mówiąc, taka łączność jest bardzo łatwo wykonywana. Używasz ręcznego transceivera (takiego jak VX - 7R) podłączonego do małej kierunkowej anteny połączony z Twoim sygnał górnego łącza.

Ponieważ te satelity poruszają się szybko, musisz zrekomensować Przesunięcie (Efekt) Dopplera występujące na sygnale satelity. Najlepsze do tego jest wykorzystanie 5 - ciu kanałów pamięci "splitu", pokrywających wystarczającą ilość kombinacji częstotliwości na zakresach 144 i 430 MHz, pozwalając skompletować zakres częstotliwości do szybkiego wybierania.

Przykład : Ustaw pracę na transponderze satelity UO - 14 :

Ustaw w Twoim VX - 7R 5 pamięci " dodatkowego splitu " tak jak jest to pokazane w tabeli aby zrekomensować Przesunięcie Dopplera :

Przy rozpoczynaniu przepuszczania, ustaw Kanał # 1 (tak jak w tabeli).

Gdy przepuszczanie postępuje, pokręć wybieraczem kanału (gałką DIAL) aby wybrać ten kanał z najlepszym sygnałem dolnego łącza (sygnał z satelity). Satelita porusza się szybko (i ten optymalny kanał będzie zmieniał się co 3 minuty !), więc będzie alarm. Skróć swoją rozmowę po to, by Twój kontynent (Europa) mógł rozmawiać na jednym kanale FM !.

Więcej informacji o UO - 14 i pozostałych satelitach możesz znaleźć pod Adresem sieciowym Stowarzyszenia Satelitów Amatorskich : www.amsat.org (lub pod adresami sieciowymi innych użytkowników satelitów).

KANAL			
#	CZEST. RX	CZEST. TX	UWAGI
1	435.080 MHz	145.9700 MHz	AOS
2	435.075 MHz	145.9725 MHz	
3	435.070 MHz	145.9750 MHz	Mid Pass
4	435.065 MHz	145.9775 MHz	
5	435.060 MHz	145.9800 MHz	LOS

Mid Pass - Środek Przepuszczania

AOS - Uzyskanie Sygnału (Rozpoczynanie Przepuszczania)

LOS - Zaniknięcie Sygnału (Koniec Przepuszczania)





YAESU